

VERMEIREN

Ceres 3 - 4 Deluxe

INSTRUCTION MANUAL



EN

Instructions for specialist dealer

This instruction manual is part and parcel of the product and must accompany every product sold.

Version: A, 2015-06

FR

Instructions pour les distributeurs

Ce manuel d'instructions fait partie du produit et doit accompagner chaque produit vendu.

Version : A, 2015-06

NL

Instructies voor de vakhandelaar

Deze handleiding is deel van het product en dient bij iedere product te worden geleverd.

Versie: A, 2015-06

DE

Hinweise für den Fachhändler

Diese Gebrauchsanweisung ist Bestand-teil des Produkts und ist bei jeder Produkts auszuhändigen.

Version: A, 2015-06

IT

Istruzioni per il rivenditore

Il presente Manuale di istruzioni è parte integrante del prodotto e deve essere fornito assieme alla prodotto.

Versione: A, 2015-06

ES

Instrucciones destinadas a los distribuidores especializados

El presente manual de instrucciones es parte integrante del producto y se debe adjuntar a todas las producto que se vendan.

Versión: A, 2015-06

PL

Instrukcje dla wyspecjalizowanego sprzedawcy

Niniejsza instrukcja obsługi jest nieodłączną częścią produktu i musi być dołączona do każdego sprzedawanego produktu.

Wersja: A, 2015-06

All rights reserved, including translation.

No part of this manual may be reproduced in any form what so ever (print, photocopy, microfilm or any other process) without written permission of the publisher, or processed, duplicated or distributed by using electronic systems.

Tous droits réservés, y compris la traduction.

Aucune partie de ce manuel ne peut être reproduite, sous quelque forme que ce soit (imprimée, photocopie, microfilm ou tout autre procédé) sans l'autorisation écrite du publicateur, ni traitée, dupliquée ou distribuée à l'aide de systèmes électroniques.

Alle rechten, inclusief vertaling, voorbehouden.

Niets uit deze handleiding mag geheel of gedeeltelijk in enige vorm (druk, fotokopie, microfilm of ieder ander procédé) zonder de schriftelijke toelating van de uitgever worden gereproduceerd of met behulp van elektronische systemen worden verwerkt, gekopieerd of verspreid.

Alle Rechte, auch an der Übersetzung, vorbehalten.

Kein Teil der Gebrauchsanweisung darf in irgendeiner Form (Druck, Fotokopie, Mikrofilm oder einem anderen Verfahren) ohne schriftliche Genehmigung des Herausgebers reproduziert oder unter Verwendung elektronischer Systeme verarbeitet, vervielfältigt oder verbreitet werden.

Tutti i diritti riservati (anche sulla traduzione).

Il presente manuale non può essere riprodotto, neppure parzialmente, con alcun mezzo (stampa, fotocopia, microfilm o altro procedimento) senza l'autorizzazione scritta della casa produttrice, né elaborato, duplicato o distribuito con l'ausilio di sistemi elettronici.

Todos los derechos reservados, incluidos los de la traducción.

Se prohíbe la reproducción total o parcial del presente manual de cualquier forma (impresión, fotocopia, microfilm o cualquier otro procedimiento), así como la edición, copia o distribución empleando sistemas electrónicos, sin el permiso escrito del editor.

Wszelkie prawa zastrzeżone, łącznie z tłumaczeniem.

Żadna część niniejszej instrukcji nie może być powielana w jakiegokolwiek formie (drukowanej, fotokopii, mikrofilmu ani innej) bez pisemnej zgody wydawcy, nie może być również przetwarzana, kopiowana ani rozprowadzana za pomocą systemów elektronicznych.



Contents

| | | |
|----------|--|-----------|
| 1 | Product description | 3 |
| 1.1 | Intended Use | 3 |
| 1.2 | Safety instructions | 4 |
| 1.3 | Technical specifications | 5 |
| 1.4 | Components | 7 |
| 1.5 | Accessories | 7 |
| 1.6 | Location identification plate | 8 |
| 1.7 | Explanation of symbols | 8 |
| 2 | Use | 8 |
| 2.1 | Remarks on electromagnetic compatibility (EMC) | 9 |
| 2.2 | Carrying the scooter | 10 |
| 2.3 | Assembly and disassembly of the scooter | 10 |
| 2.4 | Operating the brakes | 11 |
| 2.5 | Mounting or removing of armrests | 11 |
| 2.6 | Transfer in and out the scooter | 11 |
| 2.7 | Correct position in the scooter | 12 |
| 2.8 | Driving the scooter | 12 |
| 2.9 | Driving the scooter on ramps | 14 |
| 2.10 | Operator control | 14 |
| 2.11 | Neutral | 15 |
| 2.12 | Transport in the car | 16 |
| 2.13 | Charging the batteries | 16 |
| 3 | Installation and adjustment | 17 |
| 3.1 | Tools | 17 |
| 3.2 | Manner of delivery | 18 |
| 3.3 | Adjusting the steering unit | 18 |
| 3.4 | Adjusting the seat | 18 |
| 3.5 | Adjusting the backrest | 20 |
| 3.6 | Adjusting the armrests | 20 |
| 3.7 | Tyre changing | 21 |
| 3.8 | Thermal fuses | 22 |
| 3.9 | Tip protectors | 22 |
| 3.10 | Changing the battery | 22 |
| 4 | Maintenance | 22 |
| 5 | Declaration of conformity | 23 |



Preface

First of all we want to thank you for putting your trust in us by selecting one of our scooters.

The expected lifetime of your scooter is strongly influenced by the care and maintenance of the scooter.

This manual will help you get acquainted with the operation of your scooter.

Following the user instructions and the maintenance instructions are an essential part of the warranty.

This manual reflects the latest product developments. Vermeiren has the right to introduce changes without the obligation to adapt or replace previously delivered models.

For any further questions, please consult your specialist dealer.



1 Product description

1.1 *Intended Use*

The scooter is intended to comfortably transport people. This scooter is designed to transport 1 person.

The scooter is designed to transport adult people only, no goods, nor any persons under the age of 16.

Neither should it be used by people obviously suffering from physical or mental limitations that render them incapable of safely handling the scooter in traffic.

These limitations could involve:

- hemiplegics or paraplegics
- loss of limbs (arm amputation)
- limb defects or deformations (if resulting in reduced equilibrium and steering abilities)
- contractures or damaged joints (if resulting in reduced equilibrium and steering abilities)
- balance disturbances
- cachexia (decrease in muscle)
- mental disorders
- damage to the cerebral cortex owing to psychological disorders
- visual impairment

The scooter is classified as class B.

The scooter is suited for indoor and outdoor use by the occupant.

When providing for individual requirements:

- body size and weight (max. 135 kg)
- physical and psychological condition
- residential circumstances
- environment

should be taken into consideration.

Your scooter should be used on flat surfaces where all four wheels are touching the ground and where there is sufficient contact to propel the wheels equally.

You should practice for use on uneven surfaces (cobblestones, etc.), slopes, curves and to get past obstacles (curbs, etc.).

The scooter should not be used as a ladder, nor is it a transport for heavy or hot objects.

When using your Scooters on streets or footpaths, local laws and regulations apply.

The electric scooter can be used on sidewalks, urban road. Under no circumstances the scooter may be used for driving on larger roads or expressways.

Use only Vermeiren approved accessories.

























The manufacturer is not liable for damage caused by the lack of or improper service or as a result of not following instructions from this manual.

Compliance with the user and maintenance instructions are an essential part of the warranty conditions so we recommend that you read the following pages very carefully.

Visually impaired people can contact the dealer for the instructions for use.



1.2 Safety instructions

-  Use only Vermeiren approved accessories.
-  No additional passengers may be taken.
-  Before getting on or off, taking apart or transporting your scooter, turn the start key to the "off" position.
-  When transporting the scooter, no persons may be transferred along with it.
-  Test the effects on the handling of the scooter when its center of gravity is shifted, for example on up or down gradients, on laterally sloping ground or when driving over uneven terrain.
-  When picking up objects lying in front of, next to, or behind the scooter, take care that you do not lean too far sideways: risk of tipping over.
-  Avoid putting your scooter into the free-wheeling position on slopes.
-  Never reverse uphill.
-  Reduce speed when you go round corners.
-  While driving, hold the handle bars with both hands.
-  Put your legs and feet on the surfaces provided for them during the drive.
-  Do not use your scooter in rainy conditions.
-  When storing or parking your scooter outside, protect it with a shrouding cover against humidity.
-  High levels of humidity or very cold conditions can reduce the performance of your scooter.
-  Use your scooter strictly in accordance with regulations. Avoid driving straight over obstacles (e.g. step, edge of the curb) or down from high ledges.
-  Obey traffic regulations when driving on public roads. Please take other road-users into consideration.
-  As is the case with any other vehicle, you must never be under the influence of alcohol or medicine while driving your scooter. This also applies to indoor driving.
-  When traveling outdoors, adapt your driving to weather and traffic conditions.
-  When driving in the dark, wear bright clothing or clothing with reflectors to be more visible, and make sure that the reflectors on the scooter are clearly visible and drive with lighting on.
-  Make sure that the lights of your scooter are free from dirt and/or other objects that could hide them.
-  Never use your scooter as a seat in an automobile or other vehicle.
-  Check that the profile depth of the tyres is adequate.
-  Be careful when using sources of fire such as cigarettes, they can set the seat and back covers alight.
-  Make sure that the maximum load is not exceeded.
-  If your scooter has pneumatic tyres, be careful to inflate them to the correct pressure (see *pressure indication on the tyres*).



1.3 Technical specifications

Technical terms below are valid for the scooter in standard settings and optimum environmental conditions. If other accessories are used, the tabulated values will change. Changes in outdoor temperatures, humidity, uphill, downhill, soils and battery levels can reduce output.

| | | |
|---|---|---|
| Brand | Vermeiren | |
| Address | Vermeirenplein 1/15, B-2920 Kalmthout | |
| Type | Scooters, Class B | |
| Model | Ceres 3 Deluxe, Ceres 4 Deluxe | |
| Maximum occupant mass | 135 kg | |
| Description | Minimum dimensions | Maximum dimensions |
| Max. speed | 12 km/h Germany: 6km/h | 12 km/h Germany: 6 or 10 km/h |
| Continuous driving distance range* | 35 km (50 Ah) | 35 km (50 Ah) |
| Length | 1270 mm | 1310 mm |
| Width | 610 mm | 610 mm |
| Height | 1160 mm | 1160 mm |
| Folded / dismantled length | 1255 mm | 1265 mm |
| Folded / dismantled width | 425 mm | 425 mm |
| Folded / dismantled height | 540 mm | 540 mm |
| Total mass | 92 kg | 94,7 kg |
| Mass of heaviest part (that can be dismantled or removed) | 43,80 kg | 49,85 kg |
| Masses of parts that can be dismantled or removed | Seat: 14,40 kg; Battery: 11,90 kg; Basket: 0,65 kg; Armrest: 3,40 kg; Frame + steering unit: 43,80 kg | Seat: 14,75 kg; Battery: 11,90 kg; Basket: 0,65 kg; Armrest: 3,50 kg; Frame + steering unit: 49,85 kg |
| Static stability downhill | 9° | 9° |
| Static stability uphill | 7,6° | 7,6° |
| Static stability sideways | 9° | 9° |
| Dynamic stability | 6° | 6° |
| Maximum safe slope | 6° | 6° |
| Tip protector | Serial, removable | Serial, removable |
| Obstacle climbing | 100 mm | 100 mm |
| Ground clearance | 50 mm | 50 mm |
| Seat plane angle | 0° | 0° |
| Effective seat depth | 410 mm | 420 mm |
| Seat surface height at front edge (measured from ground) | 595 mm - 670 mm | 595 mm - 670 mm |
| Seat surface height at front edge (measured from footplate) | 445 mm - 520 mm | 445 mm - 520 mm |
| Height footplate | 150 mm | 150 mm |
| Backrest angle | 45 - 90° | 45 - 90° |
| Backrest height | 525 mm | 525 mm |
| Distance between armrest and seat | 210 mm | 210 mm |
| Front location of armrest structure | 80 mm | 80 mm |



| | | |
|---|---------------------------------------|---------------------------|
| Brand | Vermeiren | |
| Address | Vermeirenplein 1/15, B-2920 Kalmthout | |
| Type | Scooters, Class B | |
| Model | Ceres 3 Deluxe, Ceres 4 Deluxe | |
| Maximum occupant mass | 135 kg | |
| Description | Minimum dimensions | Maximum dimensions |
| Motor | Nom. 470 Watt | Nom. 470 Watt |
| Batteries | 50 Ah | 50 Ah |
| Nominal voltage (battery) | 2 x 12V --- | 2 x 12V --- |
| Degree of protection | IPX4 | IPX4 |
| Battery charger | 8 Amp (external) | 8 Amp (external) |
| Battery charger protection class | IP21 | IP21 |
| Battery charger insulation class | II | II |
| Minimum turning diameter | 3020 mm | 2750 mm |
| Reversing width | 975 mm | 1350 mm |
| Diameter Rear wheels (number) | 330 x 100 mm air (2) | 330 x 100 mm air (2) |
| Tyre pressure, rear (driving) wheels | Max. 3.5 bar | Max. 3.5 bar |
| Diameter steering wheels (number) | 100 x 260 mm air (1) | 330 x 100 mm air (2) |
| Tyre pressure, steering wheels | Max. 3.5 bar | Max. 3.5 bar |
| Handle bar | Delta-handle bar | Delta-handle bar |
| Lights | Serial | Serial |
| Indicator light | Serial | Serial |
| Mirror | Optional | Optional |
| Shopping basket | Serial | Serial |
| Maximum weight of shopping basket | 5 kg | 5 kg |
| Storage and use temperature | +5 °C to +41 °C | +5 °C to +41 °C |
| Operating temperature of the electronics | -10°C to +40°C | -10°C to +40°C |
| Storage and use humidity | 30% | 70% |
| <p>We reserve the right to introduce technical changes. Measurement tolerance ± 15 mm / 1,5 kg / °.</p> <p>* The theoretical driving distance will be reduced if the scooter is used frequently on slopes, rough ground or to climb curbs.</p> | | |

Table 1: Technical specifications

1.4 Components

* Ceres 3 Deluxe:



* Ceres 4 Deluxe:



1.5 Accessories

The following accessories are available for the scooters Ceres 3 Deluxe and Ceres 4 Deluxe:

-  **WARNING: Risk of injury - Be sure that canes are attached very well and cannot fall on the user.**

Caneholder

-  **WARNING: Risk of injury - Be sure that the rollator is attached very well on the rollator holder.**

Rollator holder

- Rearview mirror
- Odometer
- Cover hood
- Pelvic safety belt

1.6 Location identification plate



1.7 Explanation of symbols



Maximum mass



Outdoor use



Indoor use (only for battery charger)



Separate recovery and recycling of electric and electronic devices (only for battery charger)



Protection class II



Maximum safe slope



CE conformity



Maximum speed



Not intended to be used as a seat in a Motor vehicle



Type designation

2 Use

This chapter describes the everyday use. **These instructions are for the user and the specialist dealer.**

The scooter is delivered fully assembled by your specialist dealer. The instructions intended for the specialist dealer on how to set up the scooter are given in § 3.



2.1 Remarks on electromagnetic compatibility (EMC)

Your scooter has been tested according to EN 60601-1 and EN 61000-3 for EMC-compliance. We wish to point out that sources of electromagnetic waves (e.g. cell phones) are liable to create interferences. The electronics of the scooter itself could affect other electric appliances too.

To reduce the effect of electromagnetic sources of interference, please read the following warnings:

- ⚠ WARNING: The scooter might disturb the operation of devices in its environment that emit electromagnetic field.**
- ⚠ WARNING: The driving performance of the scooter can be influenced by electromagnetic fields (e.g. portable telephones, electricity generators or high power sources).**
- ⚠ WARNING: Avoid using any portable TV or radio in the immediate environment of your scooter for as long as it is turned on.**
- ⚠ WARNING: Avoid using any transmitter-receiver or mobile telephone in the immediate environment of your scooter for as long as it is turned on.**
- ⚠ WARNING: Check the area for transmitter masts and avoid using the scooter close to them.**
- ⚠ WARNING: If involuntary movements or braking occur, turn off the scooter as soon as it is safe to do so.**

Interfering electromagnetic fields may have a negative effect on the scooter's electronic systems. These can include:

- Disengagement of the engine brake
- Uncontrollable behavior by the scooter
- Unintentional steering movements

In the presence of very strong or enduring interfering fields, the electronic systems could even break down entirely or suffer permanent damage.

Possible sources of radiation include:

- Portable receiver and transmitter installations (receiver and transmitter with fixed antenna)
 - Transmitting and receiving sets
 - Cell phones or cordless telephones
 - portable TV, radio and navigation devices
 - other personal transmitting devices
- Mobile medium-range transmitting and receiving devices (e.g. car antennas)
 - Fixed transmitting and receiving sets
 - Fixed mobile transmitting and receiving devices
 - Fixed radio, TV and navigation systems
- Long-range transmitting and receiving devices
 - Radio and television towers
 - Amateur radio sets
- Other home devices
 - CD player
 - Notebook
 - Microwave oven
 - Cassette recorder
 - etc.

Devices like electric shavers and hair dryers will have no influence provided that they function perfectly and their cabling be in an excellent condition. Please conform to the operating instructions accompanying such electric instruments to ensure trouble free operating of your scooter.



2.2 Carrying the scooter

The weight of the frame and steering unit is 43,80 kg for the Ceres 3 Deluxe and 49,85 kg for the Ceres 4 Deluxe. This is very heavy to carry.

The best way to carry the scooter is to make use of neutral mode of the scooter. Place the scooter in neutral and roll the scooter to the desired place.

If this is not possible you can carry the scooter by following steps:

1. Remove loose parts (basket, armrests, seat and batteries)
2. Store loose parts in a safe place
3. Carry the frame + steering unit with 2 persons to the desired place. Take the frame on the front and the back. Only on the fixed parts from the frame.

2.3 Assembly and disassembly of the scooter

- ⚠ **WARNING:** Risk of injury - Make sure that all movable parts are assembled properly.
- ⚠ **WARNING:** Risk of injury - Be careful not to cut or bruise yourself with the cables.
- ⚠ **WARNING:** Risk of injury - Turn the scooter off before disassembly.
- ⚠ **CAUTION:** Risk of pinching - Do not place fingers between the components of the scooter.

To disassemble, please proceed as follows:

- Switch the scooter off.
- Remove the armrests from the seat (see "mounting or removing of armrests" chapter).
- Remove the seat (see "Adjusting the seat" chapter).
- Lift off the rear plastic cover (held in place by Velcro fasteners).

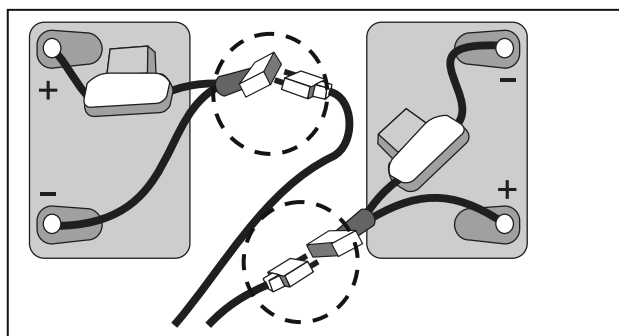

- Loosen the straps used to fasten the batteries in place.
- Unplug all battery plugs (not the pole connectors) and all cable plug- and socket connections.
- Lift the batteries out.

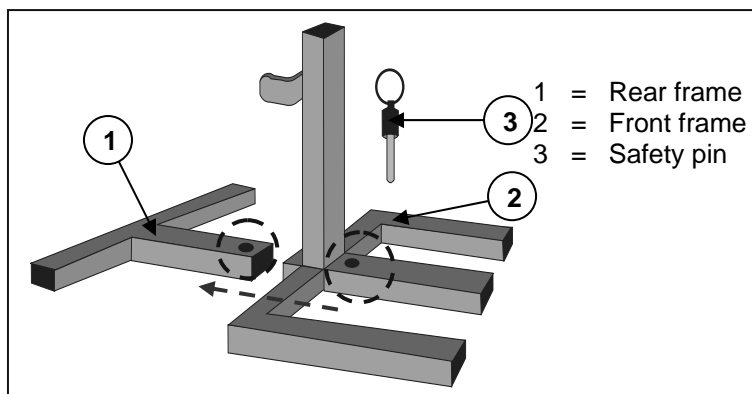

The chassis - situated below the seat and armrests can also be taken apart.

To remove the front and rear parts of the chassis from each other:

- Pull out the safety pins ③.
- Pull apart the front ② and rear ① frames.

This is difficult to remove. So it is better to leave these parts together.

To reassemble, please proceed as follows:

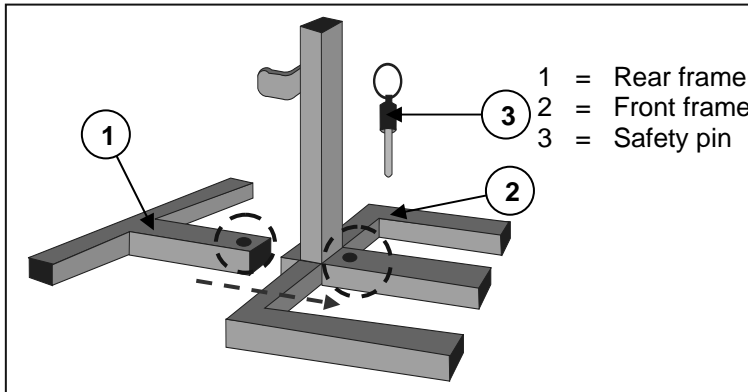

- Insert the supports of the front ② and rear ① frames into each other in such a way that the holes for the safety pins ③ are aligned.
- Push the safety pins ③ into the support holes as far as they can.

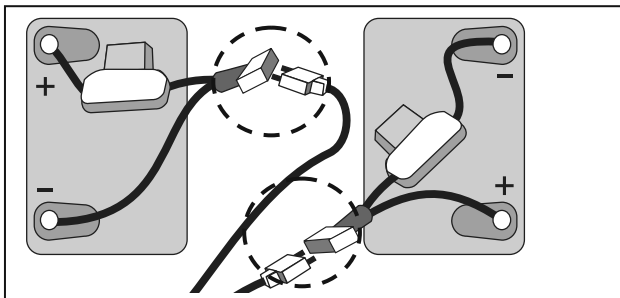

- Reconnect the plugs linking the front and rear parts of the frame (plugs of the same color go together).
- Put the batteries back in and connect to the battery plugs (plugs of the same color go together).
- Use the straps to tighten the batteries in such a way that they will not move, even during drives.
- Mount the rear plastic cover.

- Mount the seat (see "Adjusting the seat" chapter) and the armrests (see "Mounting or removing of armrests" chapter).

2.4 Operating the brakes

To apply the brakes:

1. Let go of the speed or drive lever to stop the scooter.

2.5 Mounting or removing of armrests

⚠ CAUTION: Risk of clamping – Keep fingers, buckles and clothes away from the attachment point (on the tube of the seat frame) of the armrest.

To mount the armrest on the scooter:

1. Slide the tube of the armrest in the tube of the seat frame.
2. Push on the tube of the armrest until the desired seat width.
3. Mount the star knob on the back of the scooter.

The armrest of the scooter can be taken off.

1. Remove the star knob on the back of the scooter.
2. Pull on the tube of the armrest.
3. Slide until the tube comes out the tube of the seat frame.

2.6 Transfer in and out the scooter

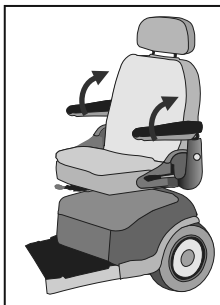

1. Park the scooter as close as possible to the place where you want to transfer.
2. Check that the operator control is switch off.
3. Put the armrest on the side you want to transfer upwards.
4. Transfer to / from the seat of the scooter.



2.7 Correct position in the scooter

Some recommendations for a comfortable use of the scooter:

1. Position your backside as close as possible to the backrest.
2. Make sure your upper legs are horizontal – If needed adjust the seat height.

2.8 Driving the scooter

⚠ WARNING: Risk of burns – Be careful when driving in hot or cold environments (sunshine, extreme cold, saunas, etc.) for a sufficient amount of time and when touching - Surfaces can assume the environment temperatures.

⚠ WARNING: Risk of unsafe settings - Use only the driving characteristics described in this manual.

2.8.1 Preparing the scooter for use

When you use your scooter for the first time, make sure that it is standing on level ground. All wheels must be in contact with the ground.

1. Make sure that the motor is engaged.
2. Set the seat at a height best suited to yourself.
3. Set the steering unit in the most comfortable position for yourself.
4. Sit down on the seat and verify that both armrests have been adjusted so your forearms are folded down.
5. See that the seat has been locked in the driving position.
6. Insert contact key and turn to the right.

Now put the speed control on the operator control to the minimum position. Your scooter is now ready for use.

2.8.2 Handling after usage

Before getting off from your scooter, make sure that all four wheels touch the ground simultaneously. Next turn the key to the "OFF" (charge indicator goes out) to turn off the integrated light.

2.8.3 Parking the scooter

Once your scooter has been turned off, no command can be sent to the driving system. You will be unable to deactivate the electromagnetic brakes before turning on your scooter again. Always park your scooter on sites that are well guarded or clearly visible.

2.8.4 Your first trip

⚠ WARNING: Control your scooter - Accustom yourself with the driving behavior of your scooter.

- Driving

Once you are seated on your scooter and have started it as described above, take hold of the Delta-handle bar with both hands. Pull with your hand the speed lever in the required direction, i.e.:

Standard adjustment (righthanded)*

| | | |
|-------------------------------|---|-------------------|
| PULL ACTION BY THE RIGHT HAND | = | FORWARD MOVEMENT |
| PULL ACTION BY THE LEFT HAND | = | BACKWARD MOVEMENT |

*Settings for lefthanded persons can be different, so the driving direction is changed.

- Braking

To brake, let go of the speed/drive lever, which will let it return to the zero position and slow down your scooter to a gentle stop. Practice pulling away and braking to get accustomed to the scooter. You need to be able to estimate how your scooter will react when you drive or brake.



- Driving in corners and bends

⚠ WARNING: Risk of tipping over - Reduce your speed before you enter a curve or corner.

⚠ WARNING: Risk of clamping - Always maintain an adequate distance from corners and obstacles.

For corners and bends, use both hands to turn the handle bar in the direction you wish to take. The front wheels will turn accordingly and steer the scooter into a new direction. It is very important that you ensure that there is enough space allowing you to go around bends and corners. Narrow passages must preferably be approached in a large curve so as to allow you to enter the narrowest part as straight from the front as possible. Bear in mind that your scooter's back part will in most cases be wider than the front part.

Take care not to enter curves and corners diagonally. By 'cutting the corner', chances are that your rear wheels will run into obstacles and destabilize your scooter.

2.8.5 Backward movement

⚠ WARNING: Control your scooter - Accustom yourself with the driving behavior of your scooter.

⚠ WARNING: Control your speed - Always go backward in the lowest speed possible.

⚠ WARNING: Risk of collision - Always look to the back when you go backward.

Rearward driving requires increased concentration and care (LEFT HAND ACTION). This explains why we have greatly reduced the speed of rearward movement in comparison with forward driving. But we still recommend that you put the speed lever on minimum when you drive backward.

Do not forget that the steering direction with rearward drives is the opposite of when you go forward, and that your scooter will turn directly in the required direction.

2.8.6 Going uphill

⚠ WARNING: Control your scooter - Accustom yourself with the driving behavior of your scooter.

⚠ WARNING: Control your scooter - Never put your scooter in neutral on slopes.

⚠ WARNING: Control your speed - Moving on slopes as fast as possible.

⚠ WARNING: Risk of tipping over - Do not exceed the maximum gradient of static stability uphill (see paragraph "Technical specifications").

⚠ WARNING: Never reverse going uphill.

Always approach slopes directly from the front and, to avoid tipping over, see that all four wheels stay in contact with the ground at all times (ramps, driveways, etc.) Your scooter is powered through a differential. Both drive wheels should therefore stay in contact with the ground at all times. Should one of the drive wheels no longer be in contact with the ground, a safety device will cut the transmission of energy to the wheels, bringing the scooter to a halt.

If you come to a stop on a slope by letting go of the accelerator, the engine break will prevent your scooter from rolling backward. As soon as the accelerator returns to zero position, the engine break is activated.

To resume your uphill drive, push the accelerator throttle open fully to ensure the release of a sufficient amount of power. This will allow your scooter to slowly ascend the slope.

If your scooter is unable to drive up, turn the speed control up and try again.



2.8.7 Going downhill

- ⚠ WARNING: Control your scooter - Accustom yourself with the driving behavior of your scooter.**
- ⚠ WARNING: Control your scooter - Never put your scooter in neutral on slopes.**
- ⚠ WARNING: Control your speed - Moving on slopes as slow as possible.**
- ⚠ WARNING: Risk of tipping over - Avoid sharp bends.**
- ⚠ WARNING: Risk of tipping over - Do not exceed the maximum gradient of static stability downhill (see paragraph "Technical specifications")**

Always approach downhill slopes directly from the front. Slantwise approaches can lead to some of the wheels no longer staying in contact with the ground (danger of tipping over). If one of the back wheels fails to make contact, the transmission of power will be cut and the scooter come to a standstill.

The weight of the scooter will increase your downhill speed. Turn the speed control down and adjust your speed to the conditions.

Avoid sharp bends on downhill slopes. The weight of your scooter could cause your scooter to lift up on one side or even fall over around bends.

2.9 Driving the scooter on ramps

- ⚠ WARNING: Risk of injury - Do not exceed the maximum load of the ramps.**
- ⚠ WARNING: Risk of injury - Choose the correct ramps so there cannot be caused any injury or damage.**
- ⚠ WARNING: Risk of injury - Note that the considerable weight of the electric scooter generated large reverse forces when an attendant is pushing the scooter over the ramps.**
- ⚠ WARNING: Risk of injury - Be sure that the wheel height is high enough to get over the free height of the ramps. The scooter frame may not touch the ramps.**

Should you wish to use ramps to drive over an obstacle, please note the following:

1. Find out from the manufacturer what the maximum load is for the ramps.
2. Drive on the ramps at the lowest speed possible.
3. See the instructions in the chapter "your first trip".

2.10 Operator control

- Put the ON/OFF key switch on.
- The battery level indicator ① shows the current level of your batteries.
- Now turn the speed control (②, ③) to the desired driving speed.
- Pull the drive lever with your fingers toward the handgrips (right lever for forward movement, left lever for backward movement).
- To sound the horn, press the horn button ⑤.
- To put on the front and back lights, press the lights button ⑦.
- To put on the emergency flashers, press button ⑥.
- To put on the indicator lights, press the desired button ⑧ and ⑨ (left = left indicator, right = right indicator).
- To stop the scooter loosen the speed lever under the operator control.

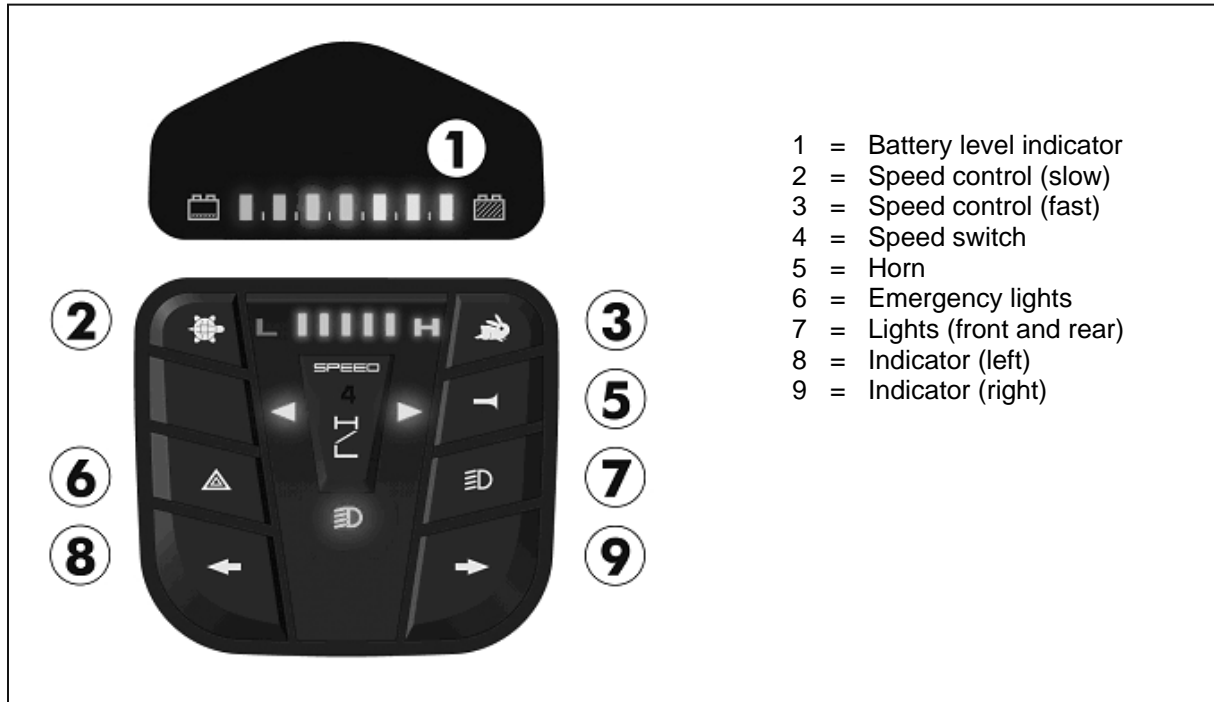

Vermeiren is responsible for the changes in the software. For changes in the software contact Vermeiren.

2.11 Neutral

- ⚠ WARNING: Control your scooter - Never put your scooter in neutral while you are driving.**
- ⚠ WARNING: Control your scooter - Never put your scooter in neutral on slopes. It may accidentally roll away.**
- ⚠ WARNING: Risk of injury - Never pick up the electronic drive before stopping the motor/gears to prevent motor from overheating.**

The scooter is fitted with a freewheel device that is accessible and operable by the attendant or the user when not sitting in the scooter. You should only use the scooter in neutral to transport the scooter or to move it out of a danger zone.

Put the scooter in neutral with the motor stop lever on the back of the scooter.

- Driving
 1. Put the motor stop lever on drive. This will again interlock the motor and gears.
 2. Switch the ON/OFF key ON.
 3. Electronically controlled driving is now possible.
- Neutral
 1. Switch the ON/OFF key OFF.
 2. Put the motor stop lever on neutral (see label). This separates the motor from the gears.
 3. The scooter can now be pushed without electronic drive.

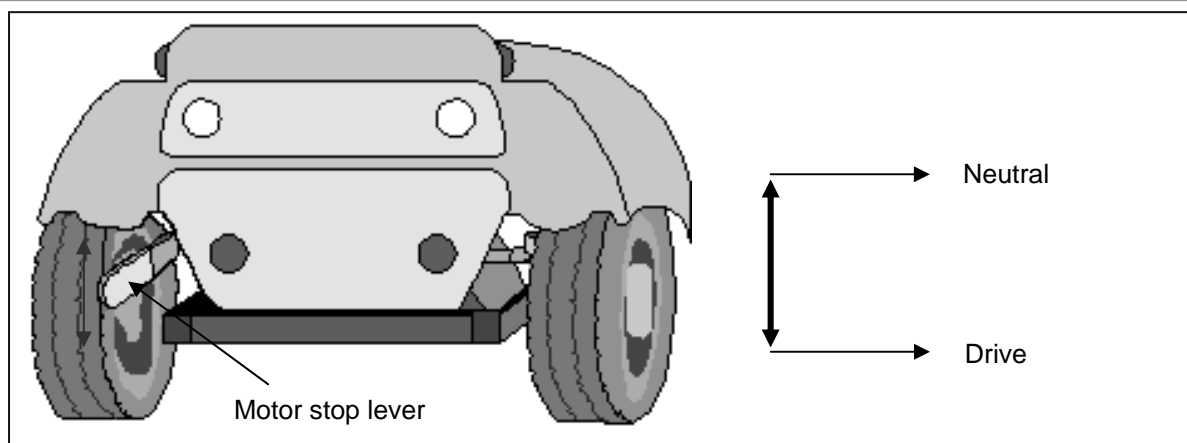

2.12 Transport in the car

- ⚠ **DANGER:** Risk of injury - The scooter is not suited for use as a seat in a motor vehicle.
- ⚠ **WARNING:** Risk of injury - Remove all loose parts prior to transportation.
- ⚠ **WARNING:** Risk of injury - No people or objects should be under the scooter, on the footplate or seat during transportation.
- ⚠ **WARNING:** Risk of injury - See that the scooter is attached properly. So you can avoid injury from the passengers during collision or sudden braking.
- ⚠ **WARNING:** Chance of pinching - Do not place fingers between the components of the scooter.

The best way to transport your scooter in the car is to drive the scooter in the car by using ramps. When you are not experienced to drive the scooter by using of ramps you can also put the scooter in neutral mode and push the scooter in the car by using ramps.

When the scooter does not fit in the car it is also possible to transport the scooter by the following steps:

1. Remove all loose parts prior to transporting (basket, armrests, seat, etc.).
2. Store loose parts safely.
3. If possible, remove the batteries / battery boxes from the seat to save weight. (As gel batteries are closed battery systems, removal for the purpose of transportation will cause no problem).
4. Fold the steering unit down with the angle adjustment.
5. Place the scooter in the car by 2 persons. (The weight of the frame and steering unit is 43,80 kg for the Ceres 3 Deluxe and 49,85 kg for the Ceres 4 Deluxe. This is very heavy to carry).
6. Attach the frame of the scooter securely to the vehicle.

2.13 Charging the batteries

- ⚠ **WARNING:** Risk of injury - Take out the key before you start charging.

The light emitting diode (LEDs) in the steering unit indicates the remaining capacity of your batteries.

Recharge the batteries on a daily basis. If you do not do that and you keep on driving, the output of your scooter will drop very significantly (uphills, bends, dim headlights). If you ignore these signals too, your scooter will turn off. You should now immediately recharge your scooter with the accompanying battery charger. Kindly also observe the accompanying operating instructions.

| | |
|-------------------|--------------------------------|
| Primary | 230V ~ / 50-60 Hz / 270 W max. |
| Secondary | 12/24 V --- / 8A max. |
| Max. battery cap. | 50Ah |
| Charging | Charge 80% cap. within 8 hrs |



1. Turn the key to OFF and take it out.
 2. Open the protecting flap of the charging socket.
 3. Insert the plug of the charger into the charging socket of the scooter.
 4. Insert the mains plug of the charger into the power socket. Switch the charger to ON (a few models have no ON/OFF switch; with these the loading device starts operating automatically when you insert the mains cable).
 5. The charger now starts to charge and the LED (orange) will be lit, which indicates that it is busy charging.
 6. Once the charging process is complete, the LED (orange) turns green, thereby indicating that loading is complete.
 7. First switch off the charger (if there is no ON/OFF switch, pull out the mains plug).
 8. Pull out the charger plug from the charging socket of the scooter. Your scooter is again ready for use.
- Charge your scooter's batteries strictly in accordance with the description above. If you charge the batteries too early, they will gradually lose capacity, thus cutting your scooter's traveling range.
 - The manufacturer shall decline all liability for damage caused by incorrect charging.
 - Use only genuine original batteries. We do not accept any liability for damage caused by using batteries not supplied by us.
 - Do not expose the batteries to temperatures below 5° Celsius or above 50° Celsius.
 - If the batteries are opened, all liability of the manufacturer is voided as well as any claim.

If you decide not to use your scooter for a prolonged period, you must nevertheless recharge it regularly to keep it in a running condition ready for immediate use.

- If the batteries are not being used for a prolonged period, they will discharge slowly by themselves (in-depth discharging). Then it becomes impossible to recharge them with the supplied battery charger. When batteries are not in use, they must be recharged at least every 4 to 8 weeks (depending on the charge indicator).
- Note that if you recharge the batteries too frequently, they will eventually lose their capacity irretrievably.
- Use only the supplied battery charger and no other charging equipment.
- The manufacturer shall decline all liability for damage caused by improper charging.
- In every case the charging cycle must not be interrupted. The battery charger has an indicator showing you when the charging cycle has been completed.

3 Installation and adjustment

The instructions in this chapter are for the user and the specialist dealer.

The scooter has been designed to be adjusted with a minimum of replacements parts. There is no need for extra stock of spare parts.

To find a service facility or specialist dealer near you, contact the nearest Vermeiren facility. A list of Vermeiren facilities can be found on the last page.

⚠ WARNING: Risk of unsafe settings - Use only the settings described in this manual.

⚠ WARNING: Risk of tipping over - Variation allowed adjustments can still change the stability of your scooter (tilt back or sideways).

3.1 Tools

To set up the scooter tools are not needed.



3.2 Manner of delivery

The scooter shall be delivered with:

- 1 frame with armrests, steering unit, rear and front wheels
- 1 footplate
- 1 seat
- Manual
- Accessories
- 2 batteries, battery charger, motors

3.3 Adjusting the steering unit

The steering unit can be adjusted in to many different positions to suit each driver.

⚠ WARNING: Risk of injury - Never adjust the angle while you are driving.

⚠ WARNING: Risk of injury - Turn the scooter off before you adjust the angle of the steering unit.

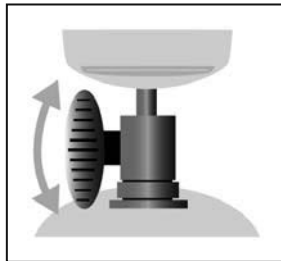

1. Loosen the starknob.
2. Adjust the steering unit in the desired position.
3. Tighten the starknob to secure the steering unit.

3.4 Adjusting the seat

⚠ WARNING: Risk of injury - Never perform adjustments while you are driving.

⚠ WARNING: Risk of injury - Make sure that the seat is locked securely.

Remove seat (Fig. A)

- Pull the seat lever ① upwards.
- Turn the seat ② a little bit and lift the seat out the adjustment bar ⑤.
- Release the seat lever ①.

Locking the seat in place (Fig. A)

Do the reverse when you want to replace the seat.

- Pull the seat lever ① up and at the same time put the seat ② on the adjustment bar ⑤ and press as far down as it will go.
- When you hear the seat lock in place, the seat lever ① must be in a horizontal position. If it is still pulled upward, the seat has not been locked in place yet.

Swivel seat (Fig. A)

- Pull the seat lever ① upwards.
- Turn the seat ② in the desired direction.
- Release the seat lever ①, and the seat will always stop after 20°.
- Check that the seat is firmly secured.

Depth adjustment (Fig. A)

- Pull the seat depth adjustment lever ③ upwards.
- Move the seat ② forward or backward over the seat depth rails ④.
- To lock the seat in place, let go of the lever ③ once the seat ② has reached the desired position.
- Swivel the seat a little until it locks in position.
- Check the seat is locked securely.

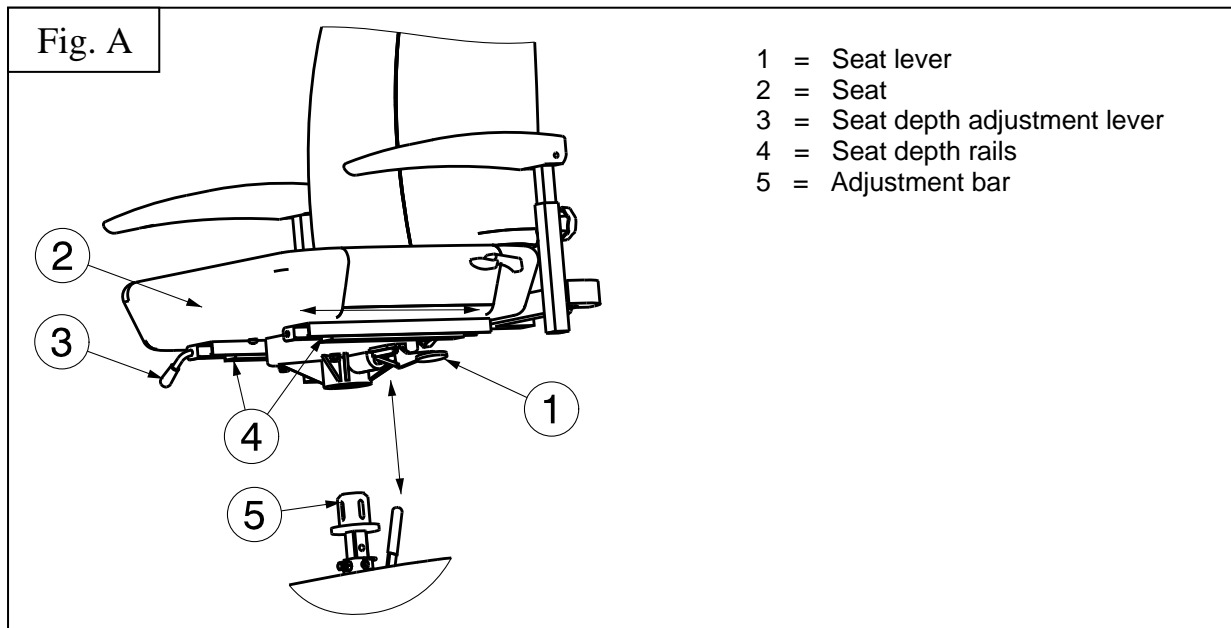

Seat height adjustment (Fig. B)

The seat can be adjusted in 4 different seat heights (increments: 25 mm).

- Remove the seat.
- Remove the plastic rear cover.
- Loosen the screw ③ a little bit.
- Remove the safety pin ④.
- Move the adjustment bar ② upwards/downwards in the receiver, and place these in a comfortable seat height.
- Replace the safety pin ④.
- Fasten the screw ① and check that the play of the seat is reduced.
- Replace the plastic rear cover.
- Replace the seat.
- Check the seat is locked securely.

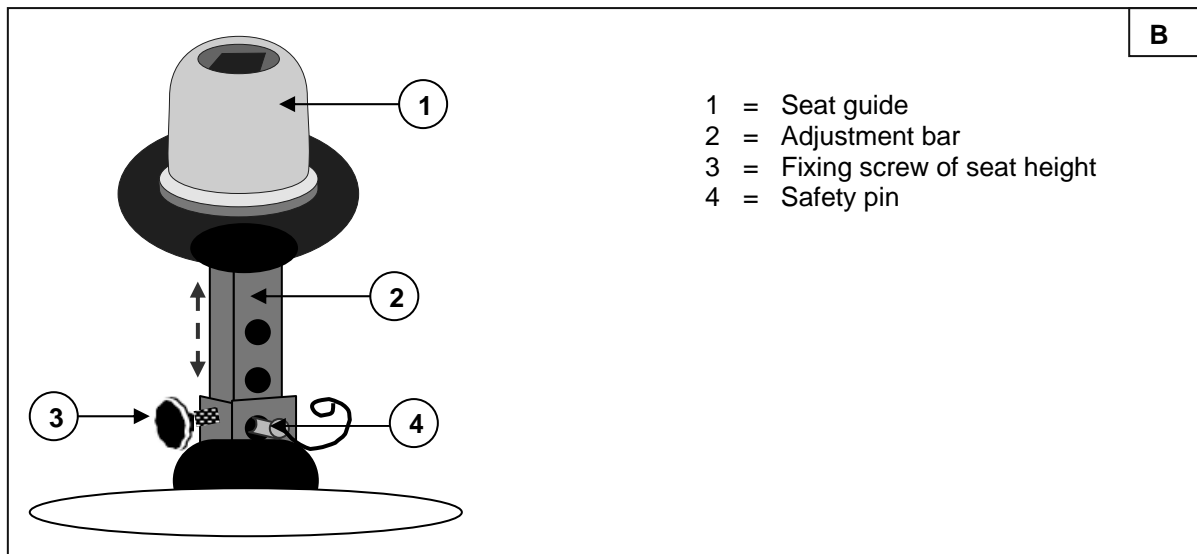



3.5 Adjusting the backrest

⚠ WARNING: Risk of injury - Never perform adjustments while you are driving.

A tilt lever has been added to the side of the backrest (transition to seat upholstery). Press this lever down to release the backrest and fold it forward.

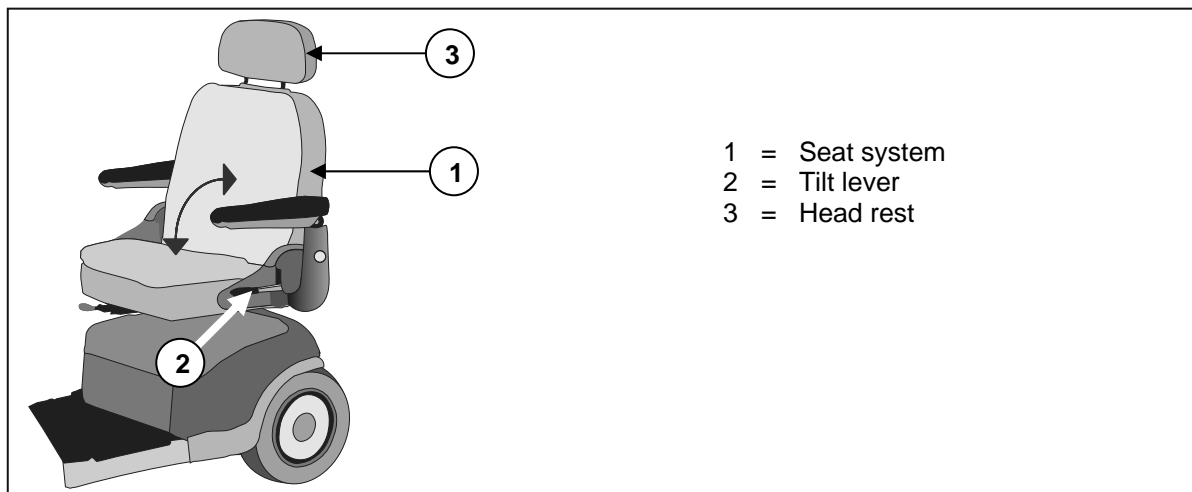

Head rest:

- Gently press the locking pin toward the head rest.
- Move the head rest to the desired height.
- Now let go of the locking pin again.
- The head rest audibly locks into place.

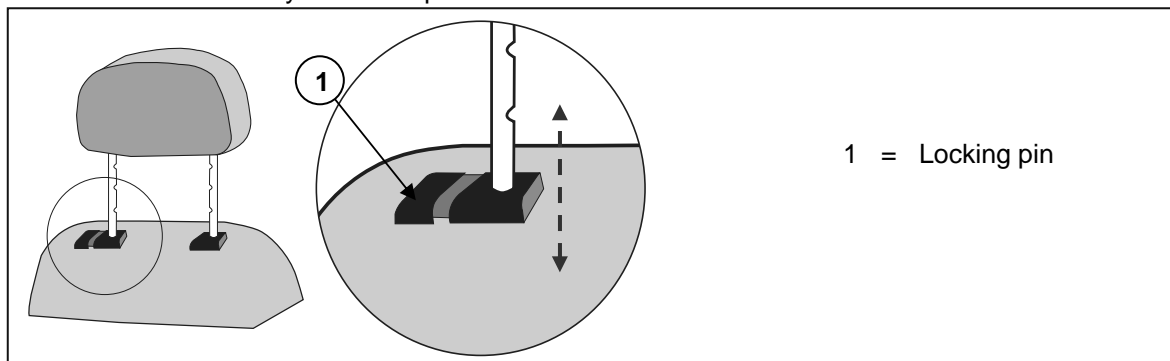

3.6 Adjusting the armrests

⚠ CAUTION: Risk of tipping over - Make sure that the armrests are positioned symmetrically from the seat.

The width of the seat can be changed by adjusting the armrests.

Loosen the starknobs at the back of the seat frame, then adjust the armrest by sliding the armrest. Once satisfied with the width, tighten the starknob.

3.7 Tyre changing

- ⚠ **CAUTION:** There must be no air in the tube before it can be removed.
- ⚠ **CAUTION:** Risk of damage - If handled improperly, the rim might be damaged.

Note the following before inserting the new tube:

Check the rim bed and the inside wall of the tyre for foreign matter and clean these properly if necessary. Check the condition of the rim bed, especially around the position of the air valve. Please use only genuine original replacement parts. No liability is accepted for damage caused by non-genuine replacement parts. Kindly contact your specialist dealer.

Assembly:

- ⚠ **WARNING:** Risk of injury - Check that the pressure is correct.
- ⚠ **CAUTION:** Risk of injury - Make sure that no objects or body parts are pinched between the tyre and the rim when mounting a tyre.
- ⚠ **WARNING:** Risk of injury - Make sure all screws are firmly secured by hand before driving with your scooter. Screw adhesive (ex. Loctite) should be applied to the screws on the flange. Screw adhesive will only work if the thread is free of grease and particles.

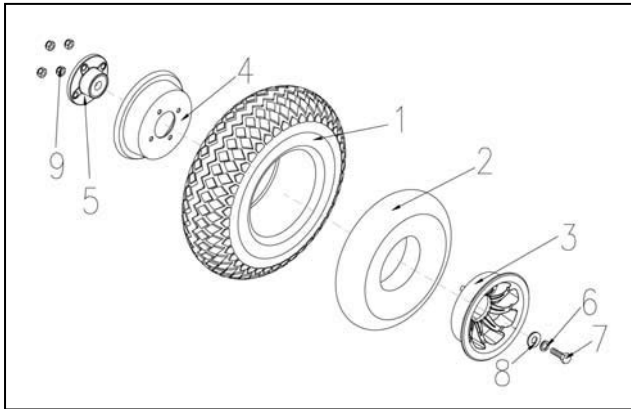

DISMANTLING

1. Unscrew and remove the middle screw ⑦ that attach the wheel ①, ②, ③, ④ and flange ⑤ to the scooter.
2. Let the air out of the wheel by lightly pressing the pressure pin on the valve.
3. Unscrew the 4 screws ⑨ of the rim to separate the rim sides ③, ④ and flange ⑤.

ASSEMBLY

Insert the partly-filled inner tube into the tyre.

1. Connect the two sides of the rim ③, ④ through the tyres and place the flange against the tyre and screw them back again with the 4 screws ⑨.
2. Put the air valve through the hole for it in the rim.
3. Put the wheel ①, ②, ③, ④ and flange ⑤ back on the scooter and secure these connection with the middle screw ⑦. Inflate the wheel to the recommended tyre pressure.

Check all around on both sides that the tube is not pinched between the rim and the edge of the tyre. Lightly push the air valve inwards and pull it out again to make sure that the tyre is positioned properly in the region of the air valve.

To ensure that the wheel is inflated correctly, admit only so much air initially that the tyre can still be easily pushed inwards by using your thumbs. If the check-lines are equidistant from the edge of the rim on both sides of the tyre, then the tyre is centered properly. If not - let out the air and position the tyre afresh. Now the tyre can be inflated to its full operating pressure (note the maximum) and the valve cap should be replaced.

Only an expert can guarantee correct assembly. Work not done by your specialist dealer, would void any warranty claims.

When inflating the tyres, always check that the pressure is correct. The correct pressure is given on the tyre walls.

Use only inflating equipment which complies with regulations and indicates the pressure in bar. We do not accept any liability for damage caused by using inflation equipment not supplied by the manufacturer.



3.8 Thermal fuses

To protect the motor against overload, your scooter comes with a thermal safety mechanism that will automatically cut the motor to prevent overheating and thus rapid wear and tear or breakdowns. You can access the thermal safety device through a gap in back of the synthetic cover. For those models that have no synthetic cover, the thermal safety mechanism will be located on the battery boxes.

The thermal safety device can go loose if you go up or down slopes that exceed the maximum gradient indicated. Nominal loads that exceed the maximum permitted could also cause the device to jump out. Likewise, if you keep on driving with the engine brake on, it could result in overload. The maximum values not to exceed are indicated in the chapter on "Technical Details" of the corresponding manual.

To be able to use the scooter again, remove the overload and wait till the motor has cooled off. Then gently press the thermal safety mechanism back in. Your scooter is now ready for use again.

3.9 Tip protectors

A tip protector fixed to the frame is part of the standard equipment. It is thus not possible to remove it. The tip protector is there for your safety. It prevents the scooter from tipping over backward when you drive over small obstacles that do NOT exceed the maximum height specified.

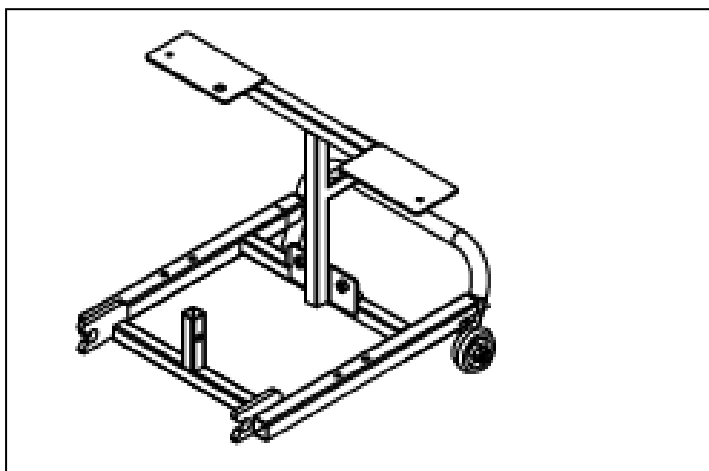

3.10 Changing the battery

⚠ CAUTION: Risk of burns - Do not come in contact with the acid from the batteries. See for a good ventilation of the battery compartment.

The battery shall be changed by trained personnel.

4 Maintenance

For the maintenance manual of the scooters refer to the Vermeiren website: www.vermeiren.be.



5 Declaration of conformity

The manufacturer or his authorized representative :

N.V. VERMEIREN N.V

Address :

Vermeirenplein 1/15
2920 Kalmthout
Belgium

declares under his sole responsibility that the CE marked devices :

Productgroup: Scooters
Productgroup (GMDN): Wheelchair, attendant / occupant, electric driven / manual steering, collapsible (GMDN 40855)
FAMHP (FAGG) registration number: BE/CA01/11/2-02965-22-CLI
Brand: Vermeiren
Type: Ceres 3 (WTM3B), Ceres 3 Deluxe, Jupiter 3 (778S), Jupiter 4 Fast (889SLBL), Mercurius 3 (778 VRM Champagne 15K / 778XLS), Mercurius 4 (889 VRM Champagne 15K / 889XLS), Oberon (889 DXD), Saturnus 3 (778 VRM BL 8K / 778NR), Saturnus 4-8K (889 VRM BL 8K / 889 NR), Saturnus 4-12K (889 VRM BL 12K / 889 NR BF), Uranus (TE 777 / 777NA)

have been classified as class I, according to annex IX MDD 93/42/EEC, rule 12, and is manufactured in full conformity with the European instructions below - including the latest modifications - and with the national law, that organizes this directions :

Medical devices directive MDD 93/42/EEC: 2007

and is in conformity with the relevant European harmonized standards:

EN 12182: 2012, EN 12184: 1999 (Clause 9.8)

The manufacturer or his authorized representative :

N.V. VERMEIREN N.V

Address :

Vermeirenplein 1/15
2920 Kalmthout
Belgium

declares under his sole responsibility that the CE marked devices :

Productgroup: Scooters
Productgroup (GMDN): Wheelchair, attendant / occupant, electric driven / manual steering, collapsible (GMDN 40855)
FAMHP (FAGG) registration number: BE/CA01/11/2-02965-22-CLI
Brand: Vermeiren
Type: Carpo 2, Carpo 2 Eco, Carpo 2 Sport, Carpo 2 XD, Ceres 4 (WTM4B), Ceres 4 Deluxe

have been classified as class I, according to annex IX MDD 93/42/EEC, rule 12,

and is manufactured in full conformity with the European instructions below - including the latest modifications - and with the national law, that organizes this directions :

Medical devices directive MDD 93/42/EEC: 2007

and is in conformity with the relevant European harmonized standards:

EN 12182: 2012, EN 12184: 2009



Table des matières

| | | |
|----------|--|-----------|
| 1 | Description du produit..... | 3 |
| 1.1 | Utilisation prévue | 3 |
| 1.2 | Consignes de sécurité | 4 |
| 1.3 | Spécifications techniques | 5 |
| 1.4 | Composants | 7 |
| 1.5 | Accessoires | 7 |
| 1.6 | Emplacement de la plaque d'identification..... | 8 |
| 1.7 | Explication des symboles | 8 |
| 2 | Utilisation | 8 |
| 2.1 | Explication de la compatibilité électromagnétique (EMC)..... | 9 |
| 2.2 | Porter le scooter | 10 |
| 2.3 | Assemblage et démontage du scooter..... | 10 |
| 2.4 | Utilisation des freins | 11 |
| 2.5 | Montage ou démontage de l'accoudoir | 11 |
| 2.6 | Transfert dans et hors du scooter | 11 |
| 2.7 | Position correcte dans le scooter | 12 |
| 2.8 | Conduire le scooter | 12 |
| 2.9 | Conduire le scooter sur des rampes | 14 |
| 2.10 | Panneau de commande | 15 |
| 2.11 | Neutre | 15 |
| 2.12 | Transport en voiture..... | 16 |
| 2.13 | Chargement des batteries | 17 |
| 3 | Installation et réglage..... | 18 |
| 3.1 | Outils | 18 |
| 3.2 | Mode de livraison | 18 |
| 3.3 | Adaptation de la colonne de direction | 18 |
| 3.4 | Ajustement du siège..... | 18 |
| 3.5 | Ajuster le dossier | 20 |
| 3.6 | Réglage des accoudoirs | 21 |
| 3.7 | Changer les pneus | 21 |
| 3.8 | Fusibles thermiques | 22 |
| 3.9 | Anti-bascule..... | 22 |
| 3.10 | Remplacement des batteries | 22 |
| 4 | Maintenance | 22 |
| 5 | Déclaration de conformité | 23 |



Préface

Nous voulons vous remercier pour la confiance que vous placez en nos produits.

La durée de vie de votre scooter dépend fortement du soin dont vous faites preuve lors de son utilisation.

Ce manuel vous familiarise avec le fonctionnement de votre scooter.

Le respect des instructions d'utilisation et des instructions de maintenance est une condition essentielle de la garantie.

Ce manuel reflète les derniers développements du produit. Vermeiren est autorisé à apporter des modifications sans devoir pour autant adapter ou remplacer les modèles fournis précédemment.

Pour toute question, consultez votre distributeur.

1 Description du produit

1.1 Utilisation prévue

Le scooter est prévu pour transporter confortablement des personnes. Le scooter est destiné au transport d'une seule personne.

Le scooter est conçu pour transporter uniquement des personnes adultes, pas de marchandises, ni de personnes de moins de 16 ans.

Il ne peut pas non plus être utilisé par des personnes souffrant apparemment de limite physique ou mentale qui les rendent incapables de manipuler le scooter en toute sécurité dans la circulation.

Les origines de ces handicaps peuvent être :

- Hémiplégie et paraplégie
- Perte de membres (amputation des bras)
- Défaut/déformation des membres (lorsque la fonction d'équilibre et de direction est limitée)
- Contractures/lésions des articulations (lorsque la fonction d'équilibre et de direction est limitée)
- troubles de l'équilibre,
- cachexie (perte musculaire),
- Démences
- Traumatismes avec influence sur le cortex cérébral
- Problèmes visuels

Le scooter est classé dans la classe B.

Le scooter convient pour une utilisation à l'intérieur et l'extérieur par l'utilisateur.

En cas de fourniture pour des besoins individuels :

- de la taille et du poids corporel (maximum 135 kg),
- de l'état physique et psychologique,
- de l'environnement de vie,
- de l'environnement

Votre scooter peut uniquement être utilisé sur des sols que les quatre roues touchent et avec lesquels le contact est suffisant pour un fonctionnement sûr.

Il est recommandé de s'entraîner à un usage sur des surfaces irrégulières (pavés, etc.), pentes, courbes et à passer des obstacles (bordures de trottoirs, etc.).

Le scooter ne doit pas être utilisé comme échelle, ni pour le transport d'objets lourds ou chauds.

Si vous désirez utiliser le scooter sur le trottoir et sur des sentiers, vous devez respecter les dispositions légales en vigueur.

Le scooter peut être utilisé sur des sentiers, des routes dans l'agglomération. La conduite sur des voies rapides et des autoroutes est interdite dans tous les cas avec le scooter.



























Utilisez uniquement des accessoires approuvés par Vermeiren.

Le fabricant n'est pas responsable des dommages causés par l'absence ou l'inadéquation de l'entretien, ou par le non-respect des instructions de ce manuel.

Le respect du mode d'emploi et des instructions d'entretien est une partie essentielle des conditions de garantie, donc nous vous recommandons de lire les pages suivantes très attentivement.

Les personnes souffrant de problèmes visuels peuvent prendre contact avec le revendeur pour les instructions d'utilisation.

1.2 Consignes de sécurité

-  Utilisez uniquement des accessoires approuvés par Vermeiren.
-  Il est interdit d'emporter des personnes supplémentaires.
-  Avant de mettre en marche ou d'éteindre le scooter, de le prendre ou de le transporter, mettez la clé de démarrage dans la position "off".
-  Lorsque le scooter est transporté, aucune personne ne peut être transportée.
-  Testez les effets au niveau de la manipulation du scooter lorsque son centre de gravité est déplacé, par exemple sur des montées ou des descentes, sur des pentes latérales ou lorsque vous conduisez sur un terrain accidenté.
-  Lorsque vous saisissez des objets qui se trouvent devant, à côté de ou derrière le scooter, assurez-vous de ne pas vous pencher trop en avant : risque de basculement.
-  Ne mettez jamais le scooter au point mort dans des côtes.
-  Dans des côtes, ne faites pas marche arrière.
-  Réduisez votre vitesse lorsque vous prenez un virage.
-  Lorsque vous conduisez, tenez le guidon des deux mains.
-  Placez vos jambes et vos pieds sur les surfaces prévues pour eux pendant la conduite.
-  Il vaut mieux ne pas utiliser le fauteuil électrique lorsqu'il pleut.
-  Lorsque vous stationnez ou conservez le scooter à l'extérieur, vous devez utiliser une capuche de recouvrement qui protège votre scooter contre l'humidité.
-  En cas d'humidité extrême et de froid, il peut arriver que le scooter fonctionne moins.
-  Utilisez votre scooter strictement en conformité avec les réglementations. Evitez de rouler droit sur des obstacles (par exemple : marche, bord du trottoir) ou de descendre de rebords élevés.
-  Lorsque vous vous déplacez dans la circulation routière, n'oubliez pas que vous devez respecter le code de la route. Respectez les autres personnes dans la circulation.
-  De la même manière qu'avec tout autre véhicule, vous ne pouvez jamais être sous l'influence d'alcool ou de médicaments lorsque vous conduisez votre scooter. Cette règle s'applique également à une utilisation à l'intérieur.
-  Lors de déplacements à l'extérieur, adaptez votre conduite aux conditions climatiques et du trafic.
-  Pour être bien visibles dans l'obscurité, Portez des vêtements clairs ou des vêtements avec des réflecteurs et assurez-vous que les réflecteurs du scooter et roulez avec les lumières.
-  Contrôlez si l'éclairage de votre scooter ne sont pas recouverts de saletés ou d'autres objets.
-  N'utilisez jamais le scooter comme un siège dans une voiture ou dans un autre véhicule.
-  Vérifiez que la profondeur du profil des pneus est appropriée.
-  Soyez prudent avec le feu, en particulier avec les cigarettes incandescentes ; car ils peuvent mettre le feu au revêtement du siège et du dossier.
-  Assurez-vous de ne pas dépasser la charge maximale.
-  Si votre scooter est équipé de roues pneumatiques, assurez-vous que les pneus aient suffisamment de pression (les bonnes valeurs sont mentionnées sur les pneus) pour un pilotage optimal et la stabilité optimal du scooter.
-  Si votre scooter est équipé de roues pneumatiques, assurez-vous que les pneus aient suffisamment de pression (les bonnes valeurs sont mentionnées sur les pneus) pour un pilotage optimal et la stabilité optimal du scooter.

1.3 Spécifications techniques

Les spécifications techniques ci-dessous sont valides pour le scooter avec ses réglages standard et des conditions environnementales optimales. Lorsque d'autres accessoires sont utilisés, les valeurs données sont modifiées. En cas de changements de la température extérieure, de l'humidité de l'air, des inclinaisons, des pentes, du sol et de l'état de la batterie, les paramètres de prestations peuvent être limités.

| | | |
|--|--|--|
| Marque | Vermeiren | |
| Adresse | Vermeirenplein 1/15, B-2920 Kalmthout | |
| Type | Scooters, Classe B | |
| Modèle | Ceres 3 Deluxe, Ceres 4 Deluxe | |
| Poids max. du patient | 135 kg | |
| Description | Dimensions Minimum | Dimensions Maximum |
| Vitesse maximale | 12 km/u Allemagne: 6 km/h | 12 km/u Allemagne: 6 ou 10 km/u |
| Rayon d'action* | 35 km (50 Ah) | 35 km (50 Ah) |
| Longueur | 1270 mm | 1310 mm |
| Largeur | 610 mm | 610 mm |
| Hauteur | 1160 mm | 1160 mm |
| Plié / longueur déplié | 1255 mm | 1265 mm |
| Plié / largeur déplié | 425 mm | 425 mm |
| Hauteur plié / démonté | 540 mm | 540 mm |
| Masse totale | 92 kg | 94,7 kg |
| Poids de la partie la plus lourde (qui peut être démontée ou enlevée) | 43,80 kg | 49,85 kg |
| Des masses de pièces qui peuvent être démontés ou retirées | Siège: 14,40 kg ; Batterie: 11,90 kg ; Panier: 0,65 kg ; Accoudoir : 3,40 kg ; Cadre + colonne de direction: 43,80 kg | Siège: 14,75 kg ; Batterie: 11,90 kg ; Panier: 0,65 kg ; Accoudoir : 3,50 kg ; Cadre + colonne de direction: 49,85 kg |
| Pente sécurisée maximale | 6° | 6° |
| Anti-basculé | Série, amovible | Série, amovible |
| Passage d'obstacle | 100 mm | 100 mm |
| Garde au sol | 50 mm | 50 mm |
| Angle du plan d'assise | 0° | 0° |
| Profondeur d'assise efficace | 410 mm | 420 mm |
| Hauteur de la surface d'assise sur le bord avant (mesurée à partir du sol) | 595 mm - 670 mm | 595 mm - 670 mm |
| Hauteur de la surface d'assise sur le bord avant (mesurée à partir du plateau) | 445 mm - 520 mm | 445 mm - 520 mm |
| Hauteur sol - plateau | 150 mm | 150 mm |
| Angle du dossier | 45 - 90° | 45 - 90° |
| Hauteur du dossier | 525 mm | 525 mm |
| Distance entre l'accoudoir et le siège | 210 mm | 210 mm |



| | | |
|---|---------------------------------------|----------------------|
| Marque | Vermeiren | |
| Adresse | Vermeirenplein 1/15, B-2920 Kalmthout | |
| Type | Scooters, Classe B | |
| Modèle | Ceres 3 Deluxe, Ceres 4 Deluxe | |
| Poids max. du patient | 135 kg | |
| Description | Dimensions Minimum | Dimensions Maximum |
| Emplacement avant de la structure de l'accoudeur | 80 mm | 80 mm |
| Moteur | Nom. 470 Watts | Nom. 470 Watts |
| Batteries | 50 Ah | 50 Ah |
| Voltage nominal (batterie) | 2 x 12V --- | 2 x 12V --- |
| Degré de protection | IPX4 | IPX4 |
| Chargeur de la batterie | 8 Amp (externe) | 8 Amp (externe) |
| Classe de protection du chargeur de la batterie | IP21 | IP21 |
| Classe d'isolation du chargeur de la batterie | II | II |
| Diamètre de braquage minimum | 3020 mm | 2750 mm |
| Largeur de renversement | 975 mm | 1350 mm |
| Diamètre des roues arrières (nombre) | 330 x 100 mm air (2) | 330 x 100 mm air (2) |
| Pression des pneus, roues arrière (motrices) | Max. 3,5 bars | Max. 3,5 bars |
| Diamètre des roues directrices (nombre) | 100 x 260 mm air (1) | 330 x 100 air (2) |
| Pression des pneus, roues directrices | Max. 3,5 bars | Max. 3,5 bars |
| Guidon | Guidon delta | Guidon delta |
| Lumières | Série | Série |
| Lumière d'indicateur | Série | Série |
| Miroir | En option | En option |
| Panier | Série | Série |
| Charge maximale panier | 5 kg | 5 kg |
| Température de stockage et d'utilisation | +5 °C à +41 °C | +5 °C à +41 °C |
| Température d'utilisation de l'électronique | -10°C à +40°C | -10°C à +40°C |
| Humidité de stockage et d'utilisation | 30% | 70% |
| <p>Nous nous réservons le droit d'apporter des modifications techniques. Tolérance de mesure ± 15 mm / 1,5 kg / °.</p> <p>* Le rayon d'action théorique sera réduit si le scooter est souvent utilisé sur des inclinaisons, des terrains inégaux ou des bordures de trottoir.</p> | | |

Tableau 1 : Spécifications techniques

1.4 Composants

* Ceres 3 Deluxe:

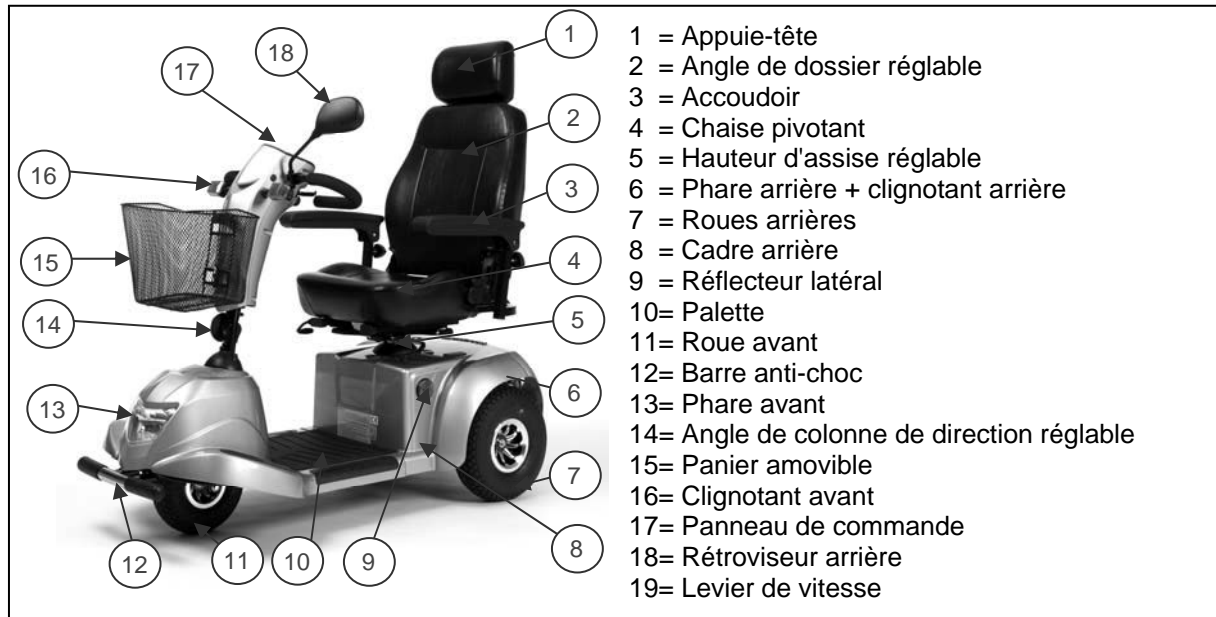



* Ceres 4 Deluxe:



1.5 Accessoires

Les accessoires suivants sont disponibles pour les scooters Ceres 3 Deluxe et Ceres 4 Deluxe :

- 
AVERTISSEMENT : Risque de blessures - Assurez-vous que les cannes de marche sont très bien attachées et ne peuvent pas tomber sur l'utilisateur.
 Porte cannes de marche
- 
AVERTISSEMENT : Risque de blessures - Assurez-vous que le rollator est très bien attaché sur le support pour rollator.

Porte rollator

- Rétroviseur intérieur
- Compteur kilométrique
- Housse de protection
- Ceinture de sécurité pelvienne

1.6 Emplacement de la plaque d'identification

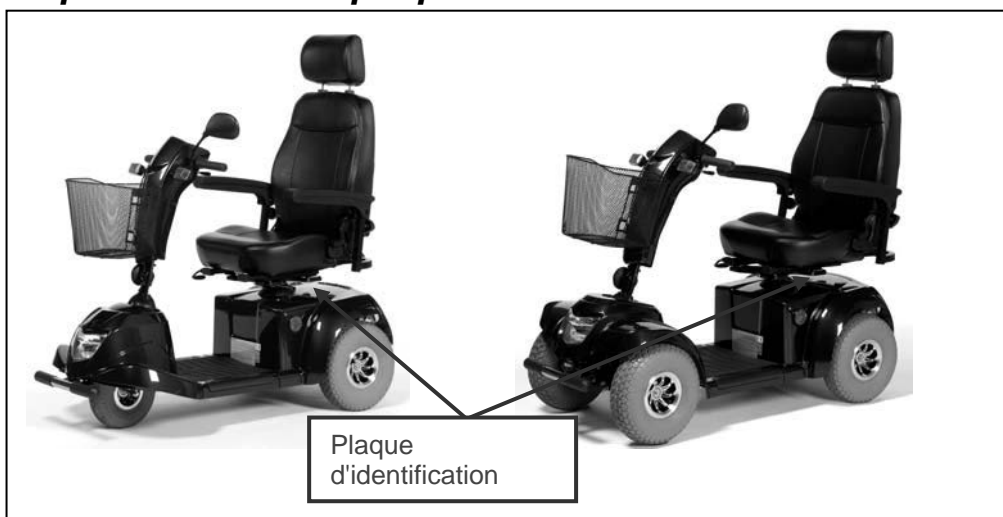

1.7 Explication des symboles



Poids maximum



Utilisation pour l'extérieur



Utilisation pour l'intérieur (uniquement pour le chargeur de la batterie)



Collecte et recyclage séparés d'équipements électriques et électroniques (uniquement pour



Classe de protection II



Pente sécurisée maximale



Conformité CE



Vitesse maximale



Ne convient pas pour être utilisé comme siège dans un véhicule motorisé



Désignation type

2 Utilisation

Ce chapitre décrit l'utilisation quotidienne. **Ces instructions sont destinées à l'utilisateur et au distributeur.**

Le scooter est livré entièrement assemblé et réglage par votre distributeur. Les instructions destinées au distributeur pour le réglage du scooter sont indiquées au § 3.



2.1 Explication de la compatibilité électromagnétique (EMC)

Votre scooter est testé en fonction des normes EN 60601-1-3 et EN 61000-4-3 pour la conformité de la compatibilité électromagnétique.

Nous désirons attirer votre attention sur le fait que les sources d'ondes électromagnétiques (par exemple : les téléphones cellulaires) sont susceptibles de créer des interférences. L'électronique du scooter lui-même peut également affecter d'autres appareils électriques.

Afin de réduire l'effet des sources électromagnétiques d'interférences, veuillez lire les avertissements suivants :

- ⚠ Avertissement : Le scooter peut perturber le fonctionnement d'appareils dans son environnement qui émettent un champ électromagnétique.**
- ⚠ Avertissement : Les performances de conduite du scooter peuvent être influencées par des champs électromagnétiques (par exemple : téléphones portables, générateurs d'électricité ou sources de haute tension).**
- ⚠ Avertissement : Évitez d'utiliser une télévision ou radio portable dans l'environnement immédiat de votre scooter aussi longtemps qu'il est allumé.**
- ⚠ Avertissement : Évitez d'utiliser un émetteur-récepteur ou un téléphone mobile dans l'environnement immédiat de votre scooter aussi longtemps qu'il est allumé.**
- ⚠ Avertissement : Vérifiez la zone pour les antennes émettrices et évitez d'utiliser le scooter à proximité de celles-ci.**
- ⚠ Avertissement : Si des mouvements involontaires ou un freinage survient, éteignez le scooter dès que vous êtes dans une position sécurisée pour le faire.**

Les champs électromagnétiques interférants peuvent avoir un effet négatif sur les systèmes électroniques du fauteuil roulant. Les conséquences possibles sont :

- Le désengagement du frein moteur
- Un mouvement incontrôlable par le scooter
- Mouvements de commande non désirés

Dans le cas de champs très puissants ou provoquant des problèmes continus, toute l'électronique peut être perturbée et endommagée d'une manière irrévocable.

Sources de rayonnement possibles:

- Matériel portable d'émission et de réception (émetteur et récepteur avec antenne intégrée)
 - Intercom
 - Téléphone portable ou sans fil
 - Télévision, radio et appareils de navigation portables
 - D'autres appareils de transmission personnels
- Les installations d'émission et de réception mobiles à moyenne portée (antenne de voiture)
 - Intercom (fixe)
 - Installations mains libre (fixes)
 - Radio, télévision et systèmes de navigation fixes
- Appareils de transmission et de réception mobiles de basse gamme
 - Les tours radio et TV
 - Les installations des amateurs d'émissions radio
- D'autres appareils domestiques
 - Lecteur de CD
 - Notebook
 - Four micro-ondes
 - Enregistreur
 - etc.

Les rasoirs et les tondeuses électriques n'ont aucun effet. Cependant, l'état parfait de ces appareils et de leurs câbles dépend de l'influence. Veuillez vous conformer aux instructions d'utilisation qui accompagnent les instruments électriques de ce genre afin de garantir un fonctionnement sans le moindre problème de votre scooter.

2.2 Porter le scooter

Le poids du cadre et de la colonne de direction est de 43,80 kilos pour Ceres 3 Deluxe et 49,85 kilos pour Ceres 4 Deluxe. C'est un poids très lourd.

Le meilleur moyen de déplacer le scooter consiste à utiliser le mode de neutre du scooter. Placez le scooter en position neutre et faites rouler le scooter jusqu'à l'endroit désiré.

Si ce n'est pas possible, vous pouvez porter le scooter en suivant les étapes suivantes :

1. Enlevez les éléments mobiles (le panier, l'accoudoir, le siège et les batteries).
2. Rangez les parties mobiles dans un endroit sécurisé.
3. Déplacez le cadre et la colonne de direction à deux personnes vers l'emplacement désiré. Saisissez le cadre à l'avant et à l'arrière. Uniquement sur les parties fixes de la structure.

2.3 Assemblage et démontage du scooter

- ⚠ **AVERTISSEMENT** : Risque de blessures - Assurez-vous que toutes les parties mobiles sont assemblées correctement.
- ⚠ **AVERTISSEMENT** : Risque de blessures - Soyez prudent pour ne pas vous couper ou vous faire des contusions avec les câbles.
- ⚠ **AVERTISSEMENT** : Risque de blessures - Éteignez le scooter avant le désassemblage.
- ⚠ **ATTENTION** : Risque de pincement - N'insérez pas vos doigts entre les composants du scooter.

Pour désassembler, veuillez procéder comme suit.

- Éteignez le scooter.
- Enlever les accoudoirs de l'assise (voir le chapitre « montage ou démontage de l'accoudoir »).
- Enlever le siège (voir le chapitre « Ajustement du siège »).
- Enlever le couvercle en plastique arrière (qui tient en place à l'aide de bandes velcro).

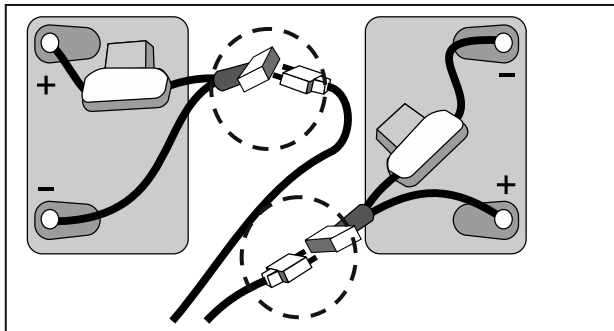

- Détachez les sangles utilisées pour maintenir les batteries en place.
- Déconnectez toutes les prises de la batterie (pas les connecteurs) et tous les raccordements avec les câbles et les prises.
- Enlevez les batteries.

Le châssis (qui se trouve en dessous du siège et des accoudoirs) peut également être démonté.

Pour enlever les parties avant et arrières du châssis :

- Enlevez la goupille de sécurité ③.
- Séparer le châssis avant ② et arrière ①.

Ce n'est pas une étape facile. Il vaut mieux laisser ces parties ensemble.

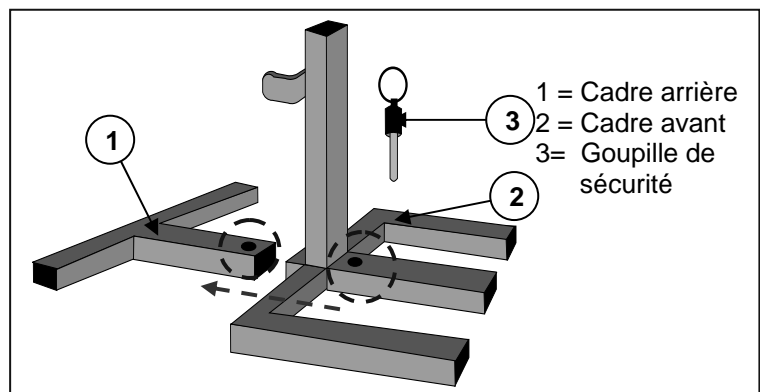

Pour rassembler, veuillez procéder comme suit.

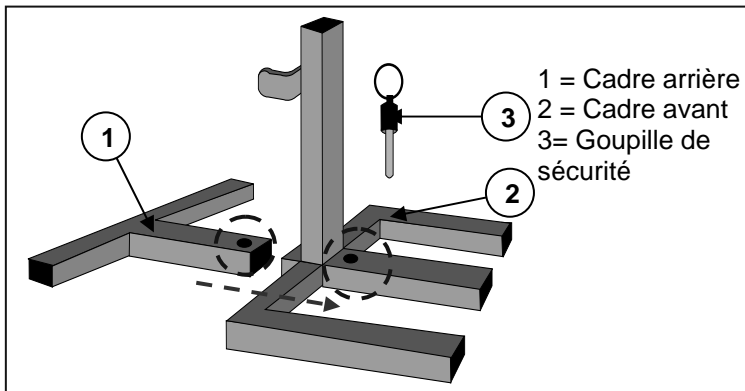

- Placez les supports avant ② et arrière ① de façon à ce que leurs trous correspondent.
- Placez la goupille de sécurité ③ dans les trous des supports.

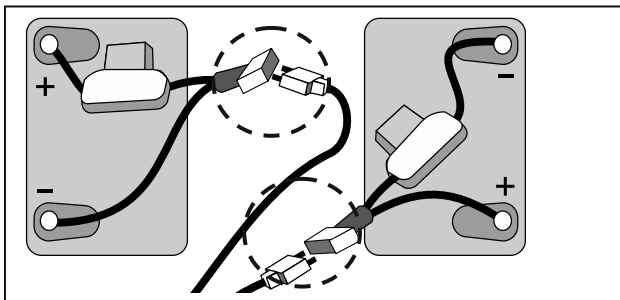

- Fixez tous les câbles entre le cadre avant et arrière (les prises de la même couleur doivent être raccordées ensemble).
- Remplacez les batteries et connectez les prises de la batterie (les fiches de la même couleur s'assemblent).
- Utilisez les sangles pour fixer les batteries en place de manière à ce qu'elles ne bougent pas, même pendant les conduites.

- Remettez le couvercle en plastique arrière en place.
- Monter le siège (voir le chapitre « Adapter le siège ») et les accoudoirs (voir le chapitre « Montage ou démontage de l'accoudoir »).

2.4 Utilisation des freins

Pour actionner les freins :

1. Relâchez le levier de vitesse ou de commande pour arrêter le scooter.

2.5 Montage ou démontage de l'accoudoir

⚠ ATTENTION : Risque de lésion - Ne placez pas vos doigts, ceintures et vêtements à proximité du point de fixation (sur la conduite de l'assise) de l'accoudoir.

Pour monter l'accoudoir sur le scooter :

1. Glissez la conduite de l'accoudoir ② dans la conduite de l'assise ③.
2. Poussez sur la conduite de l'accoudoir ② jusqu'à ce qu'il atteigne la largeur d'assise souhaitée.
3. Montez le bouton à croisillon ① à l'arrière du scooter.

L'accoudoir du scooter peut être enlevé.

1. Enlevez le bouton à croisillon ① à l'arrière du scooter.
2. Tirez sur la conduite de l'accoudoir ②.
3. Glissez jusqu'à ce que la conduite ② soit en dehors de la conduite de l'assise ③.

2.6 Transfert dans et hors du scooter

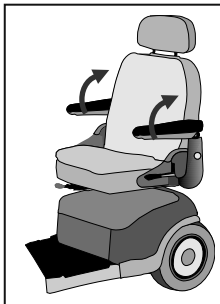

1. Stationnez le scooter le plus près possible de l'endroit dans lequel vous désirez réaliser le transfert.
2. Assurez-vous que la commande est éteint.
3. Relevez l'accoudoir du côté où vous voulez réaliser le transfert.
4. Procédez au transfert vers/depuis le scooter.



2.7 Position correcte dans le scooter

Quelques recommandations pour une utilisation confortable du scooter :

1. Placez votre dos aussi proche que possible du dossier.
2. Assurez-vous que vos cuisses soient horizontales. Réglez la hauteur d'assise.

2.8 Conduire le scooter

⚠ AVERTISSEMENT : Risque de brûlures - Soyez prudent lorsque vous roulez dans des environnements extrêmement chauds ou froids (soleil, froid extrême, sauna, etc.) pour une durée déterminée et lorsqu'il y a des contacts - Les surfaces peuvent absorber la température ambiante.

⚠ AVERTISSEMENT : Risque dans le cas de limites non sécurisées – Utilisez uniquement les caractéristiques de conduite décrites dans ce manuel.

2.8.1 Préparation du scooter pour l'utilisation

Lorsque vous utilisez votre scooter pour la première fois, assurez-vous qu'il est posé sur le sol. Toutes les roues doivent être en contact avec le sol.

1. Assurez-vous que le moteur est engagé.
2. Placez le siège dans la position la plus confortable pour vous.
3. Placez la commande dans la position la plus confortable pour vous.
4. Asseyez-vous et vérifiez que les deux accoudoirs sont réglés afin que vos bras puissent reposer dessus.
5. Vérifiez que le siège a été verrouillé en position de conduite.
6. Insérez la clé de contact et tournez-la vers la droite.

Maintenant, mettez le contrôle de vitesse sur la commande en position minimale. Votre scooter peut maintenant être utilisé.

2.8.2 Sortir

Avant de descendre de votre scooter, assurez-vous que les quatre roues touchent le sol simultanément.

Maintenant, tournez la clef en position "OFF" (l'indicateur de charge s'éteint) pour éteindre la lumière intégrée.

2.8.3 Stationnement du scooter

Lorsque vous avez éteint votre scooter, aucune commande ne peut être envoyée au système de conduite. Vous ne serez pas en mesure de désactiver les freins électromagnétiques avant de rallumer votre scooter. Stationnez toujours votre scooter sur des sites qui seront bien surveillés ou clairement visibles.

2.8.4 Votre premier voyage

⚠ AVERTISSEMENT : Contrôlez votre scooter - Habituez-vous au comportement de conduite de votre scooter.

- Conduite

Lorsque vous êtes assis sur votre scooter et que vous l'avez démarré de la manière décrite ci-dessus, saisissez le guidon delta des deux mains, placez vos mains pour tirer le levier de vitesse dans la direction requise, c'est-à-dire :

Réglage standard (droitier)*

| | | |
|-----------------------------------|---|--------------------------|
| ACTION DE TIRER DE LA MAIN DROITE | = | MOUVEMENT VERS L'AVANT |
| ACTION DE TIRER DE LA MAIN GAUCHE | = | MOUVEMENT VERS L'ARRIERE |

* Pour les gauchers, un réglage différent est possible pour inverser les commandes.

- Freins de stationnement

Pour freiner, lâchez le levier de vitesses/de conduite, qui va retourner dans la position zéro et ralentir votre scooter pour qu'il s'arrête en douceur. Entraînez-vous à pousser et à freiner pour vous habituer



au scooter. Vous devez être en mesure d'estimer de quelle manière votre scooter va réagir lorsque vous conduisez ou freinez.

- Conduire dans des coins ou des virages

⚠ AVERTISSEMENT : Risque de basculement - Lorsque vous conduisez dans des virages, vous devez réduire considérablement votre vitesse.

⚠ AVERTISSEMENT : Risque de serrage - Maintenez toujours une distance adéquate avec les obstacles et les angles.

Pour les coins et les angles, utilisez vos deux mains pour tourner la barre de direction dans la direction que vous souhaitez emprunter. Les roues avant vont tourner en conformité avec cette direction et dirigez le scooter dans une nouvelle direction. Il est très important que vous vous assuriez qu'il y a suffisamment d'espace qui vous permet de prendre les virages et les coins. Il faut approcher de préférence le passage étroit dans une courbe large afin de vous permettre d'entrer dans la partie la plus étroite de la manière la plus droite possible. N'oubliez pas que la partie arrière de votre scooter sera plus large dans la majeure partie des cas que la partie avant.

Assurez-vous de ne pas vous introduire dans les courbes et les virages en diagonale. En « réduisant l'angle », il y a des risques que vos roues arrière ne foncent dans des obstacles et ne déstabilisent votre scooter.

2.8.5 Rouler en marche arrière

⚠ AVERTISSEMENT : Contrôlez votre scooter - Habituez-vous au comportement de conduite de votre scooter.

⚠ AVERTISSEMENT : Contrôlez votre vitesse - Faites toujours une marche arrière dans la vitesse la plus basse possible.

⚠ AVERTISSEMENT : Risque de collision - Lorsque vous conduisez vers l'arrière, regardez toujours derrière vous.

Une conduite en arrière nécessite une concentration et une attention accrues (ACTION DE LA MAIN GAUCHE). Lorsque vous conduisez en marche arrière, la vitesse est inférieure à celle en marche avant. Cependant, nous vous conseillons de régler votre régulateur de vitesse au minimum lorsque vous conduisez en marche arrière.

N'oubliez pas que la direction de conduite avec une conduite vers l'arrière est à l'opposé de la marche avant, et que votre scooter va tourner directement dans la direction requise.

2.8.6 Côtes

⚠ AVERTISSEMENT : Contrôlez votre scooter - Habituez-vous au comportement de conduite de votre scooter.

⚠ AVERTISSEMENT : Contrôlez votre scooter - Ne mettez jamais votre scooter en position neutre sur des pentes.

⚠ AVERTISSEMENT : Contrôlez votre vitesse - Déplacez-vous sur les pentes aussi lentement que possible.

⚠ AVERTISSEMENT : Risque de basculement - Ne dépassez pas l'angle d'inclinaison maximum de la stabilité statique vers le haut (voir le paragraphe « Spécifications techniques »).

⚠ AVERTISSEMENT : Dans des côtes, ne faites pas marche arrière.

Conduisez toujours tout droit sur une côte et évitez que les roues ne se détachent du sol (monter sur des rampes, des montées, etc.) parce que le fauteuil électrique peut basculer. Votre scooter est actionné par l'intermédiaire d'un différentiel. Les deux roues doivent par conséquent rester en contact avec le sol à tout moment. Si l'une des roues ne devait plus être en contact avec le sol, un élément de sécurité va arrêter la transmission de l'énergie en direction des roues, ce qui va arrêter le scooter.



Si vous vous arrêtez dans une pente en lâchant l'accélérateur, le frein moteur va empêcher votre scooter de rouler en marche arrière. Dès que l'accélérateur revient en position zéro, le frein moteur est activé.

Pour reprendre votre conduite vers le sommet, appuyez sur la pédale d'accélérateur entièrement pour assurer la libération d'une quantité suffisante de puissance. Cela va permettre à votre scooter de monter lentement la pente.

Si votre fauteuil roulant n'est pas en mesure d'avancer, augmentez le contrôle de la vitesse et réessayez. Lorsque la vitesse n'est pas suffisamment élevée pour monter la côte, vous tournez le régulateur de vitesse plus haut et vous essayez à nouveau.

2.8.7 Descentes

- ⚠ AVERTISSEMENT : Contrôlez votre scooter - Habituez-vous au comportement de conduite de votre scooter.**
- ⚠ AVERTISSEMENT : Contrôlez votre scooter - Ne mettez jamais votre scooter en position neutre sur des pentes.**
- ⚠ AVERTISSEMENT : Contrôlez votre vitesse - Déplacez-vous sur les pentes aussi lentement que possible.**
- ⚠ AVERTISSEMENT : Risque de basculement - Evitez les virages raides.**
- ⚠ AVERTISSEMENT : Risque de basculement - Ne dépassez pas le degré maximal de stabilité statique pour les pentes en descendant (voir le paragraphe « Spécifications technique »).**

Prenez une descente toujours tout droit. Autrement, les roues peuvent se détacher du sol (risque de basculement). Si l'une des roues arrière n'est pas en contact avec le sol, la transmission de l'énergie sera arrêtée et le scooter va s'arrêter.

Le poids du scooter va augmenter votre vitesse de descente. Tournez le contrôle de vitesse vers le bas et ajustez votre vitesse en fonction des conditions.

Évitez les virages raides dans des descentes. Le poids de votre scooter peut faire en sorte que votre scooter se soulève d'un côté ou tombe même dans les virages.

2.9 Conduire le scooter sur des rampes

- ⚠ AVERTISSEMENT : Risque de blessures - Ne dépassez pas la charge maximale des rampes.**
- ⚠ AVERTISSEMENT : Risque de blessures - Choisissez les rampes appropriées afin de ne pas provoquer de blessure ou de détérioration.**
- ⚠ AVERTISSEMENT : Risque de blessure - Remarquez que le poids considérable du scooter électrique génère d'importantes forces inversées lorsqu'un assistant pousse le scooter sur les rampes.**
- ⚠ AVERTISSEMENT : Risque de blessures - Assurez-vous que la hauteur des roues est suffisante pour franchir la hauteur libre des rampes. Le châssis du scooter ne peut pas toucher les rampes.**

Lorsque vous désirez utiliser des rampes pour passer des obstacles, vous devez tenir compte de ce qui suit :

1. Demandez la charge maximale des rampes au fabricant.
2. Passez sur les rampes avec la vitesse la plus faible possible.
3. Voir les instructions dans le chapitre « Votre premier voyage ».

2.10 Panneau de commande

- Activez le commutateur à clé ON/OFF.
- L'indicateur de la batterie ① va s'allumer et montre le niveau actuel de vos batteries.
- Maintenant, tournez le contrôle de la vitesse (②, ③) vers la vitesse de conduite désirée.
- Tirez le levier de conduite avec vos doigts vers les barres de direction (levier droit pour un mouvement vers l'avant, levier gauche pour un mouvement vers l'arrière).
- Pour faire retentir le klaxon, appuyez sur le bouton du klaxon ⑤ .
- Pour allumer les phares avant et les phares arrière, appuyez sur le bouton des phares ⑦.
- Pour activer les clignotants d'urgence, appuyez sur le bouton ⑥.
- Pour activer les lumières de l'indicateur, appuyez sur le bouton désiré ⑧ et ⑨ (à gauche = indicateur de gauche, à droite = indicateur de droite).
- Pour arrêter le scooter, lâchez le levier de vitesse en dessous du contrôle de l'opérateur.

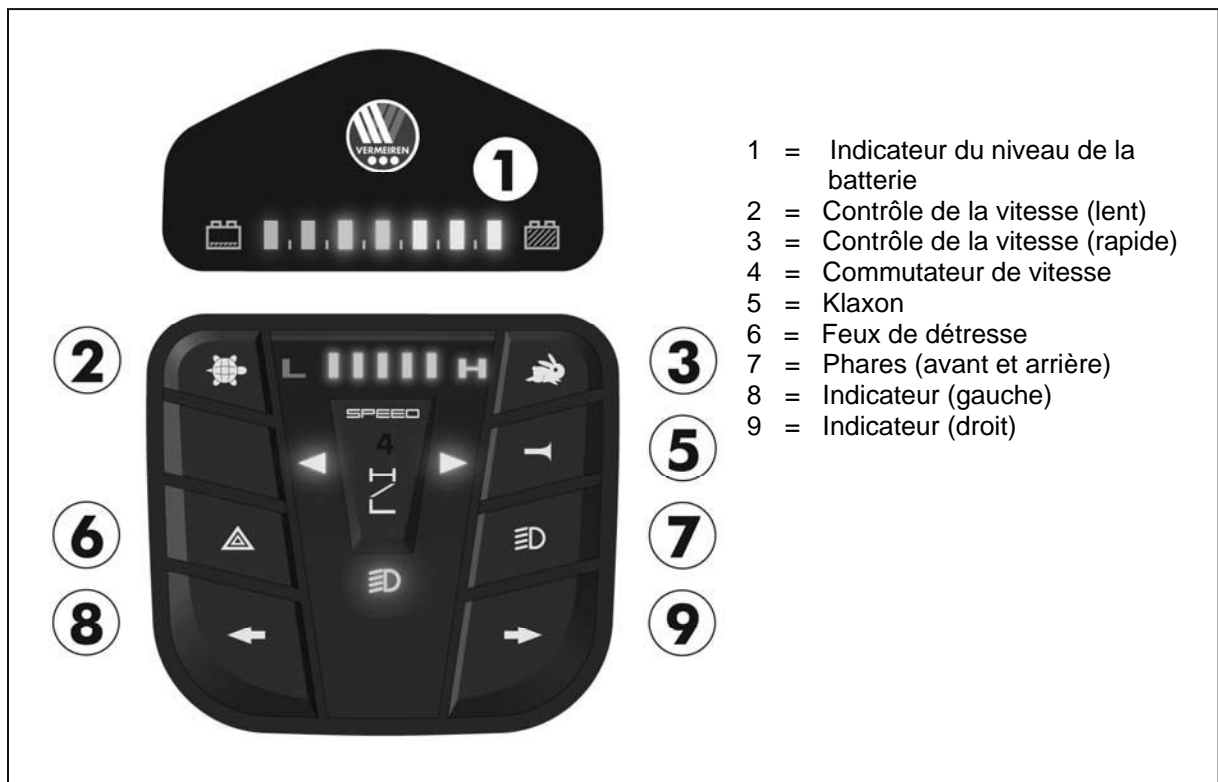

- 1 = Indicateur du niveau de la batterie
- 2 = Contrôle de la vitesse (lent)
- 3 = Contrôle de la vitesse (rapide)
- 4 = Commutateur de vitesse
- 5 = Klaxon
- 6 = Feux de détresse
- 7 = Phares (avant et arrière)
- 8 = Indicateur (gauche)
- 9 = Indicateur (droit)

Vermeiren est responsable des modifications du logiciel. Pour des adaptations du logiciel, contactez Vermeiren.

2.11 Neutre

- ⚠ **AVERTISSEMENT** : Contrôlez votre scooter - Ne mettez jamais votre scooter en position neutre lorsque vous conduisez.
- ⚠ **AVERTISSEMENT** : Contrôlez votre scooter - Ne mettez jamais votre scooter en position neutre sur des pentes. Il peut continuer à rouler accidentellement.
- ⚠ **AVERTISSEMENT** : Risque de blessures - Ne soulevez jamais la commande électronique avant d'arrêter le moteur/les vitesses pour empêcher le moteur de surchauffer.

Le scooter est équipé d'un élément de roue libre qui est accessible et qui peut être utilisé par l'assistant ou l'utilisateur lorsqu'il n'est pas assis sur le scooter. Vous pouvez uniquement utiliser le scooter en position neutre pour transporter le scooter ou pour le déplacer en dehors d'une zone dangereuse.

Mettez le scooter en position neutre avec le levier de réglage à l'arrière du scooter.

- Conduite
 1. Actionnez le levier d'arrêt du moteur. Cela va à nouveau verrouiller le moteur et les vitesses.
 2. Activez le commutateur ON/OFF, et mettez-le sur ON.
 3. La conduite contrôlée de manière électronique est maintenant possible.
- Neutre
 1. Désactivez le commutateur ON/OFF, et mettez-le sur OFF.
 2. Mettez le levier d'arrêt du moteur en position neutre (voir l'étiquette). Cela sépare le moteur des vitesses.
 3. Le scooter peut être poussé sans commande électronique.

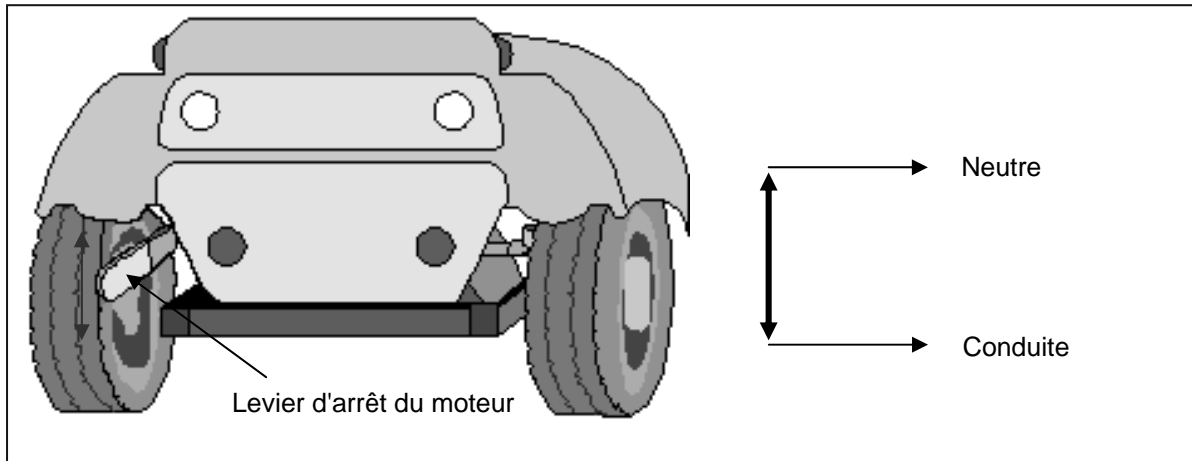

2.12 Transport en voiture

- ⚠ **DANGER** : Risque de blessure - Le scooter ne convient pas pour une utilisation comme siège dans un véhicule motorisé.
- ⚠ **AVERTISSEMENT** : Risque de blessure - Enlevez toutes les parties mobiles avant le transport.
- ⚠ **AVERTISSEMENT** : Risque de blessures - Aucune personne ou aucun objet ne peut se trouver en dessous du scooter, sur la palette ou sur le siège pendant le transport.
- ⚠ **AVERTISSEMENT** : Risque de blessure – Vérifiez que le scooter est bien fixé. Vous éviterez ainsi des blessures des passagers en cas de collision ou de freinage brutal.
- ⚠ **AVERTISSEMENT** : Risque de pincement - N'insérez pas vos doigts entre les composants du scooter.

La meilleure manière de transporter votre scooter dans la voiture est de conduire le scooter dans la voiture en utilisant des rampes.

Lorsque vous n'avez aucune expérience pour conduire le scooter en utilisant des rampes, vous pouvez également mettre le scooter au mode neutre et pousser le scooter dans la voiture en utilisant des rampes.

Lorsque le scooter ne s'adapte pas dans la voiture, il est également possible de transporter le scooter en respectant les étapes suivantes :

1. Enlevez toutes les parties amovibles avant de le transporter (panier, accoudoirs, siège, etc.).
2. Stockez ces parties amovibles en toute sécurité.
3. Si possible, enlevez les batteries/le boîtier des batteries du siège pour gagner du poids. (Étant donné que les batteries avec du gel sont des systèmes de batteries fermés, il n'y aura aucun problème de les enlever à des fins de transport).
4. Pliez la colonne de direction vers le bas avec l'ajustement d'angle.
5. Placez le scooter dans la voiture avec deux personnes. (Le poids du cadre et de la colonne de direction est de 43,80 kilos pour Ceres 3 Deluxe et 49,85 kilos pour Ceres 4 Deluxe. C'est un poids très lourd).
6. Attachez le châssis du scooter d'une manière sécurisée au véhicule.



2.13 Chargement des batteries

⚠ AVERTISSEMENT : Risque de blessure - Enlevez la clé avant de commencer le chargement.

La diode lumineuse (LED) dans la colonne de direction indique la capacité restante de vos batteries.

Rechargez les batteries quotidiennement. Si vous ne le faites pas et que vous continuez à conduire, le rendement de votre scooter va diminuer d'une manière très significative (pentes, virages, phares pratiquement éteints). Si vous ignorez également ces signaux, votre scooter va s'arrêter. Vous devez recharger immédiatement votre scooter avec le chargeur de batterie qui l'accompagne. Veuillez également respecter les instructions de fonctionnement qui l'accompagnent.

| | |
|----------------------------------|---|
| Primaire | 230V ~ / 50-60 Hz / 270 W max. |
| Secondaire | 12/24 V --- / 8A max. |
| Capacité maximale de la batterie | 50 Ah |
| Chargement | Capacité de chargement à 80 % dans les 8 heures |

1. Tournez la clé sur OFF et enlevez-la.
 2. Ouvrez la coiffe de protection du boîtier de chargement.
 3. Insérez la fiche du chargeur dans la prise de chargement du scooter .
 4. Insérez l'affiche principale du chargeur dans la prise. Mettez le chargeur sur ON (quelques modèles n'ont pas de commutateur ON/OFF; avec celui-ci, le chargeur commence à fonctionner automatiquement lorsque vous insérez le câble principal).
 5. Le chargeur commence maintenant à charger et les diodes (orange) vont s'allumer, ce qui indique que le chargement est en cours.
 6. Lorsque le processus de chargement est terminé, la diode (orange) s'affiche en vert, ce qui indique que le chargement est complet.
 7. Éteignez d'abord le chargeur (s'il n'y a pas de commutateur ON/OFF, enlevez la prise principale).
 8. Enlevez la prise du chargeur du boîtier de chargement du scooter. Votre scooter peut à nouveau être utilisé.
- Chargez les batteries de votre scooter strictement en conformité avec la description ci-dessus. Si vous chargez les batteries trop tôt, elles vont graduellement perdre de leur capacité, ce qui va réduire le temps de conduite de votre scooter.
 - Le fabricant n'est pas responsable des dégâts en conséquence d'un mauvais chargement.
 - Utilisez uniquement des batteries originales. Nous n'acceptons pas la moindre responsabilité pour les dommages causés en utilisant des batteries que nous n'avons pas fournies.
 - N'exposez pas les batteries à des températures inférieures à 5° Celsius ou supérieures à 50° Celsius.
 - Si les batteries sont ouvertes, le fabricant décline toute responsabilité et toute réclamation.

Si vous décidez de ne pas utiliser votre scooter pendant une période prolongée, vous devez néanmoins la recharger régulièrement pour qu'elle continue à fonctionner correctement et qu'elle soit prête pour une utilisation immédiate.

- Si les batteries ne sont pas utilisées pendant une période prolongée, elles vont se décharger progressivement (déchargement en profondeur). Il devient alors impossible de la recharger avec le chargeur de batterie. Lorsque les batteries ne sont pas utilisées, elles doivent être rechargées au moins toutes les 4 ou 8 semaines (en fonction de l'indicateur de chargement).
- Veuillez noter que si vous rechargez les batteries trop fréquemment, elles vont finalement perdre de leur capacité d'une manière irrémédiable.
- Utilisez uniquement le chargeur de batterie fourni et aucun autre équipement de chargement.
- Le fabricant n'est pas responsable des dégâts en conséquence d'un mauvais chargement.
- Dans tous les cas, le cycle de chargement ne peut pas être interrompu. Le chargeur de batterie dispose d'un indicateur qui vous montre lorsque le cycle de chargement est terminé.

3 Installation et réglage

Les instructions de ce chapitre sont destinées à l'utilisateur et au vendeur spécialisé.

Le scooter a été conçu pour un réglage avec un minimum de pièces de rechange. Il n'est pas nécessaire de stocker des pièces de rechange.

Pour trouver un service d'entretien ou un revendeur spécialisé près de chez vous, contactez l'établissement Vermeiren le plus proche. Vous trouverez une liste des établissements sur la dernière page.

⚠ AVERTISSEMENT : Risque de réglages dangereux - N'utilisez que les réglages décrits dans ce manuel.

⚠ AVERTISSEMENT : Risque de basculement - Les ajustements qui peuvent être variables peuvent toujours modifier la stabilité de votre scooter (basculer vers l'arrière ou sur le côté).

3.1 Outils

Pour installer le scooter, vous n'avez pas besoin d'outils.

3.2 Mode de livraison

Le scooter sera délivré comme suit :

- 1 cadre avec accoudoir, colonne de direction, roues avant et arrière
- 1 Palette
- 1 Siège
- Mode d'emploi
- Accessoires
- 2 Batteries, chargeur de batterie, moteur

3.3 Adaptation de la colonne de direction

La colonne de direction peut être réglée dans différentes positions en fonction du conducteur.

⚠ AVERTISSEMENT : Risque de blessures - N'ajustez jamais l'angle pendant que vous conduisez.

⚠ AVERTISSEMENT : Risque de blessure - Éteignez le scooter avant d'ajuster l'angle de la colonne de direction.



1. Détachez le bouton à croisillon.
2. Ajustez la colonne de direction dans la position souhaitée.
3. Tournez à nouveau le bouton à croisillon pour fixer la colonne de direction.

3.4 Ajustement du siège

⚠ AVERTISSEMENT : Risque de blessures - Ne faites jamais d'ajustements pendant que vous conduisez.

⚠ AVERTISSEMENT : Risque de blessures - Assurez-vous que le siège est verrouillé d'une manière sécurisée.

Enlevez le siège (fig. A)

- Tirez le levier du siège ① vers le haut.
- Tournez légèrement le siège ② et soulevez-le long de la barre pour le réglage en hauteur ⑤.
- Lâchez le levier du siège ① .

Verrouillez le siège en place (fig. A)

Pour accrocher le siège, procédez en sens inverse.

- Tirez le levier du siège ① vers le haut et en même temps appuyez le siège sur la barre pour le réglage en hauteur ⑤ et appuyez le plus loin possible.
- Lorsque vous entendez le verrouillage du siège en place, le levier du siège ① doit être en position horizontale. S'il est toujours tiré vers le haut, le siège n'a pas encore été verrouillé en place.

Siège pivotant (fig. A)

- Tirez le levier du siège ① vers le haut.
- Tournez le siège ② dans la position désirée.
- Lâchez le levier du siège ① . et le siège va toujours s'arrêter après 20°.
- Vérifiez que l'assise est sécurisée et fermement en place.

Réglage en profondeur (fig. A)

- Tirez le levier pour la profondeur du siège ③ vers le haut.
- Déplacez le siège ② vers l'avant ou vers l'arrière sur les conduites de la profondeur du siège ④.
- Pour verrouiller le siège en place, lâchez le levier ③ lorsque le siège ② a atteint la position désirée.
- Faites pivoter le siège un petit peu jusqu'à ce qu'il se verrouille en position.
- Vérifiez que le siège est verrouillé d'une manière sécurisée.

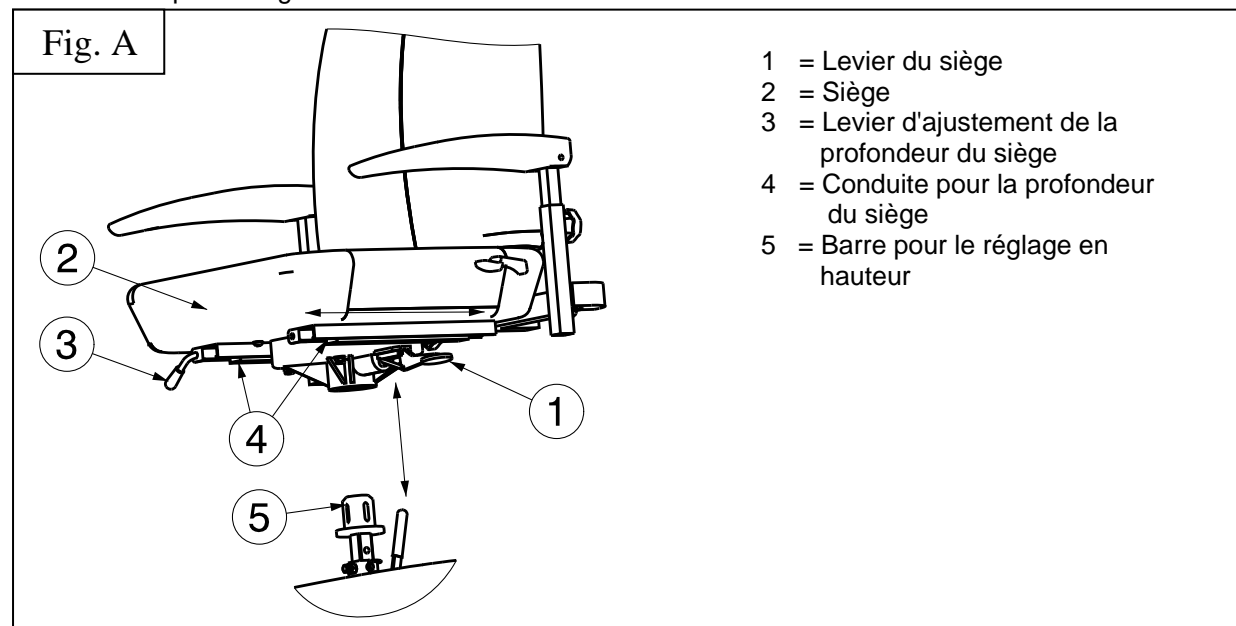
**Réglage de la hauteur du siège (Fig. B)**

Le siège peut être placé dans 4 hauteurs d'assise différentes (étapes : 25 mm).

- Retirez le siège.
- Enlevez le couvercle en plastique arrière.
- Détachez un peu ③ la vis.
- Enlevez les goupilles d'arrêt ④.
- Glissez la barre pour le réglage en hauteur ② vers le haut / bas dans le support, et placez à la hauteur d'assise confortable.
- Remontez les goupilles d'arrêt ④ .
- Fixez la vis ③ et contrôlez que le jeu du siège à diminué.
- Remontez le couvercle en plastique arrière.
- Montez le siège.
- Vérifiez que le siège est verrouillé d'une manière sécurisée.

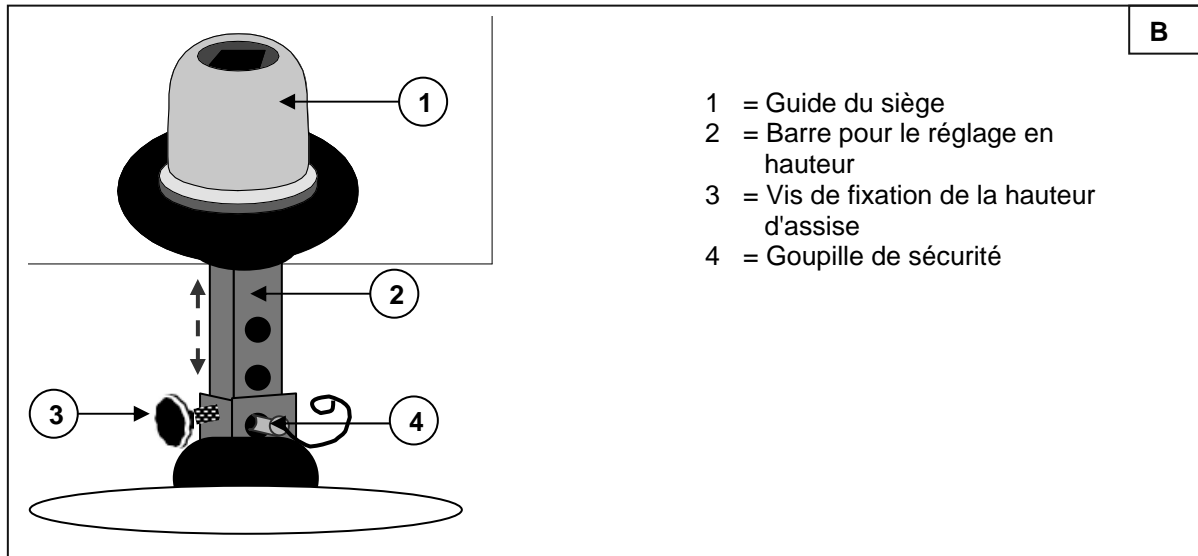

3.5 Ajuster le dossier

⚠ AVERTISSEMENT : Risque de blessures - Ne faites jamais d'ajustements pendant que vous conduisez.

Un levier de basculement a été ajouté sur le côté du dossier (transition vers le garnissage du siège). Poussez ce levier vers le bas pour libérer le dossier et le basculer vers l'avant.

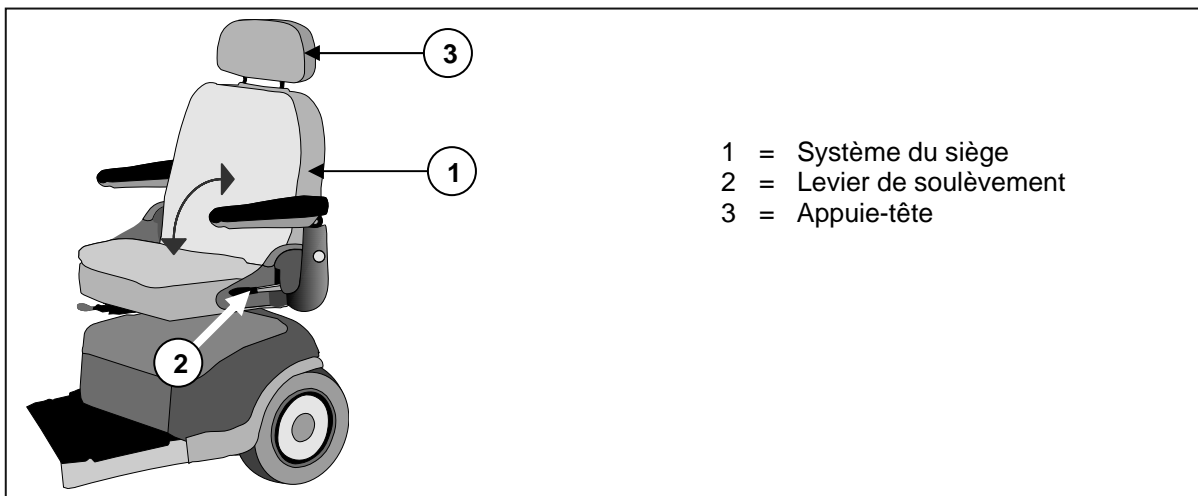

Appui-tête :

- Appuyez doucement sur la broche de verrouillage en direction de l'appui-tête.
- Déplacez l'appui-tête vers la hauteur désirée.
- Maintenant, relâchez à nouveau la broche de verrouillage.
- L'appui-tête se verrouille d'une manière audible en place.

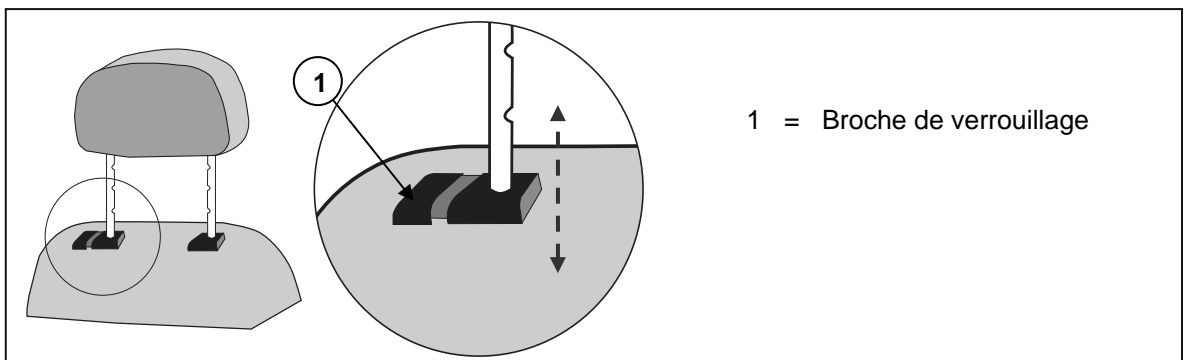

3.6 Réglage des accoudoirs

- ⚠ ATTENTION : Risque de basculement - Assurez-vous que les accoudoirs sont positionnés de manière symétrique par rapport à l'assise.**

La largeur du siège peut être adaptée en déplaçant les accoudoirs.

Détachez le bouton à l'arrière du cadre et glissez ensuite l'accoudoir vers l'extérieur ou vers l'intérieur. Si vous êtes satisfait de la largeur, fixez à nouveau le bouton à croisillon.

3.7 Changer les pneus

- ⚠ ATTENTION : Pour le démontage des jantes, laissez toujours d'abord sortir l'air du pneu !**
⚠ ATTENTION : Risque de dégâts - Dans le cas d'une mauvaise utilisation, la jante peut être endommagée.

Avant de monter un nouveau pneu, vous devez tenir compte de ce qui suit :

Contrôlez le lit de la jante et l'intérieur du pneu pour voir s'il y a des objets étrangers et nettoyez-les si nécessaires. Contrôlez l'état du lit de la jante, surtout à proximité de l'ouverture de ventilation. Utilisez uniquement des pièces de rechange originelles. La garantie ne s'applique pas aux dommages qui sont causés par des pièces de rechange qui ne sont pas originelles. Contactez votre revendeur.

Assemblage

- ⚠ AVERTISSEMENT : Risque de lésion – Contrôlez que la pression est correcte.**
⚠ ATTENTION : Risque de lésions – Assurez-vous que lors du montage, il n'y ait pas d'objets ou de membres entre le pneu et le bord de la jante.
⚠ AVERTISSEMENT : Risque de lésions – Avant d'utiliser le scooter, vous devez contrôler si toutes les vis des roues sont bien fixées. Les vis de la bride doit être pourvues d'une colle pour vis (par exemple : Loctite). Les colles pour vis tiennent uniquement lorsque tous les filets de vis ne contiennent pas de graisse et de saleté.

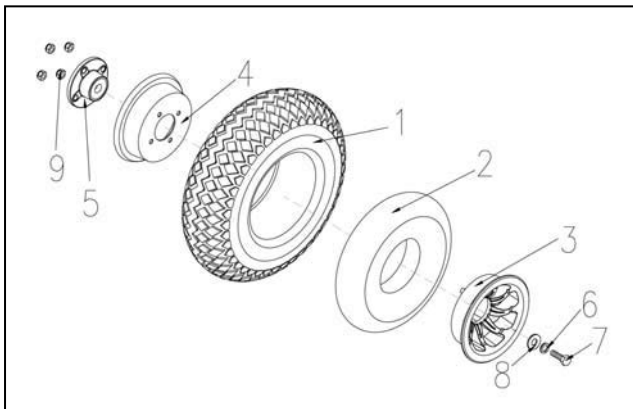

DEMONTAGE

1. Desserrez et retirez la vis centrale ⑦ de la roue ①, ②, ③, ④ et la bride ⑤ attachée à votre scooter.
2. Évacuez l'air de la roue en appuyant légèrement sur la valve.
3. Desserrez les 4 vis ⑨ de la jante pour séparer les côtés de la jante ③, ④ et de la bride ⑤.

ASSEMBLAGE

Placez le pneu intérieur légèrement pompé dans le pneu extérieur.

1. Assemblez dans le pneu les deux côtés de la jante ③, ④ et placez la bride contre la roue puis vissez-les à l'aide des 4 vis ⑨.
2. Passez la air valve au travers de l'ouverture prévue dans la jante.
3. Remontez la roue ①, ②, ③, ④ et la bride ⑤ sur le scooter et attachez les connexions avec la vis centrale ⑦.

Contrôlez autour et des deux côtés si le pneu intérieur n'est pas coincé entre le bourrelet et la jante. Glissez à nouveau légèrement la valve pour la remettre en place et tirez dessus afin que le pneu soit bien positionné à proximité de la valve.

Pour pomper correctement le pneu, vous pompez d'abord de l'air jusqu'à ce que vous puissiez encore bien appuyer sur le pneu avec le pouce. Lorsque la ligne de contrôle indique des deux côtés du pneu la même distance par rapport au bord de la jante, le pneu est correctement centré. Lorsque ce n'est pas le cas, vous devez laisser à nouveau de l'air et aligner de nouveau le pneu. Pompez maintenant le pneu jusqu'à la pression d'utilisation maximale (attention à la pression de remplissage !) et remettez le capuchon sur la valve.

Un montage correct peut uniquement être garanti dans le magasin spécialisé. En cas de travaux qui ne sont pas réalisés par le commerce spécialisé, la garantie est échue.

Faites toujours attention à la pression de remplissage correcte lorsque vous pompez les pneus. Vous pouvez lire cette valeur sur le pneu.

Pour le pompage, utilisez uniquement des pompes appropriées avec une échelle de lecture en bars. Nous n'accordons pas de garantie sur les pompes et les roues qui ne sont pas fournies par le fabricant.

3.8 Fusibles thermiques

Afin de protéger le moteur contre une surcharge, le scooter est doté d'un fusible thermique qui interrompt automatiquement la puissance des moteurs parce que ceux-ci peuvent chauffer et par conséquent s'user plus rapidement ou tomber en panne. Vous pouvez accéder à l'élément de sécurité thermique par l'intermédiaire d'une fente à l'arrière de la couverture synthétique. Pour les modèles qui n'ont pas de couverture synthétique, le mécanisme de sécurité thermique sera situé sur les boîtiers des batteries.

L'équipement de sécurité thermique peut se détacher si vous montez ou descendez des pentes qui dépassent le degré maximal indiqué. Les charges nominales qui dépassent le maximum autorisé peuvent également faire sauter l'équipement. De la même manière, si vous continuez à conduire avec le frein moteur activé, cela peut entraîner une surcharge. Les valeurs maximales qui ne doivent pas être dépassées sont indiquées dans le chapitre sur « Détails techniques » du manuel correspondant.

Afin d'être en mesure d'utiliser à nouveau le scooter, enlevez la surcharge et attendez que le moteur se soit refroidi. Ensuite, appuyez enfoncé prudemment la sécurité. Vous pouvez maintenant réutiliser le système.

3.9 Anti-bascule

L'anti-bascule est fixée au châssis standard. Il n'est donc pas possible de l'enlever. L'anti-bascule est là pour votre sécurité. Elle empêche le scooter de basculer vers l'arrière lorsque vous roulez sur de petits obstacles qui ne dépassent pas la hauteur maximale spécifiée.

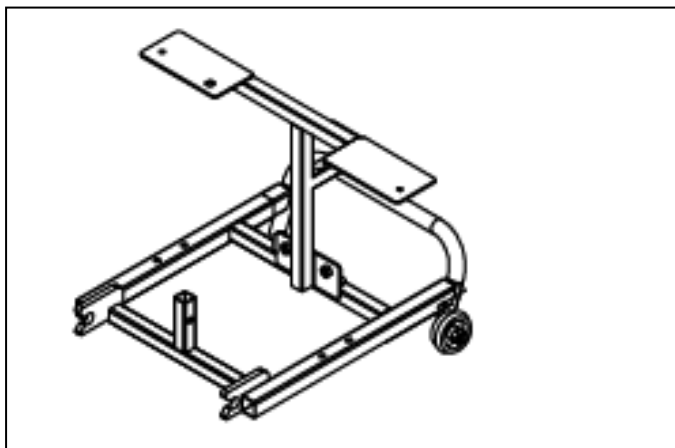

3.10 Remplacement des batteries

⚠ ATTENTION : Risque de brûlures - N'entrez pas en contact avec les acides des batteries. Assurez une bonne ventilation du support de batterie.

Faites remplacer les batteries par un personnel spécialement formé.

4 Maintenance

Le mode d'emploi des scooters se trouve sur le site Internet de Vermeiren, www.vermeiren.fr.

5 Déclaration de conformité

Le fabricant ou son mandataire :

N.V. VERMEIREN N.V

Adresse :

Vermeirenplein 1/15
2920 Kalmthout
Belgique

déclare sous sa propre responsabilité, que les dispositifs avec marquage CE :

Produit groupe: Scooters
Produit groupe (GMDN): Fauteuil roulant, commande tierce personne, entraînement électrique / pilotage manuelle, rétractable (GMDN 40855)
AFMPS (FAGG) numéro d'immatriculation: BE/CA01/11/2-02965-22-CLI
Marque: Vermeiren
Type: Ceres 3 (WTM3B), Ceres 3 Deluxe, Jupiter 3 (778S), Jupiter 4 Fast (889SLBL), Mercurius 3 (778 VRM Champagne 15K / 778XLS), Mercurius 4 (889 VRM Champagne 15K / 889XLS), Oberon (889 DXD), Saturnus 3 (778 VRM BL 8K / 778NR), Saturnus 4-8K (889 VRM BL 8K / 889 NR), Saturnus 4-12K (889 VRM BL 12K / 889 NR BF), Uranus (TE 777 / 777NA)

sont classés dans la classe I, suivant l'annexe IX 93/42/CEE, règle 12, et ont été fabriqués en complète concordance avec les directives sous-mentionnées -y compris les dernières modifications - et avec la loi nationale qui organise ces directives :

Dispositifs médicaux directive 93/42/CEE: 2007

et sont conforme aux normes harmonisées européennes relevantes :

EN 12182: 2012, EN 12184: 1999 (Clause 9.8)

Le fabricant ou son mandataire :

N.V. VERMEIREN N.V

Adresse :

Vermeirenplein 1/15
2920 Kalmthout
Belgique

déclare sous sa propre responsabilité, que les dispositifs avec marquage CE :

Produit groupe: Scooters
Produit groupe (GMDN): Fauteuil roulant, commande tierce personne, entraînement électrique / pilotage manuelle, rétractable (GMDN 40855)
AFMPS (FAGG) numéro d'immatriculation: BE/CA01/11/2-02965-22-CLI
Marque: Vermeiren
Type: Carpo 2, Carpo 2 Eco, Carpo 2 Sport, Carpo 2 XD, Ceres 4 (WTM4B), Ceres 4 Deluxe

sont classés dans la classe I, suivant l'annexe IX 93/42/CEE, règle 12,

et ont été fabriqués en complète concordance avec les directives sous-mentionnées -y compris les dernières modifications - et avec la loi nationale qui organise ces directives :

Dispositifs médicaux directive 93/42/CEE: 2007

et sont conforme aux normes harmonisées européennes relevantes :

EN 12182: 2012, EN 12184: 2009



INHOUDSOPGAVE

| | | |
|----------|---|-----------|
| 1 | Productomschrijving..... | 3 |
| 1.1 | Toepassingsgebied | 3 |
| 1.2 | Veiligheidsinstructies..... | 4 |
| 1.3 | Technische specificaties | 5 |
| 1.4 | Onderdelen..... | 7 |
| 1.5 | Accessoires | 7 |
| 1.6 | Locatie identificatieplaat | 8 |
| 1.7 | Verklaring van de symbolen | 8 |
| 2 | Gebruik..... | 8 |
| 2.1 | Toelichting op de elektromagnetische compatibiliteit (EMC)..... | 9 |
| 2.2 | Dragen van de scooter | 10 |
| 2.3 | Monteren en demonteren van de scooter | 10 |
| 2.4 | Bedienen van de remmen | 11 |
| 2.5 | Monteren of verwijderen van de armsteun | 11 |
| 2.6 | In en uit de scooter stappen | 11 |
| 2.7 | Correcte positie in de scooter | 12 |
| 2.8 | Rijden met de scooter | 12 |
| 2.9 | De scooter rijden op oprijplaten. | 14 |
| 2.10 | Besturing..... | 14 |
| 2.11 | Vrijloop..... | 15 |
| 2.12 | Transport in de auto | 16 |
| 2.13 | Laden van de batterijen..... | 17 |
| 3 | Montage en instellingen | 18 |
| 3.1 | Gereedschap..... | 18 |
| 3.2 | Leveringsomvang | 18 |
| 3.3 | Aanpassing van de stuurkolom..... | 18 |
| 3.4 | Aanpassen van de zit | 18 |
| 3.5 | Aanpassen van de rug | 20 |
| 3.6 | Afstellen van de armsteunen..... | 21 |
| 3.7 | Banden wisselen | 21 |
| 3.8 | Thermische zekeringen..... | 22 |
| 3.9 | Anti-tipping | 22 |
| 3.10 | Vervangen van de batterijen | 22 |
| 4 | Onderhoud | 22 |
| 5 | Verklaring van overeenstemming | 23 |
| 6 | Clusteromschrijvingen | 24 |

Voorwoord

We willen U in de eerste plaats bedanken voor Uw vertrouwen door te kiezen voor een van onze Scooters

De verwachte levensduur van Uw Scooter wordt sterk beïnvloed door de verzorging en het onderhoud van de Scooter.

Deze handleiding maakt U vertrouwd met de bediening van Uw Scooter.

Het naleven van de gebruiks- en onderhoudsinstructies vormen een essentieel onderdeel van de garantiebepalingen.

Deze handleiding houdt rekening met de recentste productontwikkelingen. De Firma Vermeiren behoudt zich echter het recht voor om wijzigingen door te voeren zonder verplicht te zijn voordien geleverde modellen aan te passen of te vervangen.

Als U nog vragen hebt, neemt U best contact op met Uw vakhandelaar.

1 Productomschrijving

1.1 Toepassingsgebied

De Scooter is bedoeld om personen op een comfortabele manier te transporteren. De Scooter is ontworpen voor het transport van 1 persoon.

De Scooter is ontworpen om volwassenen te transporteren, geen voorwerpen noch personen jonger dan 16 jaar mogen met deze Scooter worden vervoerd.

De Scooter mag ook niet worden gebruikt door personen die door duidelijke lichamelijke of mentale beperkingen niet in staat zijn de Scooter veilig te gebruiken in het verkeer.

Dergelijke beperkingen kunnen veroorzaakt zijn door:

- Gedeeltelijke verlamming of dwarslaesie
- Verlies van ledematen (arm amputatie)
- Defect of vervorming van de ledematen (wanneer de beweging en evenwichtsfunctie beperkt is)
- Contractuur of schade aan de gewrichten (wanneer de beweging en evenwichtsfunctie beperkt is)
- Evenwichtsstoornissen
- Cachexie (afname van het spierweefsel)
- Dementie
- Trauma's met invloed op de cerebrale cortex als gevolg van psychische stoornissen
- Visuele beperking

De scooter is geclassificeerd als een klasse B scooter.

De scooter is geschikt om binnenshuis en buitenshuis door de gebruiker te gebruiken.

Hou bij de individuele verzorging rekening met:

- grootte en lichaamsgewicht (max. 135 kg)
- fysieke en psychologische gesteldheid
- woonomgeving
- milieu

Uw scooter moet gebruikt worden op vlakke ondergronden waarbij alle vier de wielen de grond raken en waarbij het bodem contact voldoende is voor een gelijkmatige aandrijving van alle wielen.

Extra oefening is nodig voor het rijden op ongelijkmatige ondergrond (kasseien, etc.), hellingen en bochten (zijdelings omvallen), evenals het nemen van hindernissen (bvb. Trottoirranden).

De scooter dient niet als klimtoestel of om hete of zware voorwerpen te transporteren.

Wanneer U de scooters op het trottoir en op voetpaden wilt gebruiken, dient U de geldende wettelijke bepalingen na te leven.

De scooter kan gebruikt worden op wandelpaden, wegen binnen de bebouwde kom. Het rijden op snelwegen en autosnelwegen is in ieder geval verboden met Uw scooter.



























Gebruik enkel door Vermeiren goedgekeurde accessoires.

Vermeiren is niet aansprakelijk voor schade door gebrekkig of onvoldoende onderhoud of als gevolg van het niet naleven van instructies van deze handleiding.

Het naleven van de gebruiks- en onderhoudsinstructies zijn een essentieel onderdeel van de garantievoorwaarden, hierdoor adviseren we U de volgende pagina's zorgvuldig te lezen.

Mensen met een visuele beperking kunnen contact opnemen met de vakhandelaar voor de gebruikersinstructies.

1.2 Veiligheidsinstructies

-  Gebruik enkel door Vermeiren goedgekeurde accessoires.
-  Het meenemen van extra personen is verboden.
-  Schakel de startsleutel eerst "UIT" voor U in- of uitstapt, Uw scooter demonteert of wil transporteren.
-  Wanneer de scooter wordt getransporteerd, mogen geen personen worden vervoerd.
-  Onderzoek het effect van een veranderd zwaartepunt op het gedrag van de scooter (b.v. hellingen, zijdelingse hellingen of hindernissen).
-  Let er bij het opnemen van voorwerpen (die zich voor, opzij van of achter de scooter bevinden) op dat U niet te ver zijdelings uit de scooter leunt; gevaar voor kantelen.
-  Zet de scooter nooit in vrijloop op hellingen.
-  Rijd nooit achterwaarts op een helling.
-  Verminder Uw snelheid wanneer U een bocht neemt.
-  Neem het stuur vast met beide handen, tijdens het rijden.
-  Zet Uw benen/voeten tijdens het rijden enkel op de daar voorziene steunen.
-  U gebruikt de scooter beter niet als het regent.
-  Wanneer U de scooter buiten parkeert of stockeert, moet U een afdekkap gebruiken die Uw scooter beschermt tegen vocht.
-  Bij erg hoge luchtvochtigheid en koude kan het gebeuren dat de scooter minder goed presteert.
-  Gebruik Uw scooter enkel met de overeenstemmende regels. Vermijd rechtdoor rijden over obstakels (bv. stap, rand van de stoeprand) of naar beneden rijden van hoge richels.
-  Denk erom dat U op de openbare weg de verkeersregels dient na te leven. Houd ook rekening met andere weggebruikers.
-  Net zoals voor andere voertuigen geldt dat U de scooter niet mag gebruiken onder invloed van alcohol of geneesmiddelen. Dit geldt ook voor verplaatsingen binnenshuis.
-  Pas Uw rijstijl bij ritten buiten de woning aan, aan het weer en het verkeer.
-  Zorg ervoor dat U in het donker goed zichtbaar bent. Draag lichte kleding of kleding met reflectoren en zorg ervoor dat de reflectoren op de Scooter goed zichtbaar zijn en rijd met de verlichting aangeschakeld.
-  Controleer of de verlichting van Uw scooter niet door vuil of andere voorwerpen zijn afgedekt.
-  Gebruik de scooter nooit als een zit in een auto of ander voertuig.
-  Let erop dat de banden voldoende profieldiepte hebben.
-  Let op met brandende voorwerpen, zoals sigaretten. De rug- en zitbekleding kunnen vlam vatten.
-  Let erop dat de maximale belasting niet wordt overschreden.
-  Als Uw scooter is uitgerust met luchtbanden, moet U deze tot de juiste bandendruk oppompen (*de juiste waarden staan vermeld op de banden*).
-  Als Uw scooter is uitgerust met luchtbanden, moet U deze tot de juiste bandendruk oppompen (*de juiste waarden staan vermeld op de banden*).

1.3 Technische specificaties

Onderstaande technische gegevens zijn geldig voor de scooter in standaard instellingen en bij optimale omgevingscondities. Wanneer er andere accessoires worden gebruikt, worden de opgegeven waarden gewijzigd. Bij veranderingen van de buitentemperatuur, luchtvochtigheid, hellingen, dalingen, ondergrond en batterij toestand kunnen de prestatie parameters beperkt zijn.

| | | |
|--|---|---|
| Merk | Vermeiren | |
| Adres | Vermeirenplein 1/15, B-2920 Kalmthout | |
| Type | Scooters, klasse B | |
| Model | Ceres 3 Deluxe, Ceres 4 Deluxe | |
| Maximale massa gebruiker | 135 kg | |
| Beschrijving | Minimum afmetingen | Maximum afmetingen |
| Max. snelheid | 12 km/u Duitsland: 6 km/h | 12 km/u Duitsland: 6 of 10 km/u |
| Actieradius* | 20 km (36 Ah) 35 km (50 Ah) | 20 km (36 Ah) 35 km (50 Ah) |
| Lengte | 1270 mm | 1310 mm |
| Breedte | 610 mm | 610 mm |
| Hoogte | 1160 mm | 1160 mm |
| Opgevouwen / gedemonteerde lengte | 1255 mm | 1265 mm |
| Opgevouwen / gedemonteerde breedte | 425 mm | 425 mm |
| Opgevouwen / gedemonteerde hoogte | 540 mm | 540 mm |
| Totaal gewicht | 92 kg | 94,7 kg |
| Gewicht zwaarste onderdeel (dat kan worden gedemonteerd of verwijderd) | 43,80 kg | 49,85 kg |
| Massa van onderdelen die kunnen worden gedemonteerd of verwijderd | Zit: 14,40 kg; Batterij: 11,90 kg; Mandje: 0,65 kg; Armsteun: 3,40 kg; Frame + stuurkolom: 43,80 kg | Zit: 14,75 kg; Batterij: 11,90 kg; Mandje: 0,65 kg; Armsteun: 3,50 kg; Frame + stuurkolom: 49,85 kg |
| Maximale veilige helling | 6° | 6° |
| Anti-tipping | Serie, verwijderbaar | Serie, verwijderbaar |
| Maximum hoogte hindernis | 100 mm | 100 mm |
| Grondspeling | 50 mm | 50 mm |
| Zithoek | 0° | 0° |
| Effectieve zitdiepte | 410 mm | 420 mm |
| Zithoogte aan voorzijde (gemeten vanaf de grond) | 595 mm - 670 mm | 595 mm - 670 mm |
| Zithoogte aan voorzijde (gemeten vanaf de voetplaat) | 445 mm - 520 mm | 445 mm - 520 mm |
| Hoogte voetplaat | 150 mm | 150 mm |
| Rughoek | 45 - 90° | 45 - 90° |
| Rughoogte | 525 mm | 525 mm |
| Afstand tussen armsteun en zit | 210 mm | 210 mm |
| Afstand voorzijde armsteun | 80 mm | 80 mm |
| Motor | Nom. 470 Watt | Nom. 470 Watt |



| | | |
|---|--|---------------------------|
| Merk | Vermeiren | |
| Adres | Vermeirenplein 1/15, B-2920 Kalmthout | |
| Type | Scooters, klasse B | |
| Model | Ceres 3 Deluxe, Ceres 4 Deluxe | |
| Maximale massa gebruiker | 135 kg | |
| Beschrijving | Minimum afmetingen | Maximum afmetingen |
| Batterijen | 50 Ah | 50 Ah |
| Nominale spanning (batterij) | 2 x 12V --- | 2 x 12V --- |
| Beschermingsklasse | IPX4 | IPX4 |
| Batterijlader | 8 Amp (extern) | 8 Amp (extern) |
| Beveiligingsklasse batterijlader | IP21 | IP21 |
| Isolatieklasse batterijlader | II | II |
| Minimale draaicirkel | 3020 mm | 2750 mm |
| Breedte nodig om te keren | 975 mm | 1350 mm |
| Diameter achterwielen (aantal) | 330 x 100 mm lucht (2) | 330 x 100 mm lucht (2) |
| Bandendruk, achter (aandrijf)wielen | Max. 3,5 bar | Max. 3,5 bar |
| Diameter stuurwielen (aantal) | 100 x 260 mm lucht (1) | 330 x 100 mm lucht (2) |
| Bandendruk, stuurwielen | Max. 3,5 bar | Max. 3,5 bar |
| Stuur | Delta-stuur | Delta-stuur |
| Verlichting | Serie | Serie |
| Richtingsaanwijzer | Serie | Serie |
| Spiegel | Optioneel | Optioneel |
| Boodschappenmandje | Serie | Serie |
| Maximale belasting boodschappenmandje | 5 kg | 5 kg |
| Opslag en gebruikstemperatuur | +5 °C tot +41 °C | +5 °C tot +41 °C |
| Werkings temperatuur van de elektronica | -10°C tot +40°C | -10°C tot +40°C |
| Opslag en gebruiksluchtvochtigheid | 30% | 70% |
| We behouden ons het recht voor om technische wijzigingen te introduceren. Meettolerantie ± 15 mm / 1,5 kg / °. | | |
| * De theoretische actieradius zal worden verlaagd als de scooter vaak wordt gebruikt op hellingen, ruw terrein of stoepranden. | | |

Tabel 1: Technische specificaties

1.4 Onderdelen

* Ceres 3 Deluxe:



* Ceres 4 Deluxe:



1.5 Accessoires

De volgende accessoires zijn leverbaar voor de scooters Ceres 3 Deluxe en Ceres 4 Deluxe:

- **WAARSCHUWING: Risico op letsel - Zorg ervoor dat de gaanstokken goed zijn vastgemaakt en niet op de gebruiker kunnen vallen.**

Houder voor gaanstokken

- **WAARSCHUWING: Risico op letsel - Zorg ervoor dat de rollator goed is vastgemaakt aan de rollator houder.**

Rollatorhouder

- Achteruit kijkspiegel
- Kilometer teller
- Beschermhoes
- Veiligheidsgordel

1.6 Locatie identificatieplaat



1.7 Verklaring van de symbolen



Maximum gewicht



Gebruik voor buiten



Gebruik voor binnen (Enkel voor batterijlader)



Gescheiden inzameling en recycleren van elektrische en elektronische apparaten (Enkel voor de batterijlader)



Beschermklasse II



Maximale veilige helling



CE conformiteit



Maximale snelheid



Niet bedoeld om te gebruiken als een zit in een voertuig



Type aanduiding

2 Gebruik

Dit hoofdstuk beschrijft het normaal gebruik. **Deze instructies zijn van toepassing voor de gebruiker en de vakhandelaar.**

De scooter wordt gemonteerd en ingesteld door Uw vakhandelaar. De instructies voor de montage en instellingen van de scooter staan in § 3.



2.1 Toelichting op de elektromagnetische compatibiliteit (EMC)

Uw scooter is getest volgens EN 60601-1-3 en EN 61000-4-3 voor EMC-conformiteit.

We willen er Uw aandacht op vestigen dat elektromagnetische storingen (bv. telefooncellen) kunnen worden veroorzaakt en dat de elektronica van de scooter zelf storingen bij andere elektrische apparaten kan veroorzaken.

Om de elektromagnetische storing te verminderen moet U rekening houden met volgende waarschuwingen:

- ⚠ WAARSCHUWING: De scooter kan de werking van apparaten in zijn omgeving verstoren die elektromagnetische velden uitzenden.**
- ⚠ WAARSCHUWING: De rijeigenschappen van de scooter kunnen worden beïnvloed door elektromagnetische velden (bijv. draagbare telefoons, Elektriciteit generatoren of bronnen met een hoog vermogen).**
- ⚠ WAARSCHUWING: Gebruik geen draagbare tv's of radio's in de directe buurt van Uw scooter zolang deze is ingeschakeld.**
- ⚠ WAARSCHUWING: Gebruik geen zenders-ontvangers of draagbare telefoons in de directe buurt van Uw scooter zolang deze is ingeschakeld.**
- ⚠ WAARSCHUWING: Let in Uw buurt op zendmasten en vermijd het gebruik van de scooter in de omgeving van dergelijke masten.**
- ⚠ WAARSCHUWING: Wanneer ongewenste omgevingen of remmanoeuvres optreden, moet U de scooter uitschakelen zodra U dit veilig kan doen.**

Elektromagnetische velden kunnen de werking van de stuurlektronica storen. Mogelijke gevolgen zijn:

- Loszetten van de motorrem
- Oncontroleerbaar gedrag van Uw scooter
- Ongewenste stuurbewegingen

Bij erg sterke of voortdurende storende velden kan de elektronica volledig worden gestoord en onherroepelijk worden beschadigd.

Mogelijke storingsbronnen zijn:

- Draagbare zend- en ontvangstinstallaties (zender en ontvanger met gemonteerde antenne)
 - Intercom
 - Mobiele telefoons of draadloze telefoons
 - Draagbare TV, radio- en navigatiesystemen
 - Andere persoonlijke zendapparatuur
- Mobielen middenbereik zend- en ontvangstinstallaties (Bv. autoantenne)
 - Intercom (vast gemonteerd)
 - Handsfree installaties (vast gemonteerd)
 - Radio-, TV- en navigatiesystemen (vast gemonteerd)
- Zend- en ontvangstinstallaties voor lange afstand
 - Radio- en tv-torens
 - Installaties van radiozendamateurs
- Andere huishoudelijke apparaten
 - CD-speler
 - Notebook
 - Magnetron
 - Cassetterecorder
 - etc.

Van apparaten zoals scheerapparaten en haardrogers is geen invloed te verwachten. Toch hangt de perfecte toestand van deze apparaten en hun kabels af van de beïnvloeding. Lees ook de handleidingen van de desbetreffende elektrische toestellen om zo een optimaal gebruik van Uw scooter te garanderen.

2.2 Dragen van de scooter

Het gewicht voor het frame en stuurkolom is 43,80 kg voor de Ceres 3 Deluxe en 49,85 voor de Ceres 4 Deluxe. Dit is zeer zwaar.

De beste manier om de scooter te dragen is gebruik te maken van het vrijloopsysteem van de scooter. Plaats de scooter in vrijloop en rol de scooter naar de gewenste plaats.

Als dit niet mogelijk is kan U de scooter via onderstaande instructies dragen:

1. Verwijder de afneembare onderdelen (mandje, armsteunen, zit en batterijen).
2. Stockeer de afneembare onderdelen op een veilige plaats.
3. Draag het frame + stuurkolom met 2 personen naar de gewenste plaats. Neem het frame aan de voor- en achterzijde vast. Enkel aan de vaste onderdelen van het frame.

2.3 Monteren en demonteren van de scooter

- ⚠ **WAARSCHUWING:** Gevaar voor letsel – Zorg ervoor dat alle afneembare onderdelen goed zijn gemonteerd.
- ⚠ **WAARSCHUWING:** Gevaar voor letsel – Wees voorzichtig dat U zich niet snijdt of bezeert aan de kabels.
- ⚠ **WAARSCHUWING:** Gevaar voor letsel – Zet de scooter uit alvorens deze te demonteren.
- ⚠ **VOORZICHTIG:** Gevaar op klemmen - Houd Uw vingers niet tussen de onderdelen van de scooter.

Voor het demonteren dient U deze instructies te volgen:

- Schakel de scooter uit.
- Verwijder de armsteunen van de zit (zie hoofdstuk "monteren of verwijderen van de armsteun").
- Verwijder de zit (zie hoofdstuk "Aanpassen van de zit").
- Verwijder de achterste kunststoffen cover (op zijn plaats gehouden door velcro strips).

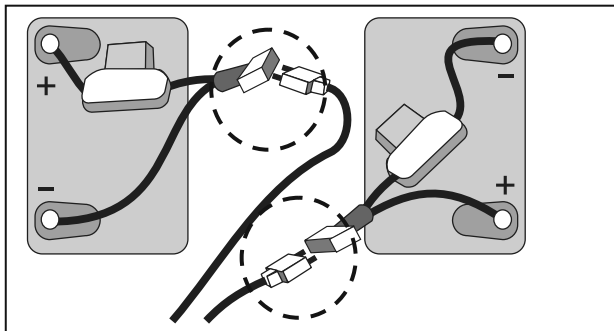

- Maak de velcro banden los die de batterijen op zijn plaats houden.
- Maak alle batterijstekkers (niet de poolaansluitingen) en alle kabelverbindingen los.
- Verwijder de batterijen.

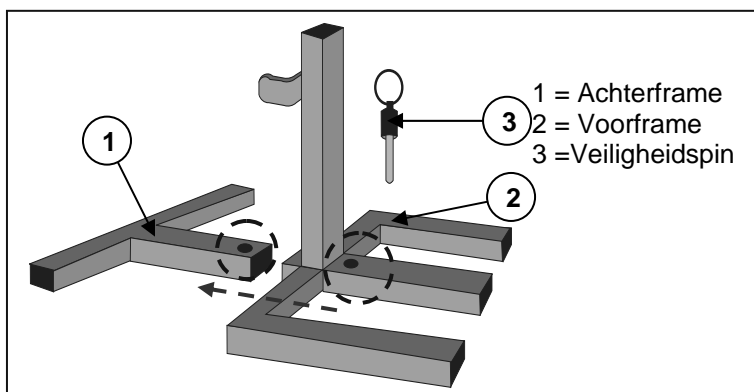

Het chassis - dat zich onder de zit en armsteunen bevindt kan ook uit elkaar gehaald worden.

Om de voorste en achterste onderdelen van het chassis van elkaar te nemen:

- Trek de veiligheidspin ③ uit.
- Trek het voorste ② en achterste ① frame uit elkaar.

Dit is moeilijk om te verwijderen. Het is beter om deze onderdelen in mekaar te laten?

Voor het monteren dient U deze instructies te volgen:

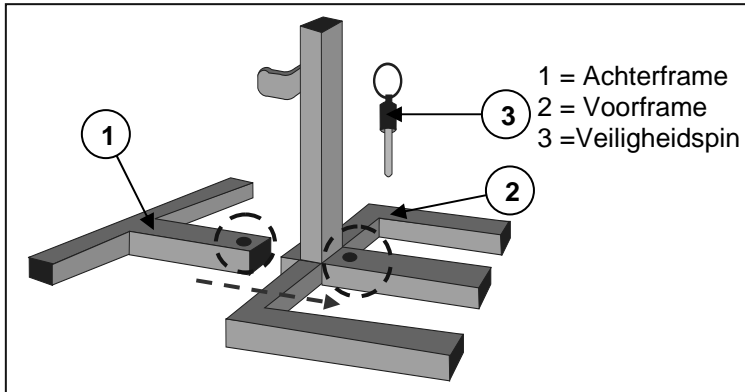

- Schuif de steunen van het voor- ② en achterframe ① zo in elkaar dat de openingen van de veiligheidsbout ③ overeenkomen.
- Steek de veiligheidsbout ③ tot de aanslag door de openingen van de steunen.

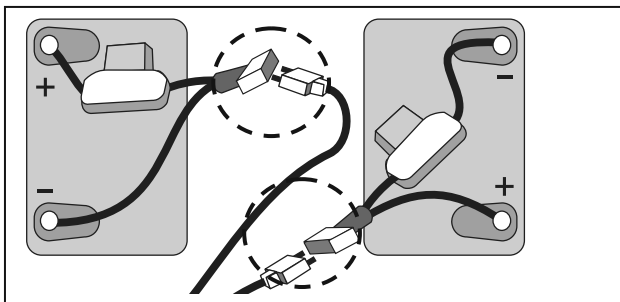

- Maak alle kabelstekkers tussen het voor- en achterframe vast (stekkers met dezelfde kleur horen samen).
- Plaats de batterijen en sluit de batterijstekkers aan (stekkers met dezelfde kleur horen samen).
- Zet de batterijen met de klittenband terug vast zodat de batterijen zelfs tijdens het rijden niet meer kunnen bewegen.

- Monteer de kunststof behuizing aan de achterzijde.
- Monteer de zit (zie hoofdstuk "Aanpassen van de zit") en de armsteunen (zie hoofdstuk "Monteren of verwijderen van de armsteun").

2.4 Bedienen van de remmen

Om de remmen in te schakelen:

1. Laat de snelheids- of gashendel los om de scooter te stoppen.

2.5 Monteren of verwijderen van de armsteun

⚠ VOORZICHTIG: Kans op klemmen - Houd Uw vingers, gespen en kledij uit de buurt van het bevestigingspunt (aan de buis van het zitframe) van de armsteun.

Om de armsteun op de scooter te monteren:

1. Schuif de buis van de armsteun ② in de buis van het zitframe ③.
2. Duw op de buis van de armsteun ② tot de gewenste zitbreedte.
3. Monteer de sterknop ① aan de achterzijde van de scooter.

De armsteun van de scooter kan worden verwijderd.

1. Verwijder de sterknop ① aan de achterzijde van de scooter.
2. Trek aan de buis van de armsteun ②.
3. Schuif totdat de buis ② uit de buis van het zitframe komt ③.

2.6 In en uit de scooter stappen

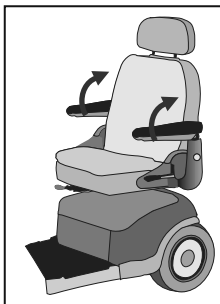

1. Parkeer de scooter zo dicht mogelijk bij de plaats van/naar waar U zich wilt verplaatsen.
2. Controleer dat de besturing uit staat.
3. Zet de armsteun aan de kant waar U de transfer wilt uitvoeren naar boven.
4. Verplaats U van of naar de scooter.

2.7 Correcte positie in de scooter

Enkele aanbevelingen om comfortabel van Uw scooter gebruik te maken:

1. Plaats Uw zitvlak zo dicht mogelijk bij de rug.
2. Zorg dat Uw bovenbenen horizontaal zijn – Indien nodig pas de zithoogte aan.

2.8 Rijden met de scooter

⚠ WAARSCHUWING: Gevaar voor brandwonden – Wees voorzichtig bij het rijden in extreem warme of koude omgevingen (zon, extreme koude, sauna's, enz.) voor een bepaalde tijd en bij het aanraken - de oppervlakken kunnen de omgevingstemperatuur aannemen.

⚠ WAARSCHUWING: Risico bij onveilige beperkingen – Gebruik enkel de rijeigenschappen beschreven in deze handleiding.

2.8.1 Instappen in de scooter

Wanneer U de scooter voor de eerste keer gebruikt, moet U ervoor zorgen dat de scooter op een vlakke ondergrond staat. Alle wielen moeten de grond raken.

1. Zorg ervoor dat de motor is ingeschakeld.
2. Zet de zit op een hoogte zoals deze het beste is voor jezelf.
3. Plaats de besturing in de meest comfortabele positie voor jezelf.
4. Ga neer zitten op de zit en controleer dat beide armsteunen zo staan ingesteld dat Uw onderarmen hier op kunnen steunen.
5. Controleer dat de zit is vastgemaakt in de rij positie.
6. Plaats de sleutel in het contact en draai naar rechts.

Zet nu de snelheidsregelaar van Uw besturing in de laagste stand. Uw scooter is nu klaar voor gebruik.

2.8.2 Uitstappen

Voor U uitstapt, moet U de scooter zo parkeren dat alle wielen tegelijk de grond raken. Vervolgens schakelt U de scooter "UIT" (laadindicator gaat uit) om de display uit te schakelen.

2.8.3 De scooter parkeren

Wanneer Uw scooter uitgeschakeld is, kunnen geen rij-opdrachten meer worden gegeven. De elektromagnetische rem kan pas opnieuw worden uitgezet wanneer Uw scooter wordt ingeschakeld. Parkeer Uw scooter altijd op parkeerplaatsen onder toezicht of op een goed zichtbare plaats.

2.8.4 Uw eerste rit

⚠ WAARSCHUWING: Houd Uw scooter onder controle – Maak U vertrouwd met de rijeigenschappen van de scooter.

- Rijden

Nadat U heeft plaatsgenomen in de scooter en deze heeft aangezet zoals hierboven beschreven, neemt U het Delta-stuur met beide handen vast. Trek met Uw hand de gashendel in de gewenste richting:

Standaard instelling (rechtshandig)*

| | | |
|-------------------------------|---|---------------------|
| TREKACTIE MET DE RECHTSE HAND | = | VOORWAARTS RIJDEN |
| TREKACTIE MET DE LINKSE HAND | = | ACHTERWAARTS RIJDEN |

* Voor linkshandigen kan dit anders zijn ingesteld, waardoor de rijrichting verandert.

- Remmen

Om te remmen laat U de snelheids- / gashendel los zodat deze in neutrale stand gaat. Uw scooter remt zacht af en komt tot stilstand. Oefen het rijden en remmen zodat U het rijgedrag van Uw scooter gewoon bent. en leert inschatten hoe Uw scooter reageert bij het rijden en remmen.

- Rijden in hoeken en bochten

⚠ WAARSCHUWING: Kantelgevaar – Bij het rijden door bochten moet U Uw snelheid duidelijk minderen.

⚠ WAARSCHUWING: Kans op klemmen – Houd steeds voldoende zijdelingse afstand tot hoeken en hindernissen.

Om hoeken en bochten te nemen draait U het stuur met beide handen in de gewenste richting. De voorwielen draaien en sturen de scooter onmiddellijk in de nieuwe aangegeven richting. Let er bij bochten en hoeken altijd op dat er voldoende plaats is om de bocht of hoek te nemen. Smalle doorgangen moeten zo worden genomen: rij eerst in een zo groot mogelijke bocht naar de doorgang zodat U de smalle doorgang vrijwel recht kan nemen. Denk erom dat Uw scooter achteraan meestal breder is dan vooraan.

Vermijd het schuin aanzetten van bochten. Door de bocht te “snijden” kunnen de achterwielen een hindernis raken en zo de stabiliteit van de scooter in het gedrang brengen.

2.8.5 Achterwaarts rijden

⚠ WAARSCHUWING: Houd Uw scooter onder controle – Maak U vertrouwd met de rijeigenschappen van de scooter.

⚠ WAARSCHUWING: Houd Uw snelheid onder controle – Gebruik bij het achterwaarts rijden altijd de laagste snelheid.

⚠ WAARSCHUWING: Gevaar voor aanrijding – Kijk bij het achterwaarts rijden altijd achterom.

Achterwaarts (TREKACTIE VAN LINKER HAND) rijden moet U met hoge concentratie doen en steeds zeer goed opletten. De snelheid bij het achterwaarts rijden ligt weliswaar lager dan bij het voorwaarts rijden, toch adviseren wij U om bij het achterwaarts rijden de snelheidsregelaar op minimum te zetten.

Denk erom dat bij het achterwaarts rijden de stuurbewegingen omgekeerd worden uitgevoerd en dat Uw scooter onmiddellijk in de gewenste richting draait.

2.8.6 Hellingen

⚠ WAARSCHUWING: Houd Uw scooter onder controle – Maak U vertrouwd met de rijeigenschappen van de scooter.

⚠ WAARSCHUWING: Houd Uw scooter onder controle – Zet bij dalingen Uw scooter nooit in vrijloop.

⚠ WAARSCHUWING: Houd Uw snelheid onder controle – Gebruik altijd de laagst mogelijke snelheid bij het nemen van dalingen.

⚠ WAARSCHUWING: Kantelgevaar – Overschrijd de maximum hellingshoek van statische stabiliteit bergop niet (zie paragraaf "Technische specificaties").

⚠ WAARSCHUWING: Rijd nooit achterwaarts op een helling.

Rijd altijd recht op een helling en vermijd dat de wielen loskomen van de grond (oprijden van oprijplaten, opritten, enz.) omdat dan de elektrische rolstoel kan kantelen. Omdat Uw scooter wordt aangedreven door een differentieel, moeten beide aandrijfwielen steeds in contact blijven met de grond. Wanneer een aandrijf wiel loskomt van de grond, is er om veiligheidsredenen geen krachtoverbrenging en kan de Scooter niet verder rijden.

Wanneer U op een helling stopt omdat U de gashendel loslaat, is Uw scooter beveiligd tegen onverwachts weggrollen. Wanneer de gashendel in neutrale stand staat, wordt de motorrem geactiveerd.

Bij het verder rijden op een helling drukt U de gashendel zo ver mogelijk naar voren, zodat er voldoende energie geleverd wordt om te rijden. Uw scooter zal de helling langzaam oprijden.

Wanneer de snelheid niet hoog genoeg is om de helling te nemen, draait U de snelheidsregelaar hoger en probeert U opnieuw.

2.8.7 Dalingen

- ⚠ **WAARSCHUWING:** Houd Uw scooter onder controle – Maak U vertrouwd met de rijeigenschappen van de scooter.
- ⚠ **WAARSCHUWING:** Houd Uw scooter onder controle – Zet bij dalingen Uw scooter nooit in vrijloop.
- ⚠ **WAARSCHUWING:** Houd Uw snelheid onder controle – Gebruik altijd de laagst mogelijke snelheid bij het nemen van dalingen.
- ⚠ **WAARSCHUWING:** Kantelgevaar – Vermijd scherpe bochten.
- ⚠ **WAARSCHUWING:** Kantelgevaar – Overschrijd de maximum hellingshoek van de statische stabiliteit bergaf niet (zie paragraaf "Technische specificaties").

Neem een daling altijd recht. Anders kunnen de wielen loskomen van de grond (gevaar voor kantelen). Wanneer één van de achterwielen loskomt, is er geen krachtoverbrenging meer en kan de Scooter niet meer rijden.

Door het eigen gewicht van de scooter ligt de snelheid bij dalingen hoger. Zet de snelheidsregelaar op een lagere snelheid en pas Uw snelheid aan de situatie aan.

Vermijd scherpe bochten bij dalingen. Door het eigen gewicht van de scooter kan deze opzij loskomen van de grond en omvallen.

2.9 De scooter rijden op oprijplaten.

- ⚠ **WAARSCHUWING:** Gevaar voor letsel – Overschrijd de maximale belasting van de oprijplaten niet.
- ⚠ **WAARSCHUWING:** Gevaar voor letsel – Kies de correcte oprijplaten zodat er letsel of schade kan veroorzaakt worden.
- ⚠ **WAARSCHUWING:** Gevaar voor letsel – Opmerking door het aanzienlijke gewicht van de elektrische scooter worden er grote omgekeerde krachten gegenereerd wanneer een begeleider de scooter over de oprijplaten duwt.
- ⚠ **WAARSCHUWING:** Zorg ervoor dat de wielhoogte hoog genoeg is om over de vrije hoogte van de oprijplaten te geraken. Het frame van de scooter mag niet tegen de oprijplaten komen.

Wanneer U voor het nemen van hindernissen oprijplaten wenst te gebruiken, dient U rekening te houden met het volgende:

1. Vraag de maximum belasting van de oprijplaten na bij de fabrikant.
2. Rij de oprijplaten op met de laagst mogelijke snelheid.
3. Zie de instructies in hoofdstuk "Uw eerste rit".

2.10 Besturing

- Zet de sleutelschakelaar op AAN.
- De batterij-indicator ① licht op en geeft de huidige lading van de batterijen weer.
- Zet de snelheidsregelaar (②, ③) naar de gewenste rij snelheid.
- Trek de gashendel met Uw vingers naar de handgrepen (rechtse hendel voor voorwaartse beweging, linkse hendel voor achterwaartse beweging).
- Om de claxon te horen, drukt U de claxon knop ⑤ in.
- Om de voor- en achterlichten aan te zetten, drukt U op de verlichtingsknop ⑦.
- Om de waarschuwingsknipperlichten aan te zetten, drukt U op knop ⑥.
- Om de richtingaanwijzers aan te zetten, druk op de gewenste knop ⑧ en ⑨ (links = linkse aanwijzer, rechts = rechtse aanwijzer).
- Om de scooter te stoppen, laat U de gashendel onder het bedieningspaneel los.

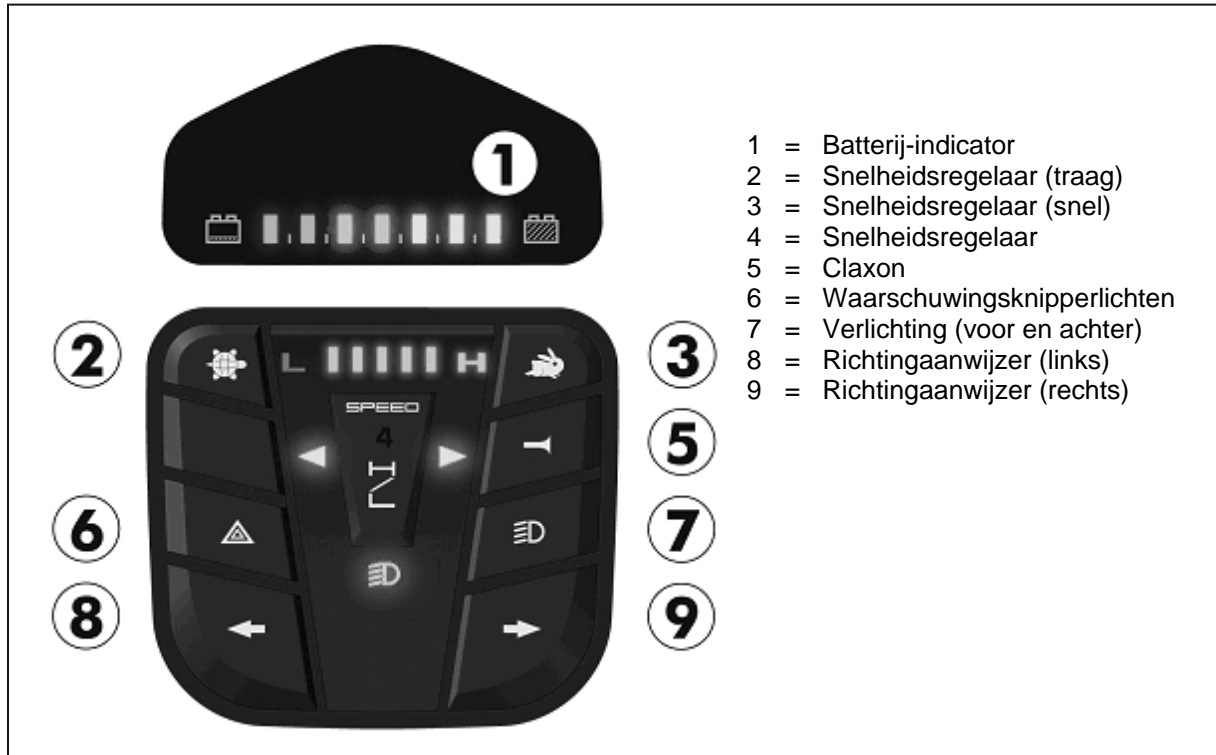

Vermeiren is verantwoordelijk voor de aanpassingen in de software. Voor veranderingen in de software contacteer Vermeiren.

2.11 Vrijloop

- ⚠ WAARSCHUWING:** Houd Uw scooter onder controle – Zet nooit Uw scooter in vrijloop wanneer U aan het rijden bent.
- ⚠ WAARSCHUWING:** Houd Uw scooter onder controle – Zet bij dalingen Uw scooter nooit in vrijloop. De scooter kan onverwachts weggrollen.
- ⚠ WAARSCHUWING:** Risico op letsel - Het elektronisch rijden alleen met vergrendelde motor / aandrijving gebruiken om te voorkomen dat de motor oververhit geraakt.

De scooter is voorzien van een vrijloop systeem dat bereikbaar en bedienbaar is door de begeleider of gebruiker indien deze niet in de scooter zit. Gebruik de vrijloop alleen voor de scooter te transporteren of om deze uit een gevaarlijk gebied te halen.

Zet de scooter in vrijloop met de verstelhendel aan de achterkant van de scooter.

- Rijden
 1. Zet de hendel van de motorvergrendeling op rijden. Motor en aandrijving worden met elkaar verbonden.
 2. Zet de sleutelschakelaar AAN.
 3. De scooter kan nu alleen door de elektronica worden bestuurd.
- Vrijloop
 1. Zet de sleutelschakelaar UIT.
 2. Zet de hendel van de motorvergrendeling op vrijloop (zie markering). Motor en aandrijving worden van elkaar gescheiden.
 3. U kan de scooter nu voortduwen.

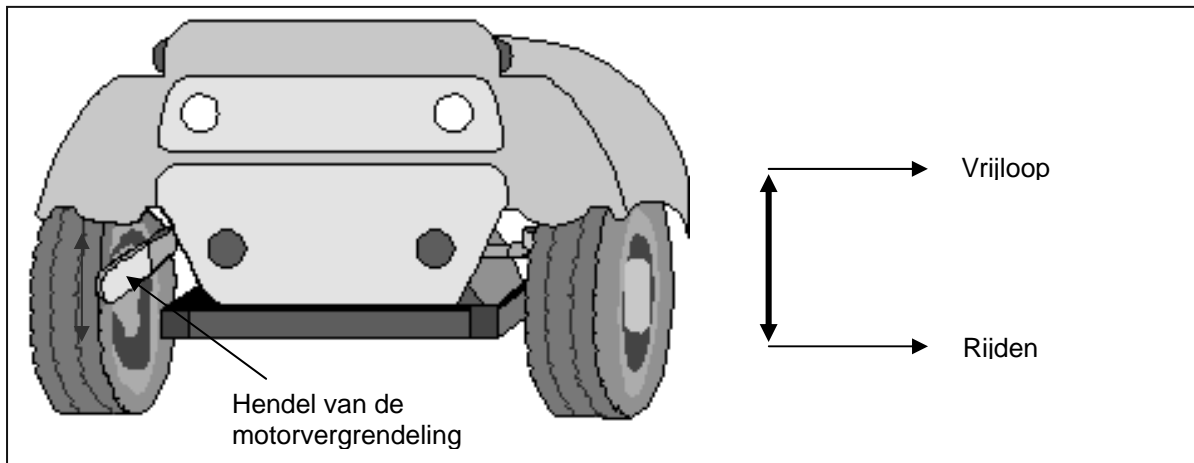

2.12 Transport in de auto

- ⚠ **GEVAAR:** Gevaar voor letsel – De scooter is niet geschikt om te gebruiken als een zit in een motorvoertuig.
- ⚠ **WAARSCHUWING:** Gevaar voor letsel – Verwijder alle afneembare onderdelen alvorens te transporteren.
- ⚠ **WAARSCHUWING:** Gevaar voor letsel – Geen personen of voorwerpen mogen zich onder de scooter, op de voetplaat of zit bevinden gedurende het transport.
- ⚠ **WAARSCHUWING:** Gevaar voor letsel – Zorg ervoor dat de scooter voldoende vastgemaakt is om verwonding van de inzittenden tijdens aanrijding of plots remmen te voorkomen.
- ⚠ **WAARSCHUWING:** Kans op klemmen - Houd Uw vingers niet tussen de onderdelen van de scooter.

De beste manier om de scooter in de auto te transporteren is gebruik te maken van de oprijplaten. Wanneer U geen ervaring heeft met de scooter op oprijplaten te rijden, kan U de scooter ook in vrijloop plaatsen en deze via oprijplaten in de auto duwen.

Wanneer de scooter niet in de auto past is het ook mogelijk om de scooter op volgende manier te transporteren:

1. Verwijder alle verwijderbare onderdelen alvorens te transporteren (mandje, armsteunen, zit, enz.).
2. Berg deze verwijderbare onderdelen veilig op.
3. Indien mogelijk, verwijder de batterijen / batterijbehuizing van de zit om zo gewicht te verminderen. (Omdat gel batterijen gesloten batterij systemen zijn, zal dit geen probleem veroorzaken om deze te verwijderen voor transport).
4. Vouw de stuurkolom naar beneden via de hoekverstelling.
5. Plaats de scooter in de auto met behulp van 2 personen. (Het gewicht voor het frame en stuurkolom is 43,80 kg voor de Ceres 3 Deluxe en 49,85 voor de Ceres 4 Deluxe. Dit is zeer zwaar om te dragen).
6. Maak het frame van de scooter goed vast aan het voertuig.

2.13 Laden van de batterijen

⚠ WAARSCHUWING: Gevaar voor letsel - Verwijder de sleutel voordat U begint op te laden.

De lampjes (LEDs) in de stuurkolom geven de resterende capaciteit van Uw batterijen weer.

U moet de batterijen dagelijks laden. Als U dit niet doet en gewoon verder blijft rijden, zal de prestatie van de scooter aanzienlijke dalen (bergop, bochten, onvoldoende verlichting). Als U deze signalen ook negeert, zal Uw scooter zichzelf uitschakelen. U moet nu de scooter meteen opladen met de bijgeleverde lader. Houd alstublieft ook rekening met de bijgevoegde werkingsinstructies.

| | |
|--------------------------|--------------------------------|
| Primair | 230V ~ / 50-60 Hz / 270 W max. |
| Secundair | 12/24 V --- / 8A max. |
| Max. batterij capaciteit | 50 Ah |
| Laden | Laad 80% cap. op in 8 u |

1. Zet de contactsleutel UIT en neem deze uit het contact.
 2. Maak de beschermklep van de laadbus open.
 3. Bevestig de stekker van de lader in de laadbus van de Scooter.
 4. Steek de voedingskabel van de lader in het stopcontact. Zet de AAN/UIT-schakelaar van de lader aan (sommige modellen zijn niet voorzien van een AAN/UIT-schakelaar – de lader wordt ingeschakeld zodra de stekker in het stopcontact zit).
 5. De lader begint nu te laden en de LED's (oranje) branden als teken dat het apparaat bezig is met laden.
 6. Na het laden wordt de LED (oranje) groen. Dit betekent dat de batterijen volledig zijn geladen.
 7. Schakel de lader uit (indien geen AAN/UIT-schakelaar: trek de stekker uit het stopcontact).
 8. Trek de stekker van de lader uit de laadbus van de Scooter. Uw scooter is terug klaar voor gebruik.
- Laad de batterijen van Uw scooter volgens de beschrijving hierboven. Als U de batterijen te vroeg oplaadt, zullen ze geleidelijk aan hun capaciteit verliezen, en de reisafstand van Uw scooter verminderen.
 - De fabrikant is niet aansprakelijk voor schade als gevolg van verkeerd laden.
 - Gebruik enkel de originele batterijen. We zijn op geen enkele manier aansprakelijk voor schade die werd veroorzaakt door batterijen die niet door ons werden geleverd.
 - Stel de batterijen niet bloot aan temperaturen lager dan 5° Celsius of hoger dan 50° Celsius.
 - Alle aansprakelijkheid van de fabrikant als eender welke claim vervalt, indien de batterijen worden geopend.

Als U beslist Uw scooter voor een lange periode niet te gebruiken, moet U hem toch regelmatig opladen om ervoor te zorgen dat hij altijd klaar is voor onmiddellijk gebruik.

- Als de batterijen voor een lange periode niet worden gebruikt, ontladen ze langzaam zichzelf (volledig ontladen). Zo wordt het onmogelijk om ze te herladen met de voorziene batterijlader. Wanneer batterijen niet worden gebruikt, moeten ze minstens elke 4 tot 8 weken worden herladen (afhankelijk van de laadindicator).
- Als U de batterijen te vaak oplaadt, zullen ze uiteindelijk hun capaciteit onherstelbaar verliezen.
- Gebruik enkel de meegeleverde batterijlader en geen andere laadapparatuur.
- De fabrikant is niet aansprakelijk voor schade als gevolg van verkeerd laden.
- De laadcyclus mag in ieder geval niet worden onderbroken. De batterijlader geeft een signaal als de laadcyclus is voltooid.

3 Montage en instellingen

De in dit hoofdstuk beschreven instructies zijn bestemd voor de vakhandelaar en de gebruiker.

De scooter is speciaal ontworpen om te worden afgesteld met een minimum aan te vervangen onderdelen. Zo is er geen extra voorraad nodig van vervangonderdelen.

Om een servicepunt of vakhandelaar in Uw buurt te vinden, neemt U contact op met de dichtstbijzijnde Vermeiren faciliteit. Een lijst van de Vermeiren faciliteiten zijn terug te vinden op de laatste bladzijde.

⚠ WAARSCHUWING: Risico bij onveilige instellingen - Gebruik enkel de instellingen beschreven in deze handleiding.

⚠ WAARSCHUWING: Kantelgevaar - Variaties van de toelaatbare instellingen kunnen de stabiliteit van Uw scooter beïnvloeden (naar achteren of op zij kantelen).

3.1 Gereedschap

Om de scooter te monteren is geen gereedschap nodig.

3.2 Leveringsomvang

De scooter wordt geleverd met:

- 1 frame gemonteerd met armsteunen, stuurkolom, achter- en voorwielen
- 1 Voetplaat
- 1 Zit
- Handleiding
- Accessoires
- 2 batterijen, batterijlader, motoren

3.3 Aanpassing van de stuurkolom

U kan de stuurkolom in vele verschillende standen zetten, naar gelang de wens van de bestuurder.

⚠ WAARSCHUWING: Gevaar voor letsel – Verstel de hoek niet terwijl U aan het rijden bent.

⚠ WAARSCHUWING: Gevaar voor letsel - Schakel de scooter uit voordat U de hoek van de stuurkolom verstelt.



1. Draai de sterknop los.
2. Verstel de stuurkolom in de gewenste positie.
3. Draai de sterknop terug vast om de stuurkolom vast te zetten.

3.4 Aanpassen van de zit

⚠ WAARSCHUWING: Gevaar voor letsel – Voer geen aanpassingen uit terwijl U aan het rijden bent.

⚠ WAARSCHUWING: Kans op letsel – Zorg ervoor dat de zit terug goed is vastgemaakt.

Afnemen van de zit (afb. A)

- Trek de zithendel ① naar boven.
- Draai de zit ② een klein beetje en til deze uit de bar voor hoogteverstelling ⑤.
- Laat de zithendel ① los.

Vergrendelen van de zit (afb. A)

Om de zit te bevestigen gaat U omgekeerd te werk.

- Trek de zithendel ① naar boven en plaats tegelijkertijd de zit op de bar voor hoogteverstelling ⑤ en laat de zit zover als mogelijk zakken.
- Wanneer de zit hoorbaar vastklikt, moet de zithendel ① horizontaal staan. Wanneer deze nog is aangetrokken, is de zit niet goed vergrendeld.

Draaibare zit (afb. A)

- Trek de zithendel ① naar boven.
- Draai de zit ② in de gewenste positie.
- Laat de zithendel ① los. De zit wordt steeds na 20° vergrendeld.
- Controleer dat de zit terug goed is vastgemaakt.

Diepteverstelling (afb. A)

- Trek de hendel voor de zitdiepte ③ naar boven.
- Schuif de zit ② naar voren of achteren over de geleidingen van de zitdiepte ④.
- Laat de hendel los ③ om de zit ② in de gewenste stand te vergrendelen.
- Draai de zit lichtjes tot deze vastklikt.
- Controleer dat de zit goed is vergrendeld.

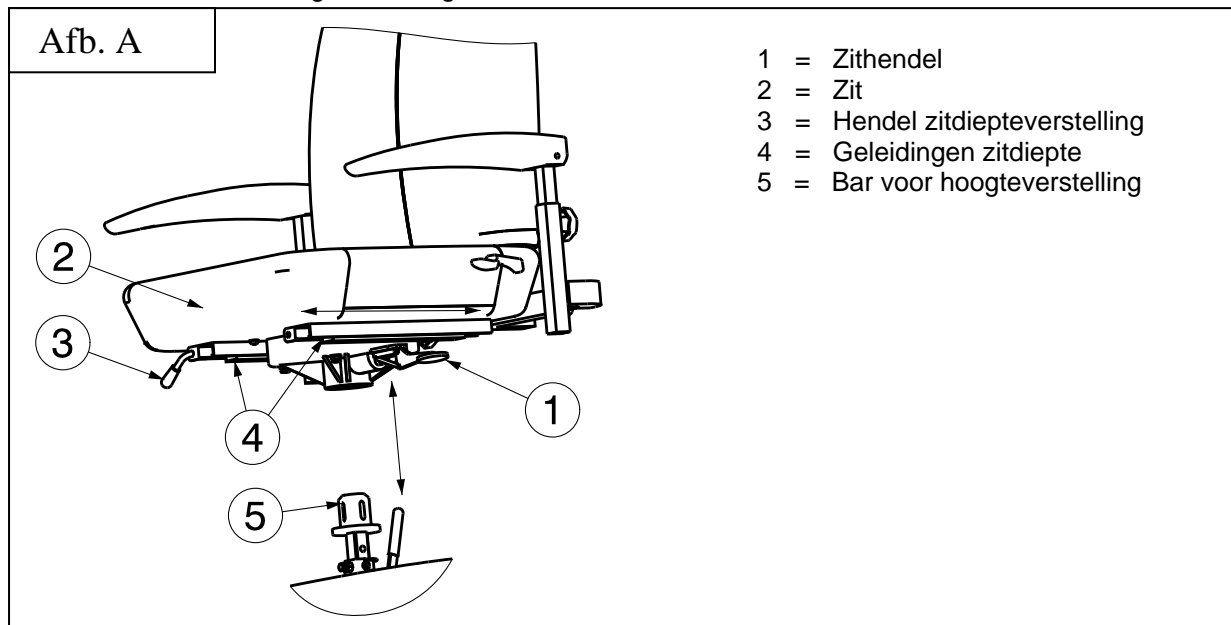
**Zithoogte instellen (Fig. B)**

De zit kan in 4 verschillende zithoogtes worden geplaatst (stappen: 25 mm).

- Verwijder de zit.
- Verwijder de kunststoffen achterkap.
- Draai de schroef ③ een beetje los.
- Verwijder de pijpborgpen ④.
- Beweeg de bar voor hoogteverstelling ② naar boven / beneden in de houder, en plaats deze op een comfortabele zithoogte.
- Monteer de pijpborgpen ④ terug.
- Maak de schroef ③ terug vast en controleer dat de speling van de zit is verminderd.
- Monteer de kunststoffen achterkap terug.
- Monteer de zit.
- Controleer dat de zit goed is vergrendeld.

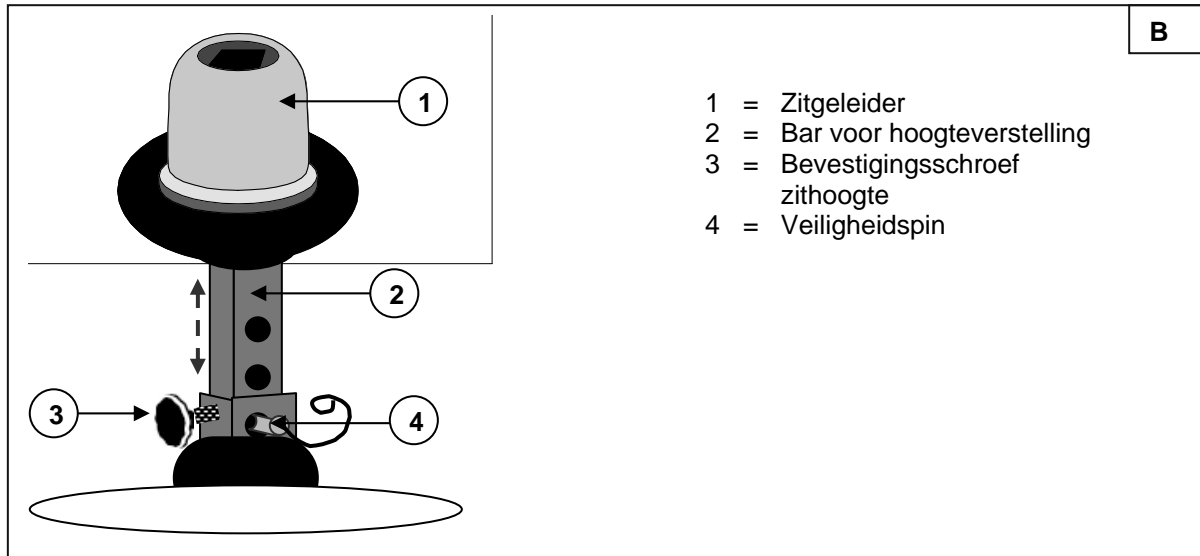

3.5 Aanpassen van de rug

⚠ WAARSCHUWING: Gevaar voor letsel – Voer geen aanpassingen uit terwijl U aan het rijden bent.

Opzij van de rug (overgang naar de zitbekleding) is een kantelhendel gemonteerd. Duw deze hendel naar beneden om de rug los te maken en vouw de rug naar voren.

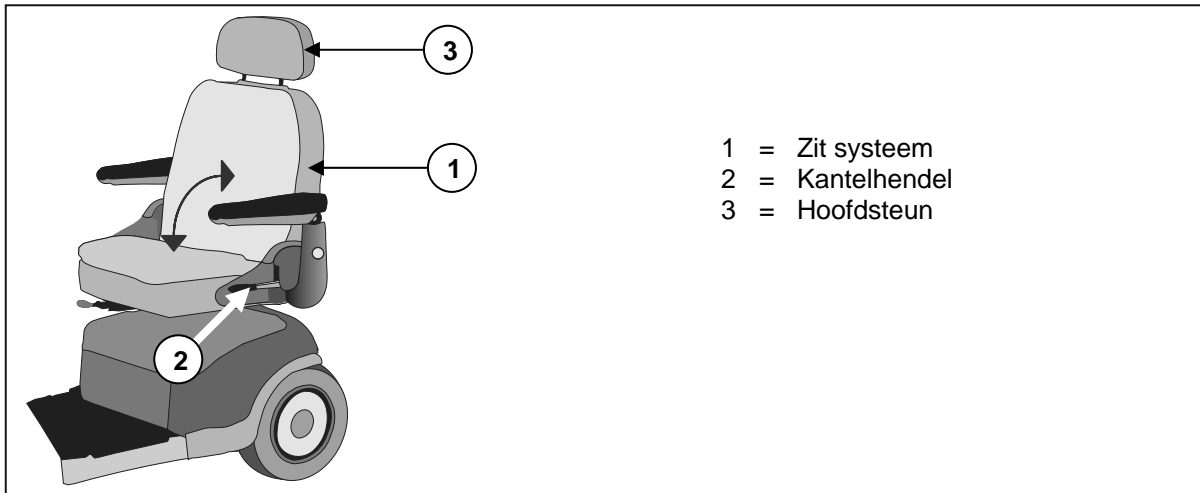

Hoofdsteun:

- Duw de borgplaat lichtjes naar de hoofdsteun.
- Zet de hoofdsteun in de gewenste hoogte.
- Laat de borgplaat weer los.
- De hoofdsteun klikt hoorbaar vast.

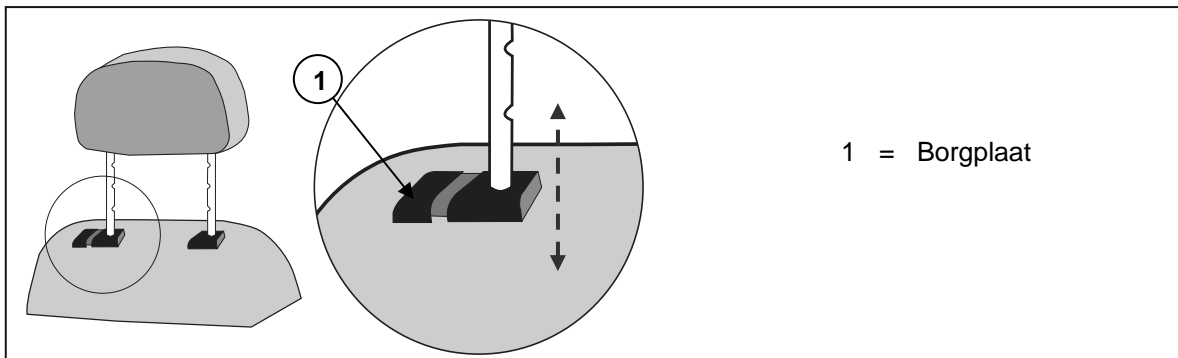

3.6 Afstellen van de armsteunen

- ⚠ VOORZICHTIG: Kantelgevaar - Zorg ervoor dat de armsteunen symmetrisch gepositioneerd staan ten opzichte van de zit.**

De zitbreedte kan worden aangepast door middel van de armsteunen te verzetten.

Draai de knop aan de achterzijde van het zitframe los en schuif daarna de armsteun naar buiten of binnen. Indien tevreden met de breedte, zet de sterknop terug goed vast.

3.7 Banden wisselen

- ⚠ VOORZICHTIG: Laat voor demontage van de velgen altijd eerst de lucht uit de band!**
⚠ VOORZICHTIG: Kans op schade – Bij verkeerd gebruik kan de velg worden beschadigd.

Voor U een nieuwe band monteert, dient U rekening te houden met het volgende:

Controleer het velgbed en de binnenkant van de band op vreemde voorwerpen en reinig indien nodig. Controleer de toestand van het velgbed, vooral in de buurt van de ventielopening. Gebruik alleen originele wisselstukken. De garantie geldt niet voor schade die wordt veroorzaakt door niet originele wisselstukken. Neem contact op met de vakhandelaar.

Montage:

- ⚠ WAARSCHUWING: Gevaar voor letsel – Controleer dat de vuldruk correct is.**
⚠ VOORZICHTIG: Gevaar voor letsel – Let erop dat bij de montage geen voorwerpen of lichaamsdelen tussen de band en de velgrand gekneld raken.
⚠ WAARSCHUWING: Gevaar voor letsel – Voor gebruik van de scooter dient U te controleren of alle schroeven van de wielen goed vastzitten. De schroeven op de flens moeten worden voorzien van een schroefborging (bijv. Loctite). Schroefborging houdt alleen als alle schroefdraden vrij zijn van vet en vuil.

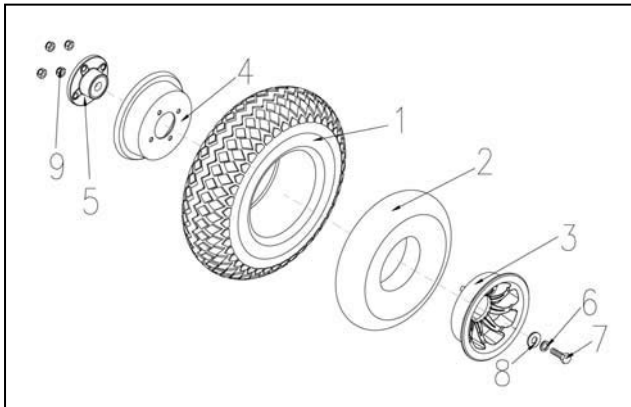

DEMONTAGE

1. Draai en verwijder de middelste schroef ⑦ dat het wiel ①, ②, ③, ④ en de flens ⑤ aan Uw scooter bevestigd.
2. Laat de lucht uit het wiel lopen door de drukstift in het ventiel lichtjes in te drukken.
3. Draai de 4 schroeven ⑨ van de velg los om de velgzijden ③, ④ en flens ⑤ los te maken.

MONTAGE

Plaats de licht opgepompte binnenband in de buitenband.

1. Bevestig de twee velgzijden ③, ④ door de banden en plaats de flens tegen de band en maak deze terug vast met de 4 schroeven ⑨.
2. Steek het lucht ventiel door de voorziene ventielopening.
3. Monteer het wiel ①, ②, ③, ④ en flens ⑤ terug op de scooter en maak de verbinding terug vast met de middelste schroef ⑦. Breng het wiel op de voorziene bandenspanning.

Controleer rondom en aan beide zijden of de binnenband niet tussen de bandhiel en velg is geklemd. Schuif het ventiel lichtjes terug en trek het weer uit zodat de band goed is gepositioneerd in de buurt van het ventiel.

Om de band correct op te pompen pompt U eerst lucht tot de band nog goed met de duim kan worden ingedrukt. Wanneer de controlelijn aan weerszijden van de band dezelfde afstand tot de velgrand aangeeft, is de band correct gecentreerd. Wanneer dit niet het geval is, dient U de lucht weer af te laten en de band opnieuw uit te lijnen. Pomp de band nu op tot de maximale bedrijfsdruk (let op de vuldruk!) en draai de kap op het ventiel.

Een correcte montage kan alleen worden gegarandeerd in de vakhandel. Bij werkzaamheden die niet zijn uitgevoerd door de vakhandel, vervalt de garantie.

Let bij het oppompen van de banden steeds op de correcte vuldruk. Deze waarde kunt U aflezen op de band.

Gebruik voor het oppompen uitsluitend geschikte pompen met een afleesschaal in bar. Op pompen en wielen die niet door de fabrikant zijn geleverd, geven wij geen garantie.

3.8 Thermische zekeringen

Om de motor te beveiligen tegen overbelasting is de scooter voorzien van een thermische zekering die automatisch het vermogen naar de motoren onderbreekt omdat deze anders warm kunnen lopen en daardoor sneller verslijten of defect raken. U kan de thermische zekering vinden in een opening aan de achterkant van de kunststoffen bescherming. Bij modellen zonder kunststof bescherming vindt U de thermische zekering aan de batterijbehuizing.

De thermische zekering kan worden geactiveerd wanneer stijgende of dalende hellingen worden bereiden die de vermelde maximumwaarden overschrijden. Ook bij een nominale belasting die hoger is dan de maximum waarde kan de zekering doorslaan. Ook wanneer U probeert te rijden terwijl de motorrem is geblokkeerd, kan de motor overbelast raken. De te respecteren waarden vindt U in het hoofdstuk "Technische specificaties" van de betreffende handleidingen.

Om de scooter opnieuw in gebruik te nemen, lost U de betreffende overbelasting op en wacht U tot de motor is afgekoeld. Daarna drukt U de zekering voorzichtig in. Het systeem is nu weer klaar voor gebruik.

3.9 Anti-tipping

De anti-tipping is standaard verbonden met het frame. Het is niet mogelijk om deze anti-tipping te verwijderen. De anti-tipping dient voor Uw veiligheid en voorkomt dat Uw scooter bij het nemen van kleine hindernissen - lager dan de maximum hindernis hoogte - naar achteren kantelt.

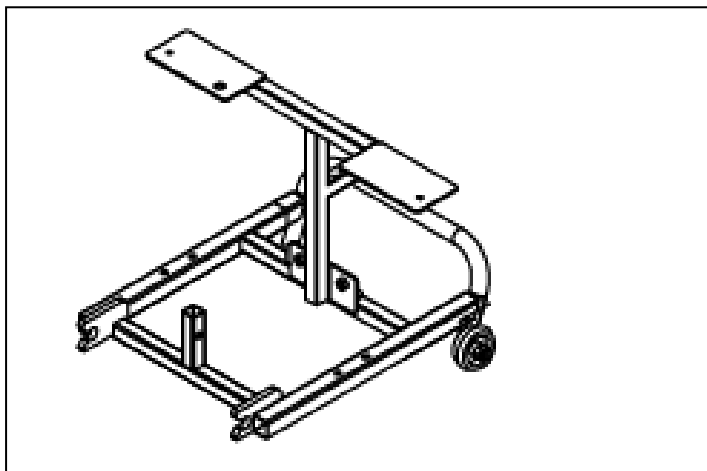

3.10 Vervangen van de batterijen

⚠ VOORZICHTIG: Kans op brandwonden - Kom niet in contact met de zuren van de batterijen. Zorg voor een goede ventilatie van de batterijhouder.

Laat de batterijen vervangen door daarvoor opgeleid personeel.

4 Onderhoud

Voor de onderhoudshandleiding van de scooters kan U de website van Vermeiren raadplegen: www.vermeiren.be.



5 Verklaring van overeenstemming

De fabrikant of zijn gevolmachtigde vertegenwoordiger :

N.V. VERMEIREN N.V

Adres :

Vermeirenplein 1/15
2920 Kalmthout
België

verklaart geheel onder zijn eigen verantwoordelijkheid, dat de CE gemarkeerde hulpmiddelen :

Productgroep : Scooters
Productgroep (GMDN): Rolstoel, bestuurd door begeleider / bestuurder, elektrische aandrijving / manuele besturing, opvouwbaar (GMDN 40855)
FAGG registratie nummer: BE/CA01/11/2-02965-22-CL1
Merk : Vermeiren
Type : Ceres 3 (WTM3B), Ceres 3 Deluxe, Jupiter 3 (778S),
Jupiter 4 Fast (889SLBL), Mercurius 3 (778 VRM Champagne 15K / 778XLS), Mercurius 4 (889 VRM Champagne 15K / 889XLS), Oberon (889 DXD), Saturnus 3 (778 VRM BL 8K / 778NR), Saturnus 4-8K (889 VRM BL 8K / 889 NR),
Saturnus 4-12K (889 VRM BL 12K / 889 NR BF),
Uranus (TE 777 / 777NA)

zijn geklassificeerd als klasse I, volgens bijlage IX MDD 93/42/EEG, regel 12, en vervaardigd zijn in volledige overeenstemming met de onderstaande Europese richtlijnen - inclusief de laatste wijzigingen - en met de nationale wet, die deze richtlijnen organiseert :

Medische hulpmiddelen richtlijn MDD 93/42/EEG: 2007

en in overeenstemming zijn met de relevante Europese geharmoniseerde normen :

EN 12182: 2012, EN 12184: 1999 (Clausule 9.8)

De fabrikant of zijn gevolmachtigde vertegenwoordiger :

N.V. VERMEIREN N.V

Adres :

Vermeirenplein 1/15
2920 Kalmthout
België

verklaart geheel onder zijn eigen verantwoordelijkheid, dat de CE gemarkeerde hulpmiddelen :

Productgroep : Scooters
Productgroep (GMDN): Rolstoel, bestuurd door begeleider / bestuurder, elektrische aandrijving / manuele besturing, opvouwbaar (GMDN 40855)
FAGG registratie nummer: BE/CA01/11/2-02965-22-CLI
Merk : Vermeiren
Type : Carpo 2, Carpo 2 Eco, Carpo 2 Sport, Carpo 2 XD, Ceres 4 (WTM4B), Ceres 4 Deluxe

zijn geklassificeerd als klasse I, volgens bijlage IX MDD 93/42/EEG, regel 12, en vervaardigd zijn in volledige overeenstemming met de onderstaande Europese richtlijnen - inclusief de laatste wijzigingen - en met de nationale wet, die deze richtlijnen organiseert :

Medische hulpmiddelen richtlijn MDD 93/42/EEG: 2007

en in overeenstemming zijn met de relevante Europese geharmoniseerde normen :

EN 12182: 2012, EN 12184: 2009

6 Clusteromschrijvingen

De Ceres 3 Deluxe, Ceres 4 Deluxe voldoet voor:

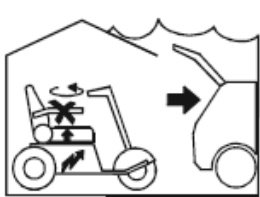
| | | |
|---|---|--|
|  | <p>Scooter Binnen / Buiten Verkleinbaar</p> <p>SBV / SBR</p> | <p>Scooter bedoeld voor gebruik binnen/buiten. De zit is verdraaibaar en de armsteunen kunnen door de gebruiker naar boven geklapt worden voor een zijdelingse transfer. De scooter is verkleinbaar, zodat deze kan worden meegenomen.</p> |
|---|---|--|



Inhalt

| | | |
|----------|--|-----------|
| 1 | Produktbeschreibung | 3 |
| 1.1 | Verwendungszweck | 3 |
| 1.2 | Sicherheitsanweisungen..... | 4 |
| 1.3 | Technische Daten..... | 5 |
| 1.4 | Bauteile | 7 |
| 1.5 | Zubehör..... | 7 |
| 1.6 | Positionierung Typenschild | 8 |
| 1.7 | Zeichenerklärung | 8 |
| 2 | Verwendung | 8 |
| 2.1 | EMV-Hinweise | 9 |
| 2.2 | Transportieren des Scooters..... | 10 |
| 2.3 | Zusammenbauen und Zerlegen des Scooters..... | 10 |
| 2.4 | Betätigen der Bremsen..... | 11 |
| 2.5 | An- oder Abbauen der Armlehnen..... | 11 |
| 2.6 | Setzen in den Scooter und Verlassen des Scooters | 12 |
| 2.7 | Richtige Sitzposition auf dem Scooter | 12 |
| 2.8 | Fahren des Scooters | 12 |
| 2.9 | Fahren des Scooters auf Rampen..... | 15 |
| 2.10 | Bedieneinheit | 15 |
| 2.11 | Freilauf..... | 16 |
| 2.12 | Transport in einem Auto | 16 |
| 2.13 | Laden der Batterien | 17 |
| 3 | Zusammenbau und Einstellung | 18 |
| 3.1 | Werkzeuge | 18 |
| 3.2 | Lieferumfang | 18 |
| 3.3 | Einstellen des Lenkers | 19 |
| 3.4 | Einstellen des Sitzes | 19 |
| 3.5 | Einstellen der Rückenlehne | 21 |
| 3.6 | Einstellen der Armlehnen | 21 |
| 3.7 | Reifenwechsel..... | 22 |
| 3.8 | Thermische Sicherung | 23 |
| 3.9 | Kippschutz | 23 |
| 3.10 | Austauschen der Batterie | 23 |
| 4 | Wartung..... | 23 |
| 5 | Übereinstimmungserklärung | 24 |



Vorwort

Zuerst möchten wir uns für das Vertrauen bedanken, das Sie in uns gesetzt haben, indem Sie sich für einen unserer Scooter entschieden haben.

Die zu erwartende Lebensdauer Ihres Scooters hängt im Wesentlichen von der Wartung und Pflege ab, die für die Scooter aufgewendet wird.

Diese Bedienungsanleitung soll Ihnen helfen, sich mit der Benutzung Ihres Scooters vertraut zu machen.

Das Befolgen der Bedienungsanleitung und der Wartungshinweises bildet einen wesentlichen Teil der Gewährleistungsbedingungen.

Diese Bedienungsanleitung spiegelt die neuesten Produktentwicklungen wider. Das Unternehmen Vermeiren behält sich jedoch das Recht vor, Änderungen vorzunehmen. Dabei besteht keine Verpflichtung, die früher ausgelieferten Modelle anzupassen oder zu ersetzen.

Sollten Sie weitere Fragen haben, so wenden Sie sich bitte an Ihren Fachhändler.



1 Produktbeschreibung

1.1 Verwendungszweck

Der Scooter ist für den bequemen Transport von Personen vorgesehen. Der Scooter ist für den Transport einer einzelnen Person ausgelegt.

Ausgeschlossen ist die Nutzung des Scooters als Transportfahrzeug für Gegenstände, sowie für Personen unterhalb von 16 Jahren.

Ebenso ausgeschlossen ist die Nutzung für Personen, die durch deutliche körperliche oder mentale Einschränkungen nicht in der Lage sind, ihren Scooter sicher im Straßenverkehr zu handhaben.

Ursachen solcher Einschränkungen können sein:

- Halbseitenlähmung sowie Querschnittlähmung
- Gliedmaßenverlust (Armamputation)
- Gliedmaßendefekt/Deformation (wenn die Lenk-/ und Gleichgewichtsfunktion eingeschränkt ist)
- Gelenkkontrakturen/-schäden (wenn die Lenk-/ und Gleichgewichtsfunktion eingeschränkt ist)
- Gleichgewichtsstörungen
- Kachexie (Muskelschwund)
- Demenzen
- Traumata mit Einfluss auf den cerebralen Kortex
- Sehbehinderte

Der Scooter wird als Gerät der Klasse B klassifiziert.

Der Scooter ist für den Einsatz in Innen- und Außenbereichen geeignet.

Bei der individuellen Versorgung sind außerdem:

- Körpergröße und -gewicht (max. 135 kg)
- Körperlicher und geistiger Zustand
- Wohnverhältnisse
- Umgebung

zu beachten.

Der Scooter sollte nur auf ebenen Flächen verwendet werden, auf denen alle vier Räder den Boden berühren und ausreichend Bodenkontakt vorhanden ist, um die Räder gleichmäßig anzutreiben.

Die Verwendung des Scooters auf unebenen Flächen (Pflastersteinen usw.), Abhängen, Kurven sowie das Umfahren von Hindernissen (Bordsteinen usw.) muss geübt werden.

Der Scooter darf nicht als Leiter oder als Transportmittel für schwere oder heiße Objekte verwendet werden.

Wenn Sie den Scooter auf Straßen und Fußwegen fahren, gelten die örtlichen Vorschriften.

Der Scooter kann auf Gehwegen (bis max. 6 km/h) und Straßen (bis max. 10 km/h) innerhalb von Ortschaften gefahren werden. Das Fahren auf Bundesstraßen und Autobahnen mit dem Scooter ist in jedem Fall untersagt.

Verwenden Sie ausschließlich von Vermeiren genehmigtes Zubehör.

Für Schäden durch nicht oder mangelhaft durchgeführte Wartung oder durch Nichtbeachtung der folgenden Anweisungen übernimmt der Hersteller keine Haftung.

Das Befolgen der Bedienungsanleitung und der Wartungshinweise bildet einen wesentlichen Teil der Gewährleistungsbedingungen. Es empfiehlt sich also, die folgenden Seiten sorgfältig durchzulesen.

Sehbehinderte können sich zur Erläuterung der Bedienungsanleitung an den Händler wenden.



1.2 Sicherheitsanweisungen

- ⚠ Verwenden Sie ausschließlich von Vermeiren zugelassenes Zubehör.
- ⚠ Das Mitfahren von zusätzlichen Personen ist untersagt.
- ⚠ Drehen Sie den „Start“-Schlüssel immer erst in die Aus-Position, bevor Sie Ein- oder Aussteigen, Ihren Scooter demontieren oder transportieren wollen.
- ⚠ Wenn der Scooter transportiert oder getragen wird, darf niemand darin sitzen.
- ⚠ Erforschen Sie die Auswirkungen von Schwerpunktverlagerungen auf das Verhalten des Scooters, zum Beispiel auf Gefällestecken, Steigungen, seitlichen Neigungen oder beim Überfahren von Unebenheiten.
- ⚠ Achten Sie beim Ergreifen von Gegenständen, die vor, seitlich oder hinter dem Scooter liegen darauf, dass Sie sich nicht zu weit aus dem Scooter lehnen, da durch Schwerpunktverlagerung Kippgefahr besteht.
- ⚠ Vermeiden Sie auf Gefällen Ihren Scooter in die Freilaufposition zu stellen.
- ⚠ Fahren Sie eine Steigung auf keinen Fall rückwärts hinauf.
- ⚠ Verringern Sie bei Kurvenfahrten die Geschwindigkeit.
- ⚠ Umfassen Sie während der Fahrt den Lenker mit beiden Händen.
- ⚠ Belassen Sie Ihre Beine und Füße während der Fahrt auf der vorgesehenen Abstellfläche.
- ⚠ Sie sollten Ihren Scooter nicht bei Regen benutzen.
- ⚠ Bei Lagerung oder Abstellen des Scooters im Außenbereich, ist eine Abdeckhaube zu verwenden, die Ihren Scooter vor Feuchtigkeit schützt.
- ⚠ Bei sehr hoher Luftfeuchtigkeit und Kälte kann es zu Leistungseinschränkungen Ihres Scooters kommen.
- ⚠ Nutzen Sie Ihren Scooter nur gemäß den gültigen Vorschriften. Vermeiden Sie das ungebremste Fahren gegen Hindernisse (z.B. Stufen, Bordsteinkanten) oder das Herunterfahren von hohen Absätzen.
- ⚠ Beachten Sie bitte, dass Sie bei Fahrten im öffentlichen Straßenverkehr der Straßenverkehrsordnung unterliegen. Achten Sie auf andere Verkehrsteilnehmer.
- ⚠ Wie auch beim Führen anderer Fahrzeuge sollten Sie bei Fahrten mit Ihrem Scooter nicht unter Alkoholeinfluss oder Medikamenteneinwirkung stehen. Dies gilt auch für Fahrten in Innenräumen.
- ⚠ Stellen Sie Ihr Fahrverhalten bei Fahrten außerhalb der Wohnung auf die gegebenen Witterungs- und Straßenverhältnisse ein.
- ⚠ Tragen Sie zum "Besser-Gesehen-Werden" im Dunkeln möglichst helle Kleidung oder Kleidung mit Reflektoren und achten Sie darauf, dass die am Scooter vorhandenen Reflektoren gut sichtbar sind und die Beleuchtung eingeschaltet ist.
- ⚠ Achten Sie darauf, dass die Beleuchtung an Ihrem Scooter nicht durch Verschmutzung und/oder Gegenstände abgedeckt wird.
- ⚠ Ihr Scooter dient nicht als Sitzplatz in einem PKW oder anderen Fahrzeugen.
- ⚠ Achten Sie auf eine ausreichende Profiltiefe der Bereifung.
- ⚠ Vorsicht beim Umgang mit Feuer, insbesondere brennenden Zigaretten; Sitz- und Rückenlehnenbezüge könnten sich entzünden.
- ⚠ Achten sie darauf, dass die maximale Zuladung nicht überschritten wird.
- ⚠ Wenn der Scooter mit Luftreifen ausgestattet ist, achten Sie darauf, dass diese den richtigen Reifendruck aufweisen (*siehe die Reifendruckangaben auf den Reifen*).



1.3 Technische Daten

Die im Folgenden aufgeführten technischen Daten gelten für einen Scooter in der Standardkonfiguration und bei optimalen Umgebungsbedingungen. Wenn anderes Zubehör verwendet wird, gelten andere Werte als die in der Tabelle angegebenen. Bei Schwankungen der Außentemperatur, Luftfeuchtigkeit, Steigungen, Gefällen, bestimmten Untergründen und Batteriezuständen können die Leistungsparameter eingeschränkt sein.

| | | |
|---|---|---|
| Produktname | Vermeiren | |
| Adresse | Vermeirenplein 1/15, B-2920 Kalmthout | |
| Typ | Scooter, Klasse B | |
| Modell | Ceres 3 Deluxe, Ceres 4 Deluxe | |
| Max. zulässiges Gewicht des Fahrers | 135 kg | |
| Beschreibung | Abmessungen Min. | Abmessungen Max. |
| Höchstgeschwindigkeit | 12 km/h In Deutschland: 6km/h | 12 km/h In Deutschland: 6 oder 10 km/h |
| Reichweite bei ununterbrochener Fahrt* | 35 km (50 Ah) | 35 km (50 Ah) |
| Länge | 1270 mm | 1310 mm |
| Breite | 610 mm | 610 mm |
| Höhe | 1160 mm | 1160 mm |
| Länge, zusammengeklappt/zerlegt | 1255 mm | 1265 mm |
| Breite, zusammengeklappt/zerlegt | 425 mm | 425 mm |
| Höhe, zusammengeklappt/zerlegt | 540 mm | 540 mm |
| Gesamtgewicht | 92 kg | 94,7 kg |
| Gewicht des schwersten Teils (das abgebaut oder entfernt werden kann) | 43,80 kg | 49,85 kg |
| Gewicht der Teile, die abgebaut oder entfernt werden können | Sitz: 14,40 kg; Batterie: 11,90 kg; Korb: 0,65 kg; Armauflage: 3,40 kg; Rahmen + Bedieneinheit 43,80 kg | Sitz: 14,75 kg; Batterie: 11,90 kg; Korb: 0,65 kg; Armauflage: 3,50 kg; Rahmen + Bedieneinheit 49,85 kg |
| Statische Stabilität, bergab | 9 ° | 9 ° |
| Statische Stabilität, bergauf | 7,6 ° | 7,6 ° |
| Statische Stabilität, seitwärts | 9 ° | 9 ° |
| Dynamische Stabilität | 6° | 6° |
| Maximale, sichere Steigung | 6° | 6° |
| Kippschutz | Serie, abnehmbar | Serie, abnehmbar |
| Überfahren von Hindernissen | 100 mm | 100 mm |
| Bodenfreiheit | 50 mm | 50 mm |
| Winkel der Sitzfläche | 0° | 0° |
| Effektive Sitztiefe | 410 mm | 420 mm |
| Höhe der Sitzoberfläche an der Vorderkante (vom Boden gemessen) | 595 mm - 670 mm | 595 mm - 670 mm |
| Höhe der Sitzoberfläche an der Vorderkante (vom Fußplatte gemessen) | 445 mm - 520 mm | 445 mm - 520 mm |

**DE**

| | | |
|--|--|-------------------------|
| Produktname | Vermeiren | |
| Adresse | Vermeirenplein 1/15, B-2920 Kalmthout | |
| Typ | Scooter, Klasse B | |
| Modell | Ceres 3 Deluxe, Ceres 4 Deluxe | |
| Max. zulässiges Gewicht des Fahrers | 135 kg | |
| Beschreibung | Abmessungen Min. | Abmessungen Max. |
| Höhe der Fußplatte | 150 mm | 150 mm |
| Rückenlehnenwinkel | 45 - 90° | 45 - 90° |
| Rückenlehnenhöhe | 525 mm | 525 mm |
| Abstand zwischen Armlehne und Sitz | 210 mm | 210 mm |
| Länge der Armlehne zur Unterfahrbarkeit | 80 mm | 80 mm |
| Motor | Nennleistung 470 Watt | Nennleistung 470 Watt |
| Batterien | 50 Ah | 50 Ah |
| Nennspannung (Batterie) | 2 x 12V --- | 2 x 12V --- |
| Schutzklasse | IPX4 | IPX4 |
| Ladegerät | 8 Amp (extern) | 8 Amp (extern) |
| Schutzklasse des Ladegerätes | IP21 | IP21 |
| Isolationsklasse des Ladegeräts | II | II |
| Kleinster Wendekreis | 3020 mm | 2750 mm |
| min. Wendekreis | 975 mm | 1350 mm |
| Durchmesser der Hinterräder (Anzahl) | 330 x 100 mm lucht (2) | 330 x 100 mm lucht (2) |
| Reifendruck, Hinterräder (Antriebsräder) | max. 3,5 bar | max. 3,5 bar |
| Durchmesser Lenkräder (Anzahl) | 100 x 260 mm lucht (1) | 330 x 100 lucht (2) |
| Reifendruck, Lenkräder | max. 3,5 bar | max. 3,5 bar |
| Lenkung | Delta-Lenker | Delta-Lenker |
| Beleuchtung | Serie | Serie |
| Blinker | Serie | Serie |
| Spiegel | Option | Option |
| Einkaufskorb | Serie | Serie |
| Maximales Gewicht Einkaufskorb | 5 kg | 5 kg |
| Temperaturbereich für Lagerung und Nutzung | +5 °C bis +41 °C | +5 °C bis +41 °C |
| Betriebstemperatur Elektronik | -10°C bis +40°C | -10°C bis +40°C |
| Luftfeuchtigkeitsbereich für Lagerung und Nutzung | 30% | 70% |
| Technische Änderungen vorbehalten. Maßtoleranz ± 15 mm / 1,5 kg / ° . | | |
| * Die theoretische Reichweite verringert sich, wenn der Scooter häufig an Steigungen, auf unebenem Untergrund oder zum Überfahren von Bordsteinkanten verwendet wird. | | |

Tabelle 1: Technische Daten

1.4 Bauteile

* Ceres 3 Deluxe:



* Ceres 4 Deluxe:



1.5 Zubehör

Für die Scooter Ceres 3 Deluxe und Ceres 4 Deluxe ist das folgende Zubehör erhältlich:

- **⚠️ WARNUNG: Verletzungsgefahr - Achten Sie darauf, dass mitgeführte Gehstützen oder andere Gegenstände sicher befestigt sind, damit diese den Benutzer nicht verletzen.**

Gehstützenhalter

- **⚠️ WARNUNG: Verletzungsgefahr - Achten Sie darauf, dass der Rollator sicher befestigt wird an dem Rollatorhalter.**

Rollatorhalter

- Rückspiegel
- Kilometerzähler
- Abdeckung
- Beckengurt

1.6 Positionierung Typenschild

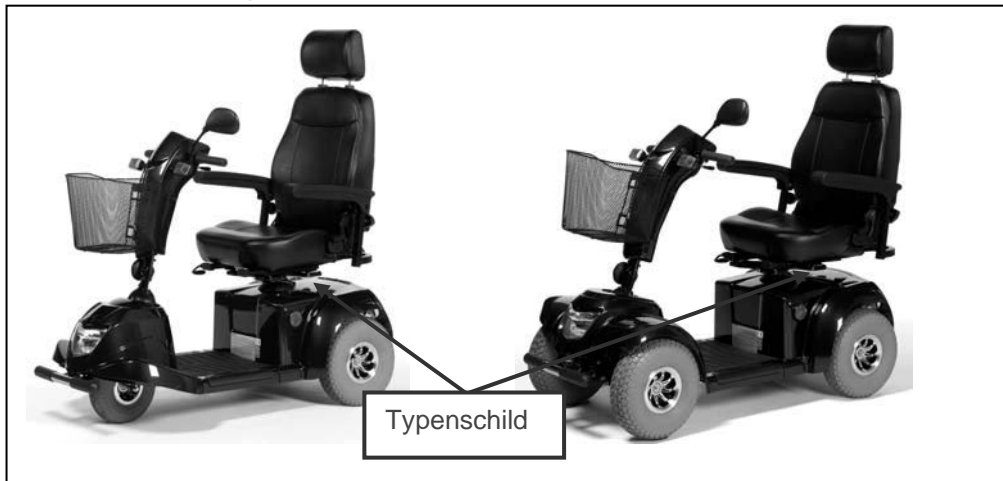

1.7 Zeichenerklärung



Max. zulässiges Gewicht



Verwendung in Außenbereichen



Verwendung in Innenbereichen (nur für Batterieladegerät)



Getrennte Sammlung und Recycling von Elektro- und Elektronikgeräten (nur für Batterieladegerät)



Schutzklasse II



Maximale, sichere Steigung



CE-Konformität



Höchstgeschwindigkeit



Nicht zur Verwendung als Sitz in einem Motorfahrzeug geeignet



Typenbezeichnung

2 Verwendung

In diesem Kapitel wird die tägliche Verwendung beschrieben. **Diese Anweisungen richten sich an den Benutzer und den Fachhändler.**

Der Scooter wird Ihnen vollständig aufgebaut von Ihrem Fachhändler geliefert. Anweisungen für den Fachhändler, wie der Scooter zusammengebaut und eingerichtet wird, befinden sich in § 3.



2.1 EMV-Hinweise

Der Scooter wurde gemäß EN 60601-1 und EN 61000-3 auf elektromagnetische Verträglichkeit geprüft.

In diesem Zusammenhang möchten wir darauf hinweisen, dass elektromagnetische Wellen (z. B. Mobiltelefone) Interferenzen erzeugen können. Auch die Elektronik des Scooters könnte Störungen bei anderen Elektrogeräten hervorrufen.

Um die Wirkung von elektromagnetischen Störquellen zu verringern, beachten Sie bitte folgende Warnhinweise:

- ⚠️ WARNUNG: Der Scooter kann bei Geräten in seiner Umgebung, die elektromagnetische Strahlung abgeben, Störungen hervorrufen.**
- ⚠️ WARNUNG: Die Fahrleistung des Scooters kann durch elektromagnetische Felder (z. B. Mobiltelefone, durch Stromgeneratoren oder Starkstromquellen) beeinträchtigt werden.**
- ⚠️ WARNUNG: Benutzen Sie keine tragbaren TV- oder Radiogeräte in unmittelbarer Nähe Ihres Scooters, solange dieser eingeschaltet ist.**
- ⚠️ WARNUNG: Benutzen Sie keine Funksprechgeräte oder Mobiltelefone in unmittelbarer Nähe Ihres Scooters, solange dieser eingeschaltet ist.**
- ⚠️ WARNUNG: Achten Sie in Ihrer Nähe auf Sendemasten und vermeiden Sie den Betrieb des Scooters in deren Nähe.**
- ⚠️ WARNUNG: Wenn ungewollte Bewegungen oder Bremsvorgänge auftreten, schalten Sie den Scooter aus, sobald dies sicher durchgeführt werden kann.**

Durch den Einfluss elektromagnetischer Störfelder in der Umgebung kann es zu negativen Auswirkungen auf die Fahrelektronik des Scooters kommen. Mögliche Folgen sind:

- Lösen der Motorbremse
- Selbstständiges Fahren des Scooters
- Ungewollte Fahrbewegungen

Bei sehr starken oder dauerhaften Störfeldern kann die Elektronik sogar vollständig versagen oder dauerhafte Schäden davontragen.

Mögliche Strahlungsquellen sind:

- Tragbare Sende- und Empfangsinstallationen (Sender und Empfänger mit Antenne)
 - Funksprechgeräte
 - Mobiltelefone / Kabellose Telefone
 - Tragbare Fernseh-, Radio- und Navigationsgeräte
 - Andere Sendegeräte für den privaten Gebrauch
- Mobile Sende- und Empfangsinstallationen mit mittlerer Reichweite (z. B. Autoantennen)
 - Funksprechgeräte (fest installiert)
 - Mobil-Freisprecheinrichtungen (fest installiert)
 - Radio-, Fernseh- und Navigationsgeräte (fest installiert)
- Sende- und Empfangsinstallationen mit großer Reichweite
 - Radio- und Fernsehtürme
 - Funkamateuranlagen
- Andere Geräte im häuslichen Bereich
 - CD-Player
 - Notebook
 - Mikrowelle
 - Kassettenrekorder
 - usw.

Elektrogeräte wie Rasierapparate und Haartrockner haben keine Auswirkungen, vorausgesetzt, sie funktionieren einwandfrei und ihre Verkabelung ist in hervorragendem Zustand. Lesen und beachten Sie bitte die Bedienungsanleitung zu den Elektrogeräten, um den störungsfreien Betrieb des Scooters sicherzustellen.

2.2 Transportieren des Scooters

Das Gewicht des Rahmens und der Bedieneinheitseinheit beträgt 43,80 kg für Ceres 3 Deluxe und 49,85 kg für Ceres 4 Deluxe. Zum Tragen ist das sehr schwer.

Am besten lässt sich der Scooter transportieren, indem der Freilaufmodus der Räder verwendet wird. Schalten Sie den Scooter in den Freilaufmodus und rollen/schieben Sie ihn an die gewünschte Stelle.

Sollte dies nicht möglich sein, können Sie den Scooter durch Beachtung der folgenden Schritte tragen:

1. Nehmen Sie die losen Teile ab (Korb, Armlehnen, Sitz und Batterien).
2. Bewahren Sie die losen Teile an einem sicheren Ort auf.
3. Tragen Sie den Rahmen und die Bedieneinheitseinheit mit 2 Personen an den gewünschten Ort. Heben Sie den Rahmen vorne und hinten an. Nur an Teilen anheben, die fest mit dem Rahmen verbunden sind.

2.3 Zusammenbauen und Zerlegen des Scooters

- ⚠ **WARNUNG: Verletzungsgefahr** - Stellen Sie sicher, dass alle beweglichen Teile ordnungsgemäß zusammengebaut sind.
- ⚠ **WARNUNG: Verletzungsgefahr** - Achten Sie darauf, sich nicht an den Kabeln zu schneiden oder zu quetschen.
- ⚠ **WARNUNG: Verletzungsgefahr** - Schalten Sie den Scooter vor dem Zerlegen aus.
- ⚠ **VORSICHT: Quetschgefahr** – Achten Sie darauf, dass Ihre Finger nicht von den Bauteilen des Scooters eingeklemmt werden.

Beim Zerlegen gehen Sie folgendermaßen vor:

- Schalten Sie den Scooter aus.
- Bauen Sie die Armlehnen vom Sitz ab (siehe Kapitel „An- oder Abbauen der Armlehnen“).
- Nehmen Sie den Sitz ab (siehe Kapitel „Einstellen des Sitzes“).
- Heben Sie die hintere Kunststoffabdeckung nach oben ab (gesichert mit Klettverschlüssen).

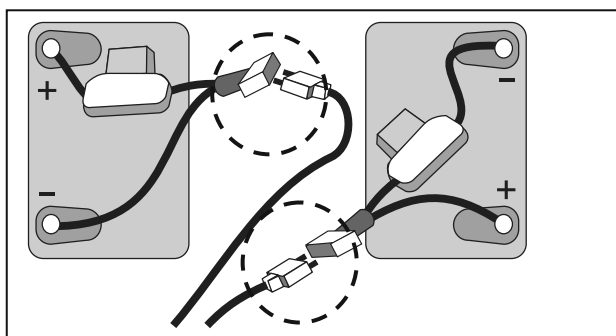

- Lösen Sie die Klettbänder, mit denen die Batterien gesichert sind.
- Trennen Sie die Batteriestecker (nicht die Polanschlüsse) und alle Kabelsteckverbindungen.
- Heben Sie die Batterien heraus.

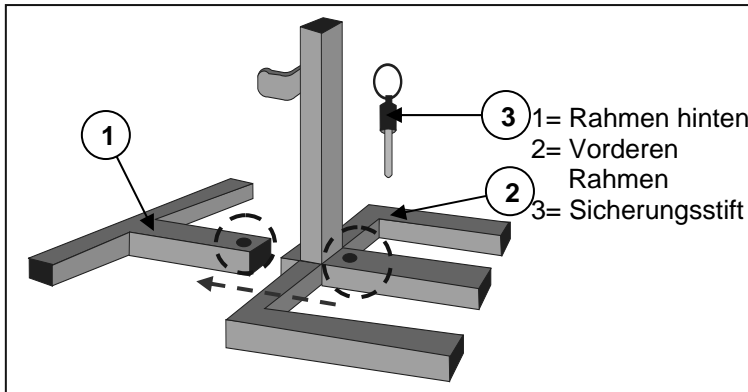

Neben dem Sitz und der Armlehne lässt sich auch das Chassis auseinander nehmen.

Zum Trennen des Vorder- und Hinterrahmens:

- Ziehen Sie den Sicherungsstift ③ heraus.
- Ziehen Sie Vorder- ② und Hinterrahmen ① auseinander.

Bei der Größe und des Gewichts der Einzelteile dieses Scooters empfehlen wir den Scooter immer zusammengebaut zu lassen.

Für den Zusammenbau gehen Sie folgendermaßen vor:

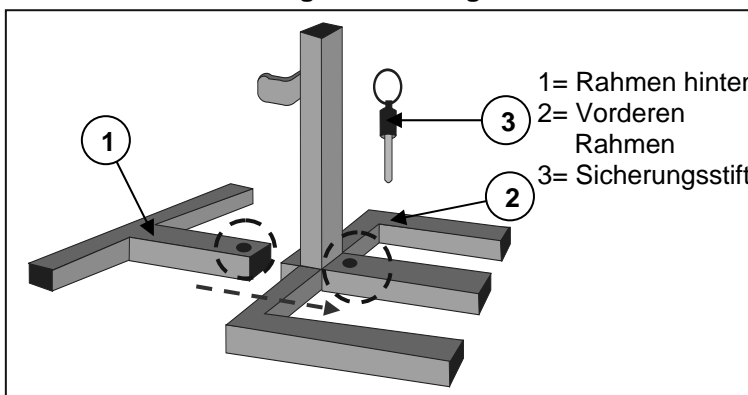

- Schieben Sie die Stützen von Vorder- ② und Hinterrahmen ① so ineinander, dass die Lochungen des Sicherungsstiftes ③ übereinander liegen.
- Stecken Sie den Sicherungsstift ③ bis zum Anschlag durch die Lochung der Stützen.

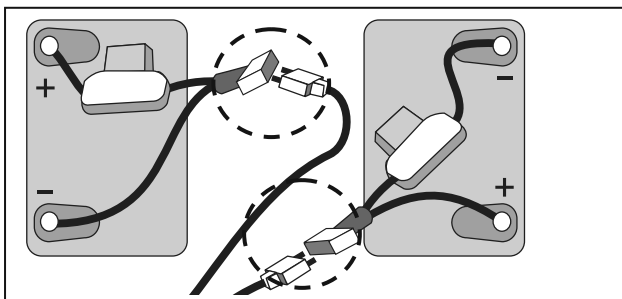

- Verbinden Sie die Kabelstecker zwischen Vorder- und Hinterrahmen (Steckverbindungen gleicher Farbe gehören zueinander).
- Setzen Sie die Batterien ein und verbinden Sie die Batteriestecker (Steckverbindungen gleicher Farbe gehören zueinander).
- Sichern Sie die Batterien mit den Klettbindern so, dass sich die Batterien auch während der Fahrt nicht bewegen können.

- Setzen Sie die hintere Kunststoffabdeckung wieder auf.
- Montieren Sie den Sitz (siehe Kapitel „Einstellen des Sitzes“) und die Armlehnen (siehe Kapitel „An- oder Abbauen der Armlehnen“).

2.4 Betätigen der Bremsen

So betätigen Sie die Bremsen:

1. Lassen Sie den Gashebel los, damit der Scooter hält.

2.5 An- oder Abbauen der Armlehnen

⚠ VORSICHT: Klemmgefahr – Halten Sie Ihre Finger, Schnallen oder Kleidungsstücke vom Befestigungsmechanismus (an den Rohren des Sitzrahmens) der Armlehnen fern.

So montieren Sie die Armlehnen am Scooter:

1. Schieben Sie die Rohre der Armlehnen in die Rohre des Sitzrahmens.
2. Ziehen Sie die Rohre der Armlehnen heraus, bis die gewünschte Sitzbreite erreicht ist.
3. Montieren Sie das Sternrad auf der Rückseite des Scooters.

Die Armlehnen der Scooter können abgenommen werden.

1. Lösen Sie die Sternräder auf der Rückseite des Scooters.
2. Ziehen Sie die Rohre der Armlehnen heraus.
3. Schieben Sie, bis die Rohre aus den Rohren am Sitzrahmen heraus.

2.6 Setzen in den Scooter und Verlassen des Scooters

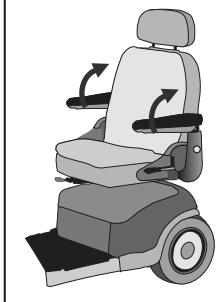

1. Stellen Sie den Scooter so nah wie möglich an die Stelle, an der Sie ein- bzw. aussteigen möchten.
2. Vergewissern Sie sich, dass die Bedieneinheit ausgeschaltet ist.
3. Klappen Sie die Armlehne auf der Seite, auf der Sie auf- oder absteigen möchten, nach oben.
4. Setzen Sie sich auf den Sitz des Scooters bzw. steigen Sie von ihm ab.

2.7 Richtige Sitzposition auf dem Scooter

Einige Empfehlungen für die komfortable Verwendung des Scooters:

1. Setzen Sie sich möglichst weit nach hinten, so dass der Rücken an der Rückenlehne anliegt.
2. Achten Sie darauf, dass Ihre Oberschenkel möglichst horizontal stehen. Gegebenenfalls müssen Sie die Sitzhöhe einstellen.

2.8 Fahren des Scooters

⚠️ WARNUNG: Verletzungsgefahr – Achten Sie darauf, dass Sie das Gerät keinen extremen Temperaturen aussetzen (Sonnenschein, extreme Kälte, Sauna etc.), da sich die verwendeten Materialien den Umgebungstemperaturen angleichen, was bei Berührung zu Verletzungen führen kann - Umgebungstemperaturen können Oberflächen verändern.

⚠️ WARNUNG: Gefahr nicht sicherer Einstellungen – Fahren Sie ausschließlich wie in dieser Anleitung beschrieben.

2.8.1 Vorbereiten des Scooters für den Einsatz

Benutzen Sie Ihren Scooter zum ersten Mal, dann achten Sie bitte darauf, dass Sie auf einem ebenen Untergrund stehen. Alle Räder müssen den Boden berühren.

1. Vergewissern Sie sich, dass der Motor eingekuppelt ist.
2. Bringen Sie den Sitz in der Höhe in eine für Sie am besten geeignete Position.
3. Positionieren Sie die Lenksäule an einer bequem erreichbaren Stelle für Sie.
4. Setzen Sie sich auf den Sitz und stellen Sie sicher, dass beide Armlehnen so eingestellt sind, dass Ihre Unterarme bequem gestützt werden.
5. Achten Sie darauf, daß der Sitz gesichert ist.
6. Stecken Sie den Schlüssel ein und drehen Sie ihn nach rechts.

Stellen Sie nun die Geschwindigkeit auf der Bedieneinheit auf die niedrigste Geschwindigkeit. Ihr Scooter ist nun fahrbereit.

2.8.2 Nach dem Gebrauch

Bevor Sie von Ihrem Scooter absteigen, stellen Sie diesen so ab, dass alle Räder gleichzeitig den Boden berühren.

Drehen Sie anschließend den Schlüssel in die Position "AUS" (Ladestandsanzeige erlischt), um die eingebaute Beleuchtung auszuschalten.



2.8.3 Abstellen des Scooters

Ist Ihr Scooter ausgeschaltet, kann kein Bedieneinheitsbefehl zum Antriebssystem weitergeleitet werden. Die elektromagnetische Bremse kann erst wieder deaktiviert werden, wenn Ihr Scooter eingeschaltet wird. Stellen Sie Ihren Scooter immer auf bewachten Stellplätzen oder an für Sie gut einsehbaren Stellen ab.

2.8.4 Die erste Fahrt

⚠️ WARNUNG: Steuern Sie den Scooter - Machen Sie sich mit dem Fahrverhalten des Scooters vertraut.

- Fahren

Wenn Sie sich auf Ihren Scooter gesetzt und ihn wie oben beschrieben gestartet haben, umfassen Sie den Delta-Lenker mit beiden Händen. Ziehen Sie den Fahrhebel mit Ihrer Hand in die gewünschte Richtung, d.h.:

Standardeinstellung für Rechtshänder:

ZUGAKTION DER RECHTEN HAND = VORWÄRTSFAHREN
ZUGAKTION DER LINKEN HAND = RÜCKWÄRTSFAHREN

(Die Funktion für Linkshänder kann unterschiedlich sein, weil die Fahrrichtung geändert ist).

- Bremsen

Zum Bremsen lassen Sie den Geschwindigkeits-/Fahrhebel los, damit dieser in die Nullposition zurückschnellt und Ihren Scooter sanft abbremst und zum Stillstand kommt. Üben Sie das Anfahren und Anhalten, um sich an den Scooter zu gewöhnen. Sie müssen die Reaktionen des Scooters beim Fahren und Bremsen einschätzen können.

- Fahren an Straßenecken und Wegbiegungen

⚠️ WARNUNG: Kippgefahr - Verlangsamen Sie die Fahrt vor einer Kurve oder Ecke.

⚠️ WARNUNG: Einklemmgefahr - Halten Sie immer ausreichend seitlichen Abstand zu Ecken und Hindernissen.

Zur Kurvenfahrt drehen Sie den Lenker mit beiden Händen in die gewünschte Richtung. Das Vorderrad schlägt nun ein und bestimmt die Richtung Ihres Scooters. Achten Sie bei Kurvenfahrten immer darauf, dass ausreichend Platz für die Bewältigung der Kurve vorhanden ist. Schmale Durchfahrten lassen sich am besten bewältigen, indem Sie diese - wenn möglich - vorher in einem größeren Bogen anfahren, um die schmale Durchfahrt möglichst gerade befahren zu können. Bedenken Sie, dass Ihr Scooter im hinteren Teil meist breiter ist als im vorderen.

Fahren Sie nicht diagonal um Straßenecken und in Wegbiegungen hinein. Wenn Sie „Kurven schneiden“ besteht die Gefahr, dass Sie mit den Hinterrädern auf Hindernisse stoßen und den Scooter destabilisieren.

2.8.5 Rückwärtsfahren

⚠️ WARNUNG: Steuern Sie den Scooter - Machen Sie sich mit dem Fahrverhalten des Scooters vertraut.

⚠️ WARNUNG: Kontrollieren Sie die Geschwindigkeit - Fahren Sie immer in der niedrigsten Geschwindigkeit rückwärts.

⚠️ WARNUNG: Kollisionsgefahr - Schauen Sie beim Rückwärtsfahren immer nach hinten.

Beim Rückwärtsfahren ist erhöhte Konzentration und Aufmerksamkeit gefordert. Aus diesem Grund haben wir die Rückwärtsfahrgeschwindigkeit im Vergleich zur Vorwärtsfahrgeschwindigkeit deutlich reduziert. Dennoch empfehlen wir Ihnen, bei Rückwärtsfahrt nur eine minimale Geschwindigkeit auszuwählen.



Achten Sie auch darauf, dass die Lenkbewegungen beim Rückwärtsfahren umgekehrt durchgeführt werden und dass Ihr Scooter direkt in die gewünschte Richtung lenkt.

2.8.6 Steigungen

- ⚠️ WARNUNG:** Steuern Sie den Scooter - Machen Sie sich mit dem Fahrverhalten des Scooters vertraut.
- ⚠️ WARNUNG:** Steuern Sie den Scooter - Schalten Sie den Scooter an einem Abhang auf keinen Fall in den Leerlauf.
- ⚠️ WARNUNG:** Kontrollieren Sie die Geschwindigkeit - Fahren Sie an Steigungen so schnell wie nötig.
- ⚠️ WARNUNG:** Kippgefahr - Achten Sie darauf, den maximalen Wert für die statische Stabilität bergauf (siehe Abschnitt „Technische Daten“) nicht zu überschreiten.
- ⚠️ WARNUNG:** Wenden Sie niemals an einer Steigung.

Fahren Sie Steigungen (Rampen, Auffahrten usw.) immer gerade an und zwar so, dass alle Räder ständig Bodenkontakt haben, da sonst Kippgefahr besteht. Da Ihr Scooter durch ein Differential angetrieben wird, müssen beide Antriebsräder jederzeit mit dem Boden in Kontakt bleiben. Bei einseitigem Abheben eines Antriebsrads wird die Kraftübertragung an die Räder aus Sicherheitsgründen unterbrochen und der Scooter kann nicht weiterfahren.

Sollten Sie an einer Steigung stoppen, indem Sie den Fahrhebel loslassen, verhindert die Motorbremse ein ungewolltes Zurückrollen Ihres Scooters. Die Nullstellung des Fahrhebels bewirkt die Aktivierung der Motorbremse.

Bei erneutem Anfahren an einer Steigung ziehen Sie den Fahrhebel komplett an, damit ausreichend Anfahrerenergie abgegeben werden kann. Ihr Scooter wird die Steigung nun langsam bewältigen.

Sollte die Geschwindigkeit zur Überwindung von Steigungen nicht ausreichend sein, schalten Sie den Geschwindigkeitsregler höher und versuchen Sie es erneut.

2.8.7 Gefälle

- ⚠️ WARNUNG:** Steuern Sie den Scooter - Machen Sie sich mit dem Fahrverhalten des Scooters vertraut.
- ⚠️ WARNUNG:** Steuern Sie den Scooter - Schalten Sie den Scooter an einem Abhang auf keinen Fall in den Leerlauf.
- ⚠️ WARNUNG:** Kontrollieren Sie die Geschwindigkeit - Befahren Sie Gefälle so langsam wie möglich.
- ⚠️ WARNUNG:** Kippgefahr - Vermeiden Sie scharfe Kurven.
- ⚠️ WARNUNG:** Kippgefahr - Achten Sie darauf, den maximalen Wert für die statische Stabilität bergab (siehe Abschnitt „Technische Daten“) nicht zu überschreiten.

Fahren Sie Gefällstrecken immer gerade an. Bei schrägem Anfahren können einzelne Räder vom Boden abheben (Kippgefahr). Sollte eines der Hinterräder abheben, so ist keine Kraftübertragung und damit auch kein Fahrbetrieb mehr möglich.

Durch das Eigengewicht des Scooters erhöht sich die Geschwindigkeit auf Gefällen. Wählen Sie bitte auf dem Geschwindigkeitsschalter die niedrige Fahrgeschwindigkeit und passen Sie damit die Fahrgeschwindigkeit den Gegebenheiten an.

Vermeiden Sie auf Gefällstrecken scharfe Kurven. Durch das Eigengewicht kann der Scooter seitlich abheben oder in scharfen Kurven sogar umkippen.

2.9 Fahren des Scooters auf Rampen

- ⚠ **WARNUNG:** Verletzungsgefahr - Beachten Sie die maximal zulässige Belastung von Rampen.
- ⚠ **WARNUNG:** Verletzungsgefahr - Wählen Sie geeignete Rampen, so dass es nicht zu Verletzungen oder Sachschäden kommen kann.
- ⚠ **WARNUNG:** Achten Sie darauf, dass durch das hohe Eigengewicht des Elektro-Scooters erhöhte Rückrollkräfte auftreten, Sie sollten sich von einer Begleitperson schieben lassen.
- ⚠ **WARNUNG:** Verletzungsgefahr - Vergewissern Sie sich, dass die Bodenfreiheit groß genug ist, um die Rampe gefahrlos befahren zu können. Der Rahmen des Scooter darf die Rampe nicht berühren.

Sollten Sie zur Überwindung eines Hindernisses auf Rampen zurückgreifen, beachten Sie bitte Folgendes:

1. Erkundigen Sie sich beim Hersteller nach der maximal zulässigen Belastung der Rampen.
2. Befahren Sie Rampen nur in der niedrigsten möglichen Geschwindigkeit.
3. Befolgen Sie die Anweisungen im Abschnitt „Die erste Fahrt“.

2.10 Bedieneinheit

- Drehen Sie den Schlüssel auf die Stellung EIN.
- Die Batterieladestand-Anzeige ① gibt den Ladezustand Ihrer Batterien an.
- Stellen Sie jetzt den Geschwindigkeitsregler (②, ③) auf die gewünschte Fahrgeschwindigkeit ein.
- Ziehen Sie den Fahrhebel mit den Fingern in Richtung Handgriffe, je nach gewünschter Fahrtrichtung vorwärts (rechter Hebel) oder rückwärts (linker Hebel).
- Die Hupe ertönt, wenn Sie den entsprechenden Druckknopf betätigen ⑤.
- Zum Einschalten der Beleuchtung (vorne und hinten) drücken Sie den Lichteinschaltknopf ⑦.
- Zum Einschalten der Warnblinkanlage drücken Sie den Knopf ⑥.
- Zum Blinken drücken Sie den gewünschten Knopf ⑧ und ⑨ (links = Blinker links, rechts = Blinker rechts).
- Um den Scooter anzuhalten, den Fahrhebel an der Unterseite der Bedieneinheit loslassen.

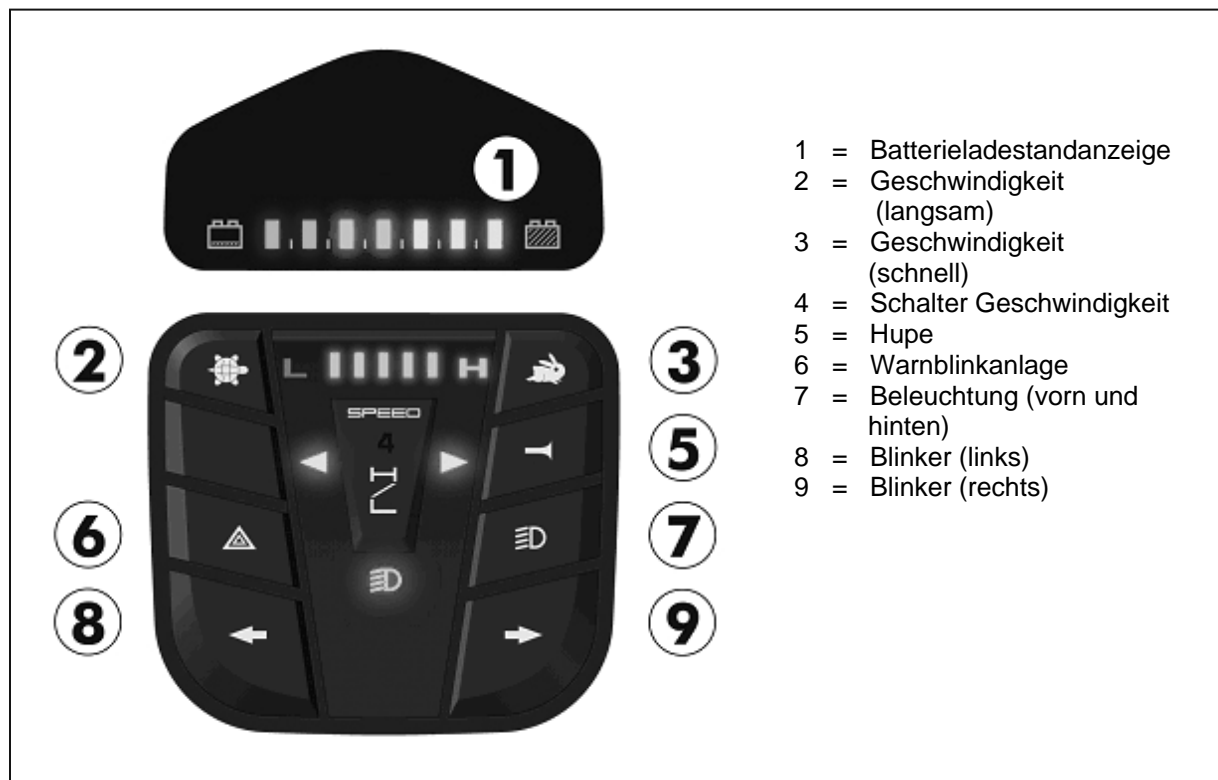

Vermeiren ist für alle Änderungen der Software verantwortlich. Wenden Sie sich bei allen Anforderungen nach Softwareänderungen an Vermeiren.

2.11 Freilauf

- ⚠ **WARNUNG:** Steuern Sie den Scooter - Schalten Sie den Scooter während der Fahrt auf keinen Fall in den Leerlauf.
- ⚠ **WARNUNG:** Steuern Sie den Scooter - Schalten Sie den Scooter an einem Abhang auf keinen Fall in den Leerlauf. Er kann dann versehentlich wegrollen.
- ⚠ **WARNUNG:** Verletzungsgefahr - Heben Sie den Elektroantrieb niemals an, bevor der Motor/das Getriebe angehalten hat, damit sich der Motor nicht überhitzt.

Der Scooter ist mit einer Freilaufvorrichtung ausgestattet, die von der Begleitperson oder dem Fahrer, wenn er nicht auf dem Scooter sitzt, erreicht und verstellt werden kann. Verwenden Sie den Freilaufmodus ausschließlich, um den Scooter zu transportieren oder aus einer Gefahrenzone zu schieben.

Mit dem Hebel zur Motorarretierung hinten am Scooter schalten Sie ihn in den Freilauf.

- Fahren
 1. Stellen Sie den Hebel der Motorarretierung auf Fahrbetrieb. Motor und Getriebe werden miteinander verbunden.
 2. Schalten Sie den Kontaktschlüssen an.
 3. Das elektronisch gesteuerte Fahren ist jetzt möglich.
- Freilauf
 1. Schalten Sie den Kontaktschlüssel aus.
 2. Stellen Sie den Hebel der Motorarretierung auf Freilauf (siehe Kennzeichnung). Motor und Getriebe werden getrennt.
 3. Sie können den Scooter nun ohne Elektroantrieb schieben.

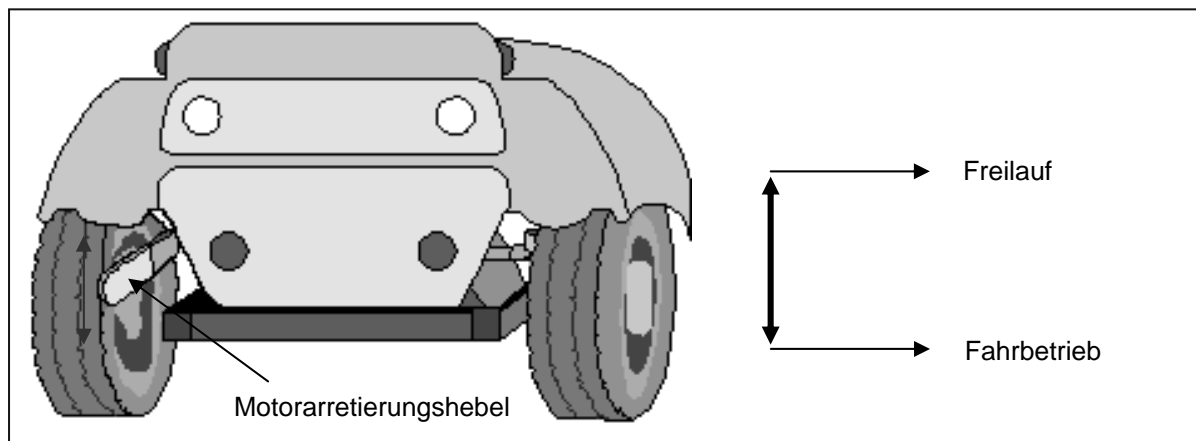

2.12 Transport in einem Auto

- ⚠ **GEFAHR:** Verletzungsgefahr - Der Scooter eignet sich nicht als Sitz in einem Kraftfahrzeug.
- ⚠ **WARNUNG:** Verletzungsgefahr - Bauen Sie alle losen Unterteile vor dem Transport ab.
- ⚠ **WARNUNG:** Verletzungsgefahr - Während des Transports dürfen sich keine Personen oder Gegenstände unter dem Scooter, auf der Fußablage oder dem Sitz befinden.
- ⚠ **WARNUNG:** Verletzungsgefahr – Achten Sie darauf, den Scooter ordnungsgemäß zu befestigen. So vermeiden Sie Verletzungen der Fahrzeuginsassen bei einer Kollision oder einem plötzlichen Bremsmanöver.
- ⚠ **WARNUNG:** Quetschgefahr – Achten Sie darauf, dass Ihre Finger nicht von den Bauteilen des Scooters eingeklemmt werden.



Am besten lässt sich der Scooter in ein Fahrzeug transportieren, indem Sie ihn über Rampen hineinfahren.

Wenn Sie keine Erfahrung damit haben, den Scooter über Rampen zu fahren, können Sie ihn auch in den Leerlauf schalten und über Rampen in das Fahrzeug schieben.

Wenn der Scooter nicht in das Auto passt, kann er für den Transport auch zerlegt werden. Dazu müssen die folgenden Schritte ausgeführt werden:

1. Entfernen Sie vor dem Transportieren alle abnehmbaren Teile (Korb, Armlehnen, Sitz, usw.).
2. Verstauen Sie diese abnehmbaren Teile sicher.
3. Wenn möglich, können Sie zur Gewichtsreduzierung die Batterien/den Batteriekasten aus dem Sitz herausnehmen, damit Sie Gewicht einsparen. (Da Gelbatterien geschlossene Batteriesysteme sind, ist das Herausnehmen für den Transport unbedenklich.).
4. Falten Sie die Lenksäule nach unten mittels der Winkeleinstellung.
5. Laden Sie den Scooter so weit wie möglich in das Auto. (Das Gewicht des Rahmens und der Bedieneinheit beträgt 43,80 kg für Ceres 3 und 49,85 kg für Ceres 4. Zum Tragen ist das sehr schwer).
6. Befestigen Sie den Rahmen des Scooters sicher im Fahrzeug.

2.13 Laden der Batterien

⚠️ WARNUNG: Verletzungsgefahr - Ziehen Sie vor dem Laden den Schlüssel ab.

Die Ladeanzeige am Scooter zeigt Ihnen an, über wie viel Kapazität Ihre Batterien noch verfügen.

Laden Sie die Batterien, wenn die Ladeanzeige keine ausreichende Beladung anzeigt. Wenn Sie dies nicht machen und dennoch weiterfahren, wird die Leistung Ihrer Scooter deutlich sinken (Steigungen/Kurven/Licht ohne ausreichende Leistung). Wenn Sie auch dieses Warnsignal missachten, schaltet sich der Scooter aus. Sie sollten Ihren Scooter nun unverzüglich mit dem mitgelieferten Ladegerät aufladen. Beachten Sie bitte auch die dem Ladegerät beigegefügte Bedienungsanleitung.

| | |
|---------------------------|--|
| Primäre | 230V ~ / 50-60 Hz / 270 W max. |
| Sekundärer | 12/24 V --- / 8A max. |
| Maximale Batterieleistung | 50 Ah |
| Laden | Ladung auf 80 % der Leistung innerhalb von 8 Stunden |

1. Drehen Sie den Kontaktschlüssel auf AUS und entfernen Sie ihn.
 2. Öffnen Sie die Schutzklappe der Ladebuchse.
 3. Stecken Sie den Stecker des Ladegeräts in die Ladebuchse des Scooters.
 4. Stecken Sie den Netzstecker des Ladegerätes in die Netzsteckdose. Schalten Sie das Ladegerät EIN (einige Modelle haben keinen EIN/AUS-Schalter; bei ihnen wird das Ladegerät durch Einstecken des Netzkabels in Betrieb gesetzt).
 5. Das Ladegerät beginnt nun zu laden und die LED (orange) leuchtet und zeigt damit an, dass der Ladevorgang läuft.
 6. Ist der Ladevorgang beendet, wechselt die LED (orange) auf grün und zeigt damit an, dass der Ladevorgang beendet ist.
 7. Schalten Sie zuerst das Ladegerät aus (falls es keinen EIN/AUS-Schalter gibt, ziehen Sie den Netzstecker heraus).
 8. Ziehen Sie den Ladestecker aus der Ladebuchse des Scooters. Nun ist Ihr Scooter wieder fahrbereit.
- Laden Sie die Batterien Ihres Scooters nur wie zuvor beschrieben. Bei zu früher Wiederbeladung verlieren die Batterien an Leistung und Ihr Scooter nach einiger Zeit an Reichweite.
 - Für Schäden, die auf falsches Laden der Batterie zurückzuführen sind, haftet der Hersteller nicht.
 - Verwenden Sie nur Originalbatterien. Für Schäden, die durch Verwendung von anderen, nicht von uns gelieferten Batterien, entstehen, übernehmen wir keine Haftung.



- Setzen Sie die Batterien nicht Temperaturen unterhalb von 5° Celsius und oberhalb von 50° Celsius aus.
- Werden die Batterien geöffnet, entfällt jegliche Haftung des Herstellers und der Gewährleistungsanspruch.

Wenn Sie Ihren Scooter einmal längere Zeit nicht benutzen wollen, sollten Sie ihn dennoch von Zeit zu Zeit an das Batterieladegerät anschließen, um die Batterien nachzuladen und den Scooter einsatzbereit zu halten.

- Wenn die Batterien längere Zeit nicht genutzt werden, entladen sie sich langsam selbstständig (Tiefentladung). Ein Aufladen der Batterien mit dem mitgelieferten Ladegerät ist dann nicht mehr möglich. Laden Sie die Batterien auch bei Nichtbenutzung spätestens alle 4-8 Wochen auf (in Abhängigkeit von der Ladeanzeige).
- Achten Sie darauf, dass durch zu frühe Wiederaufladung der Batterien diese auf Dauer ihre Leistung unwiederbringlich verlieren.
- Verwenden Sie zum Aufladen der Batterien ausschließlich das mitgelieferte Ladegerät.
- Für Schäden, die durch Ladefehler verursacht werden, haftet der Hersteller nicht.
- In jedem Fall darf der Ladezyklus nicht unterbrochen werden. Das Ladegerät zeigt Ihnen an, wenn der Ladezyklus abgeschlossen ist.

3 Zusammenbau und Einstellung

Die Anweisungen in diesem Kapitel richten sich an den Benutzer und den Fachhändler.

Der Scooter wurde so konzipiert, dass er optimal verstellt werden kann und nur ein Minimum an Ersatzteilen erfordert. Daher ist es nicht erforderlich, dass ein spezieller Vorrat an Ersatzteilen angelegt wird.

Um einen Fachhändler in Ihrer Nähe zu finden, stehen Ihnen unsere Niederlassungen gerne zur Verfügung. Eine Auflistung aller Vermeiren Niederlassungen finden Sie auf der letzten Seite dieser Gebrauchsanweisung.

⚠️ WARNUNG: Nutzen Sie das Produkt nur gemäß den technischen Vor- und Angaben dieser Gebrauchsanweisung.

⚠️ WARNUNG: Kippgefahr - Auch zulässige Einstellungen können die Stabilität des Scooters unter bestimmten Umständen beeinträchtigen (Rückwärts- oder Seitwärtskippen).

3.1 Werkzeuge

Für die Einrichtung des Scooters sind keine Werkzeuge erforderlich.

3.2 Lieferumfang

Der Lieferumfang des Scooters umfasst:

- 1 Rahmen mit Armauflagen, Bedieneinheitseinheit, Hinter- und Vorderrädern
- Fußplatte
- 1 Sitz
- Handbuch
- Zubehör
- 2 Batterien, Ladegerät, Antriebsmotoren

3.3 Einstellen des Lenkers

Abhängig von den Anforderungen des Fahrers kann die Lenksäule auf viele verschiedene Positionen eingestellt werden.

⚠️ WARNUNG: Verletzungsgefahr - Verstellen Sie auf keinen Fall während der Fahrt den Lenker.

⚠️ WARNUNG: Verletzungsgefahr - Schalten Sie den Scooter aus, bevor Sie Verstellungen durchführen.

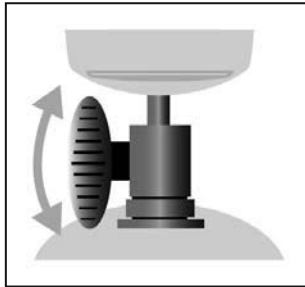

1. Lösen Sie die Sternrad.
2. Stellen Sie die Lenksäule in die gewünschte Position
3. Drehen Sie das Sternrad wieder handfest an, um die Lenksäule zu fixieren.

3.4 Einstellen des Sitzes

⚠️ WARNUNG: Verletzungsgefahr - Nehmen Sie auf keinen Fall während der Fahrt irgendwelche Einstellungen vor.

⚠️ WARNUNG: Verletzungsgefahr – Achten Sie darauf, dass der Sitz korrekt arretiert ist.

Entfernen Sitz (Abb. A)

- Ziehen Sie den Sitzhebel ① nach oben.
- Drehen Sie den Sitz ② ein wenig und heben Sie diesen aus der Aufhängung ⑤. Lassen Sie den Sitzhebel ① los.

Sicherung des Sitzes (Abb. A)

Zur Montage des Sitzes verfahren Sie in umgekehrter Reihenfolge.

- Ziehen Sie den Sitzhebel ① nach oben und setzen Sie den Sitz gleichmäßig auf die Sitzaufnahme ⑤ und drücken Sie sie den Sitz soweit wie möglich nach unten.
- Nach dem hörbaren Einrasten muss der Sitzhebel ① waagrecht stehen. Wenn er noch nach oben steht, ist der Sitz noch nicht fest eingerastet.

Drehbarer Sitz (Abb. A)

- Ziehen Sie den Sitzhebel ① nach oben.
- Drehen Sie den Sitz ② in die gewünschte Richtung.
- Lassen Sie den Sitzhebel ① los, und der Sitz arretiert jeweils immer nach 20°.
- Prüfen Sie, ob die Sitz fest sitzt.

Sitztiefeinstellung (Abb. A)

- Ziehen Sie den Sitzhebel der Sitztiefeinstellung ③ nach oben.
- Schieben Sie den Sitz ② auf der Sitztiefeinstellung ④ vor oder zurück.
- Lassen Sie den Hebel ③ los, wenn der Sitz ② die gewünschte Position erreicht hat und er rastet ein.
- Bewegen Sie den Sitz ein wenig, bis er in der gewünschten Position einrastet.
- Vergewissern Sie sich, dass der Sitz sicher verriegelt ist.

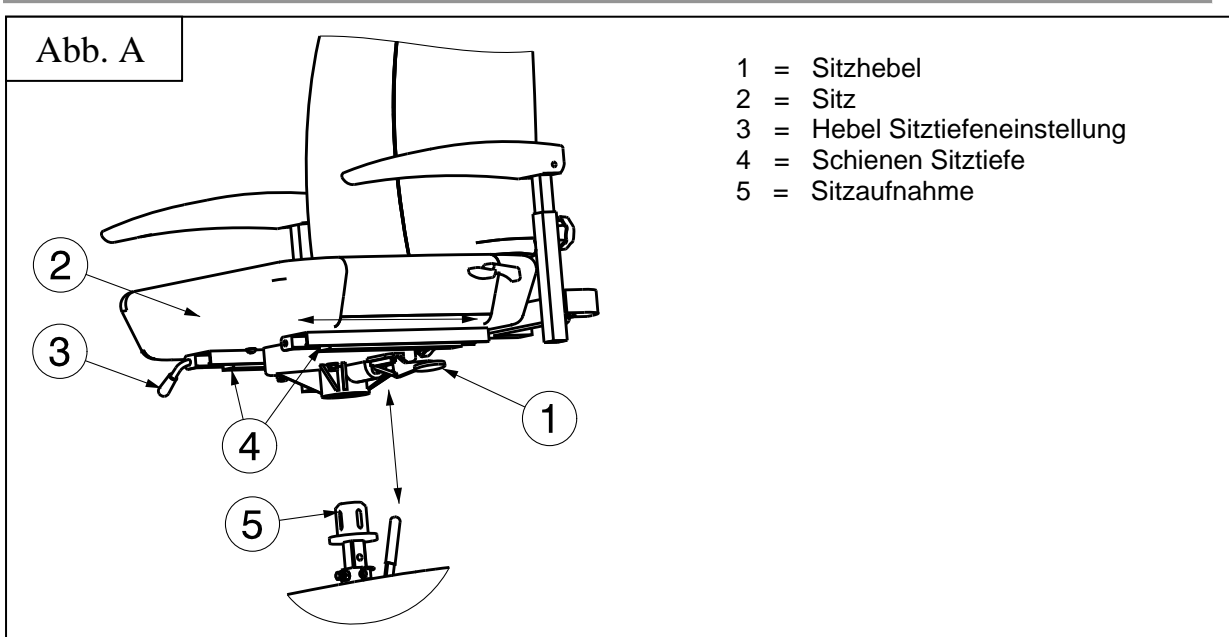

Sitzhöhe Einstellung (Abb. B)

Die Sitz kann in 4 verschiedene Sitzhöhen verstellt werden (Schritten: 25 mm).

- Bauern Sie den Sitz ab.
- Entfernen Sie die Plastikabdeckung
- Lösen Sie die Schraube ③ leicht.
- Entfernen Sie den Sicherungsstift ④.
- Schieben Sie den Sitzaufnahme ② nach oben/unten, , und stellen Sie diese in eine angenehme Sitzhöhe.
- Setzen Sie den Sicherungsstift ④ wieder ein.
- Schraube (3) festziehen und überprüfen Sie, dass die Sitzaufnahme kein Spiel aufweist.
- Setzen Sie die Plastikabdeckung wieder auf.
- Setzen Sie die Sitz erneut ein.
- Vergewissern Sie sich, dass der Sitz sicher verriegelt ist.

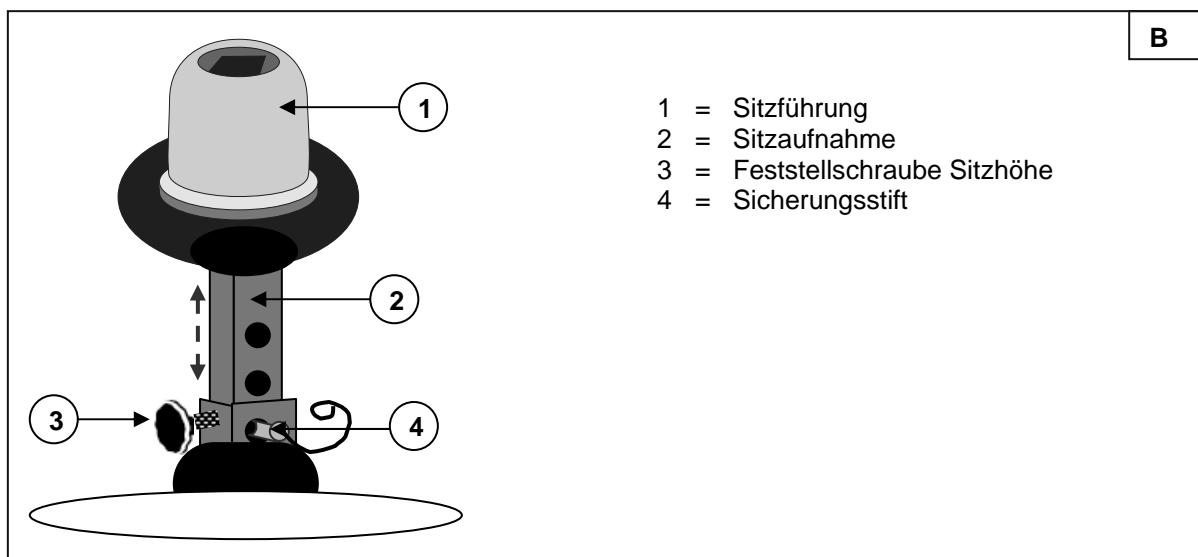

3.5 Einstellen der Rückenlehne

⚠️ WARNUNG: Verletzungsgefahr - Nehmen Sie auf keinen Fall während der Fahrt irgendwelche Einstellungen vor.

Seitlich im Bereich der Rückenlehne (Übergang zum Sitzpolster) ist ein Kipphebel angebracht. Drücken Sie diesen nach unten, wird der Rücken freigegeben und kann nach vorne geklappt werden.

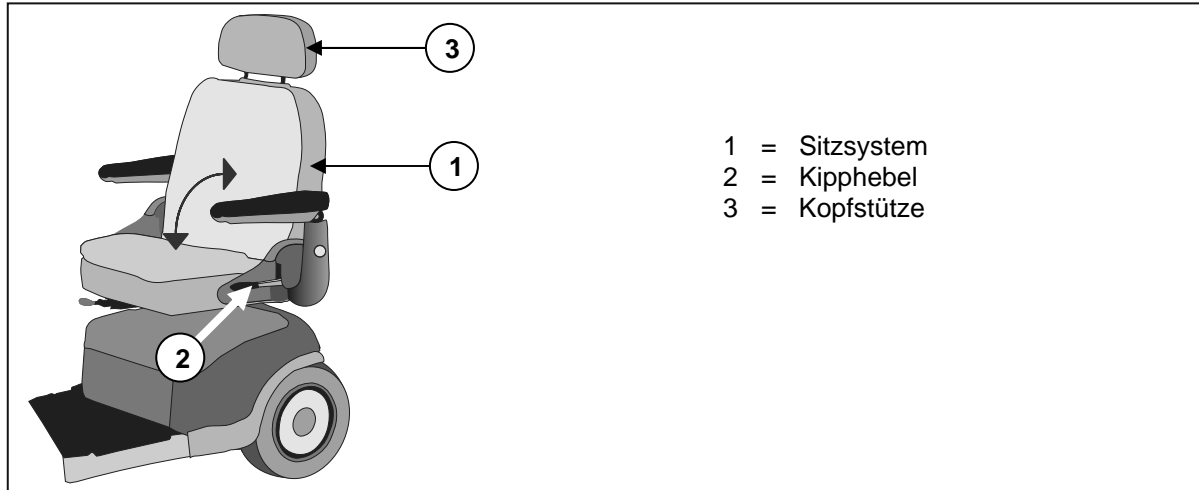

Kopfstütze:

- Drücken Sie den Sicherungsstift leicht in Richtung Kopfstütze.
- Verschieben Sie die Kopfstütze auf die gewünschte Höhe.
- Lassen Sie dann den Sicherungsstift wieder los.
- Die Kopfstütze rastet hörbar ein.

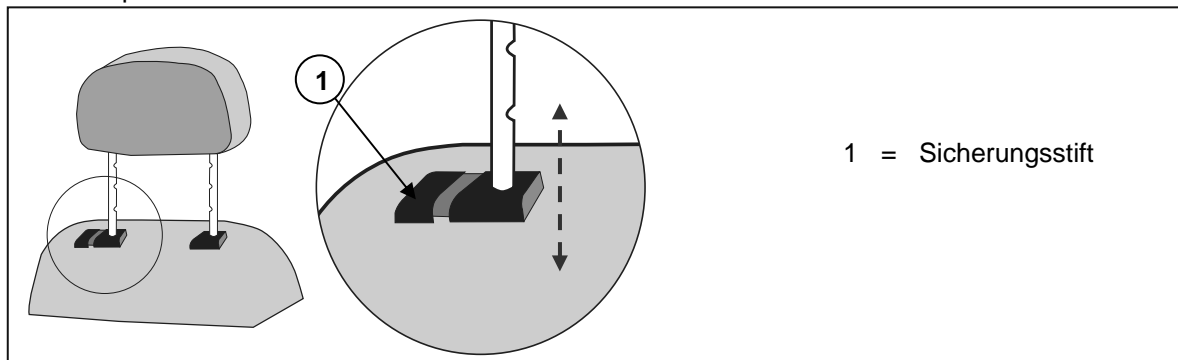

3.6 Einstellen der Armlehnen

⚠️ VORSICHT: Kippgefahr - Vergewissern Sie sich, dass die Armauflagen symmetrisch zum Sitz positioniert sind.

Die Armlehnen lassen sich in der Sitzbreite anpassen.

Lösen Sie die Sternschrauben an der Rückseite des Sitzrahmens. Danach ziehen Sie die Armlehnen in die gewünschte Position nach außen/innen. Zum Fixieren drehen Sie die Sternschrauben wieder handfest an.

3.7 Reifenwechsel

- ⚠ **VORSICHT:** Vor dem Entfernen muss die Luft aus dem Schlauch entwichen sein.
- ⚠ **VORSICHT:** Gefahr von Sachschäden - Bei unsachgemäßer Handhabung können Schäden an der Felge entstehen.

Vor der Montage des neuen Schlauchs sollten Sie Folgendes beachten:

Prüfen Sie das Felgenbett und die Reifeninnenwand auf Fremdkörper und reinigen Sie diese gegebenenfalls gründlich. Überprüfen Sie den Zustand des Felgenbetts, besonders an der Ventilöffnung. Verwenden Sie bitte nur Originalersatzteile. Bei Beschädigungen durch Ersatzteile, die keine Originalersatzteile sind, übernehmen wir keine Haftung. Setzen Sie sich mit Ihrem Fachhändler in Verbindung.

Montage:

- ⚠ **WARNUNG:** Verletzungsgefahr - Prüfen Sie, ob der Luftdruck korrekt ist.
- ⚠ **VORSICHT:** Verletzungsgefahr - Achten Sie darauf, dass bei der Montage keine Gegenstände oder Körperteile zwischen Reifen und Felge eingeklemmt werden.
- ⚠ **WARNUNG:** Verletzungsgefahr - Vergewissern Sie sich vor der Inbetriebnahme des Scooters von Hand, dass alle Schrauben fest angezogen sind. An den Schrauben am Felgenhorn ist eine Schraubensicherung (z. B. Loctite) anzubringen. Die Schraubensicherung wirkt nur, wenn das Gewinde frei von Fett und Partikeln ist.

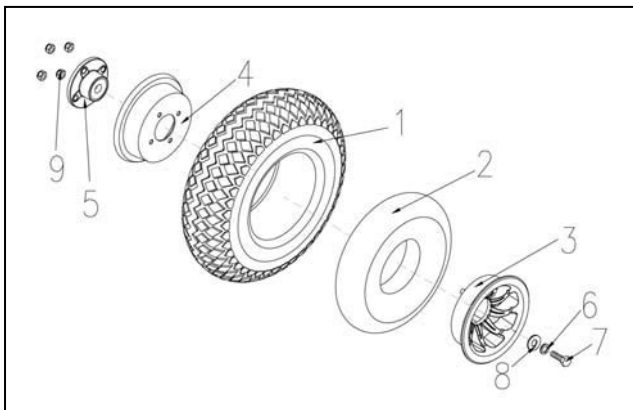

ZERLEGEN

1. Lösen und entfernen Sie die mittlere Achsschraube ⑦ die das Rad ①, ②, ③, ④ und den Flansch ⑤ mit der Achse verbindet.
2. Lassen Sie die Luft aus dem Reifen, indem Sie am Ventil leicht auf den Stift drücken.
3. Lösen Sie die 4 Schrauben ⑨ der Radfelge, um diese beiden Felgenteile ③, ④ und die Flansch ⑤ auseinanderzubauen.

ZUSAMMENBAUEN

Legen Sie den teilweise gefüllten Schlauch in den Reifen ein.

1. Verbinden Sie die beiden Felgenteile ③, ④ durch die Bereifung und verbinden Sie die Flansch wieder mit den 4 Schrauben ⑨ an der Felge.
2. Stecken Sie das Luft Ventil in die entsprechende Aussparung an der Felge.
3. Setzen Sie das Rad ①, ②, ③, ④ mit der Flansch ⑤ wieder auf die Achse und sichern Sie mit der mittleren Schraube ⑦ diese Verbindung. Befüllen Sie das Rad und beachten Sie den empfohlenen Reifendruck.

Vergewissern Sie sich, dass der Schlauch rundherum und an beiden Seiten nicht zwischen Reifenwulst und Felge eingeklemmt ist. Schieben Sie das Ventil leicht nach innen und ziehen Sie es wieder heraus, damit der Reifen im Ventilbereich gut sitzt.

Füllen Sie beim Aufpumpen erst soviel Luft ein, dass sich der Reifen noch gut mit dem Daumen eindrücken lässt. Weist die Kontrolllinie auf beiden Reifenseiten den gleichen Abstand zum Felgenrand auf, sitzt der Reifen zentrisch. Wenn nicht, lassen Sie die Luft wieder ab und richten Sie den Reifen neu aus. Pumpen Sie nun den Reifen bis zum maximalen Betriebsdruck auf (Fülldruck beachten!) und drehen Sie die Staubkappe auf das Ventil.

Eine sachgerechte Montage ist nur durch den Fachmann gewährleistet. Bei Arbeiten, die nicht vom Fachmann ausgeführt werden, entfällt der Garantieanspruch.

Achten Sie bei der Befüllung der Reifen immer auf den korrekten Fülldruck. Diesen können Sie seitlich am.

Reifen ablesen Verwenden Sie zum Befüllen nur ordnungsgemäße Luftfülleinrichtungen mit Messskalen in bar. Für Schäden, die durch Verwendung von Luftfülleinrichtungen stammen, die nicht vom Hersteller mitgeliefert worden sind, übernehmen wir keine Gewährleistung.

3.8 Thermische Sicherung

Zum Schutz des Motors vor Überbelastung ist Ihr Scooter mit einer thermischen Sicherung ausgestattet, die automatisch die Leistungsaufnahme zum Motor unterbricht, da dieser sonst heiß laufen könnte, dadurch schneller verschleißt oder Defekte auftreten. Erreichen können Sie die thermische Sicherung durch eine Aussparung der hinteren Kunststoffabdeckung. Bei Modellen, die keine Kunststoffabdeckung haben, befindet sich die thermische Sicherung an den Batteriekästen.

Das Auslösen der thermischen Sicherung kann immer dann auftreten, wenn Gefälle oder Steigungen befahren werden, die die angegebenen Maximalwerte übersteigen. Ebenso kann bei Nennlasten oberhalb des Maximalwertes die Sicherung herauspringen. Auch beim Versuch zu fahren, während die Handbremse gezogen ist, besteht die Gefahr der Überlastung. Die zu beachtenden Werte entnehmen Sie bitte dem Kapitel „Technische Angaben“ der jeweiligen Handbücher.

Zur Wiederinbetriebnahme des Scooters beseitigen Sie die Überlastung und warten Sie, bis der Motor abgekühlt ist. Danach drücken Sie die thermische Sicherung vorsichtig wieder ein. Der Scooter ist jetzt wieder betriebsbereit.

3.9 Kippschutz

Der Kippschutz ist serienmäßig fest mit dem Rahmen verbunden. Ein Abnehmen ist daher nicht möglich. Der Kippschutz dient Ihrer Sicherheit. Er verhindert, dass der Scooter nach hinten umkippt, wenn Sie über kleinere Hindernisse fahren, die die angegebene maximale Höhe überschreiten.

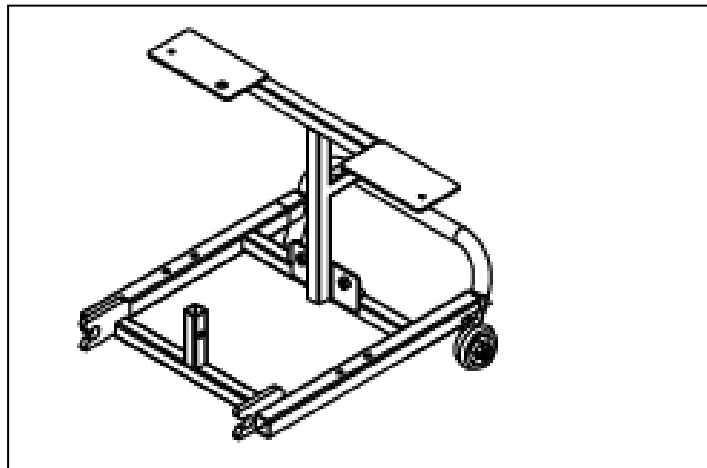

3.10 Austauschen der Batterie

⚠ VORSICHT: Gefahr der Verätzung – Vermeiden Sie einen Kontakt mit der Batteriesäure. Achten Sie auf eine gute Belüftung des Batteriefachs.

Die Batterien sollten nur von geschultem Personal ausgewechselt werden.

4 Wartung

Hinweise zur Wartung des Scooters entnehmen Sie bitte der Website von Vermeiren: www.vermeiren.de.



5 Übereinstimmungserklärung

Der Hersteller oder sein bevollmächtigter Vertreter :

N.V. VERMEIREN N.V.

Adresse :

Vermeirenplein 1/15
2920 Kalmthout
Belgien

erklärt unter der eigenen Verantwortung, dass CE-markierte Produkte :

Produktgruppe: Elektromobile (Scooter)
Produktgruppe (GMDN): Rollstuhl, Selbstfahrer/Begleiter, elektrisch betrieben /
Handsteuerung, faltbar (GMDN 40855)
FAGG Reg.-Nummer: BE/CA01/11/2-02965-22-CLI
Marke: Vermeiren
Typ: Ceres 3 (WTM3B), Ceres 3 Deluxe, Jupiter 3 (778S),
Jupiter 4 Fast (889SLBL), Mercurius 3 (778 VRM Champagne
15K / 778XLS), Mercurius 4 (889 VRM Champagne 15K /
889XLS), Oberon (889 DXD), Saturnus 3 (778 VRM BL 8K /
778NR), Saturnus 4-8K (889 VRM BL 8K / 889 NR),
Saturnus 4-12K (889 VRM BL 12K / 889 NR BF),
Uranus (TE 777 / 777NA)

**als Klasse I eingestuft werden, gemäß Anhang IX 93/42/EWG, Regel 12,
und hergestellt sind in völliger Konformität mit nachstehenden europäischen
Richtlinien - inklusive der letzten Änderungen - und mit den nationalen
Gesetzen, welche diese Richtlinien ausgestalten :**

Richtlinie über Medizinprodukte 93/42/EWG: 2007

und den einschlägigen europäisch harmonisierten Standards entsprechen:

EN 12182: 2012, EN 12184: 1999 (Klausel 9.8)

Der Hersteller oder sein bevollmächtigter Vertreter :

N.V. VERMEIREN N.V.

Adresse :

Vermeirenplein 1/15
2920 Kalmthout
Belgien

erklärt unter der eigenen Verantwortung, dass CE-markierte Produkte :

Produktgruppe: Elektromobile (Scooter)
Produktgruppe (GMDN): Rollstuhl, Selbstfahrer/Begleiter, elektrisch betrieben /
Handsteuerung, faltbar (GMDN 40855)
FAGG Reg.-Nummer: BE/CA01/11/2-02965-22-CLI
Marke: Vermeiren
Typ: Carpo 2, Carpo 2 Eco, Carpo 2 Sport, Carpo 2 XD,
Ceres 4 (WTM4B), Ceres 4 Deluxe

als Klasse I eingestuft werden, gemäß Anhang IX 93/42/EWG, Regel 12,

**und hergestellt sind in völliger Konformität mit nachstehenden europäischen
Richtlinien - inklusive der letzten Änderungen - und mit den nationalen
Gesetzen, welche diese Richtlinien ausgestalten :**

Richtlinie über Medizinprodukte 93/42/EWG: 2007

und den einschlägigen europäisch harmonisierten Standards entsprechen:

EN 12182: 2012, EN 12184: 2009



Indice

IT

| | | |
|----------|---|-----------|
| 1 | Descrizione del prodotto | 3 |
| 1.1 | Destinazione d'uso | 3 |
| 1.2 | Istruzioni per la sicurezza | 4 |
| 1.3 | Specifiche tecniche | 5 |
| 1.4 | Componenti | 7 |
| 1.5 | Accessori | 7 |
| 1.6 | Posizione della targhetta di identificazione | 8 |
| 1.7 | Legenda dei simboli..... | 8 |
| 2 | Utilizzo | 8 |
| 2.1 | Osservazioni sulla compatibilità elettromagnetica (EMC, electromagnetic compatibility)..... | 9 |
| 2.2 | Trasporto dello scooter | 10 |
| 2.3 | Montaggio e smontaggio dello scooter..... | 10 |
| 2.4 | Utilizzo dei freni | 11 |
| 2.5 | Montaggio o rimozione dei braccioli..... | 11 |
| 2.6 | Trasferimento da e verso lo scooter | 11 |
| 2.7 | Posizione corretta nello scooter | 12 |
| 2.8 | Guida dello scooter | 12 |
| 2.9 | Guida dello scooter sulle rampe | 14 |
| 2.10 | Unità di comando..... | 14 |
| 2.11 | Marcia in folle | 15 |
| 2.12 | Trasporto in auto | 16 |
| 2.13 | Carica della batteria | 17 |
| 3 | Installazione e regolazione | 18 |
| 3.1 | Attrezzi | 18 |
| 3.2 | Modalità di consegna..... | 18 |
| 3.3 | Regolazione del piantone dello sterzo | 18 |
| 3.4 | Regolazione del sedile | 18 |
| 3.5 | Regolazione dello schienale | 20 |
| 3.6 | Regolazione dei braccioli | 21 |
| 3.7 | Sostituzione degli pneumatici..... | 21 |
| 3.8 | Fusibili termici..... | 22 |
| 3.9 | Dispositivi antiribaltamento | 22 |
| 3.10 | Sostituzione della batteria..... | 22 |
| 4 | Manutenzione | 22 |
| 5 | Dichiarazione di conformità | 23 |



Premessa

Ringraziamo per la fiducia accordataci con l'acquisto di uno dei nostri scooter.

La durata del scooter dipende fortemente dalla cura e manutenzione che vi si dedicano.

Il presente manuale ha lo scopo di aiutare ad acquisire familiarità con il funzionamento del scooter.

Attenersi alle istruzioni operative e di manutenzione costituisce parte integrante della garanzia.

Il manuale riflette gli sviluppi più recenti dei prodotti. Vermeiren si riserva il diritto di apportare modifiche senza preavviso, senza essere tenuta a sostituire o adattare modelli forniti in precedenza.

Per qualsiasi chiarimento, rivolgersi al rivenditore specializzato.

1 Descrizione del prodotto

1.1 Destinazione d'uso

Lo scooter è destinato al trasporto di persone. Lo scooter è destinato al trasporto di una sola persona.

Lo scooter è destinato solo al trasporto di persone adulte, non di persone di età inferiore ai 16 anni o di oggetti.

Non deve essere utilizzato da persone che soffrono di gravi disturbi fisici o mentali che potrebbero influire sulla sicurezza d'uso nel traffico.

Tra le cose delle suddette limitazioni figurano:

- emiplegia e paraplegia
- amputazione di arti (braccio)
- difetto/Deformazione di arti (in presenza di limitazione delle funzioni di orientamento ed equilibrio)
- contratture o lesioni articolari (in presenza di limitazione delle funzioni di orientamento ed equilibrio)
- disturbi dell'equilibrio
- cachessia (deterioramento della massa muscolare)
- demenza
- traumi con influo sulla corteccia cerebrale
- minorazione visiva

Lo scooter rientra nella classificazione B.

Lo scooter può essere utilizzata sia all'interno che all'esterno.

Nella valutazione delle esigenze personali, si consiglia di tenere in considerazione i seguenti fattori:

- corporatura e peso corporeo (135 kg max)
- condizioni psico-fisiche
- abitazione
- ambiente

Lo scooter deve essere utilizzata su superfici piane che garantiscano il contatto di tutte le quattro ruote e la spinta uniforme le ruote.

Esercitarsi nella guida su superfici sconnesse (ciottoli, ecc.), pendenze, curve e nel superamento di ostacoli (scalini, ecc.).

Non utilizzare lo scooter come scala, né per trasportare oggetti pesanti o caldi.

Se si utilizza lo scooter in strada o sul marciapiede, attenersi alle norme del codice della strada.

Lo scooter può essere utilizzata sul marciapiede o sulle strade urbane. In nessuna circostanza utilizzare lo scooter su strade molto trafficate o autostrade.

























Utilizzare solo gli accessori approvati da Vermeiren.

La casa costruttrice non può essere ritenuta responsabile per danni causati da mancanza di manutenzione adeguata o risultanti dal mancato rispetto delle istruzioni contenute nel presente manuale.

La conformità con le istruzioni d'uso e di manutenzione costituisce parte integrante delle condizioni di garanzia, pertanto si consiglia di leggere attentamente le pagine che seguono.

I pazienti con problemi di vista possono contattare il rivenditore per le istruzioni d'uso.

1.2 Istruzioni per la sicurezza

-  Utilizzare solo gli accessori approvati da Vermeiren.
-  La carrozzina è predisposta per una sola persona, non sono previsti occupanti aggiuntivi.
-  Prima di salire o scendere, smontare o trasportare lo scooter, spegnere il veicolo utilizzando il pulsante di avvio/arresto ("OFF").
-  Durante il trasporto, lo scooter deve essere vuota e non deve esser utilizzata per il trasporto di persone.
-  Verificare gli effetti dello spostamento del baricentro sullo scooter, ad esempio in salita o discesa, su superfici inclinate lateralmente o accidentate.
-  Se si raccolgono oggetti che si trovano davanti, di fianco o dietro lo scooter, prestare attenzione a non sporgersi troppo: rischio di ribaltamento.
-  Evitare di utilizzare la modalità a scorrimento libero se lo scooter si trova su una superficie in pendenza.
-  Non fare mai retromarcia in salita.
-  Ridurre la velocità in prossimità degli angoli.
-  Durante la guida, afferrare le impugnature con entrambe le mani.
-  Durante la guida, appoggiare gambe e piedi sulle apposite superfici di appoggio.
-  Non utilizzare lo scooter in caso di pioggia.
-  Se lo scooter viene riposta o parcheggiata all'esterno, proteggerla dall'umidità con una copertura adeguata.
-  Umidità ambientale elevata o freddo intenso possono ridurre il livello di prestazioni del scooter.
-  Utilizzare lo scooter nel rispetto delle normative vigenti e delle istruzioni fornite. Evitare, ad esempio, di superare ostacoli o dislivelli di dimensioni notevoli (gradini, cordolo del marciapiede).
-  Nella marcia su strada, rispettare il codice della strada. Fare attenzione anche agli altri veicoli.
-  Come per tutti gli altri veicoli, è vietata la guida in stato di ebbrezza o sotto l'influsso di farmaci o droghe. Ciò vale anche per spostamenti in ambienti interni.
-  In ambienti esterni, tenere conto delle condizioni atmosferiche e del traffico.
-  Per poter essere visibili nell'oscurità, indossare abiti chiari o dotati di catarifrangenti e verificare che i catadiottri dello scooter siano perfettamente visibili e che le luci siano accese.
-  Assicurarsi che le luci del scooter siano puliti e non siano coperti da oggetti che potrebbero diminuirne la luminosità.
-  Non utilizzare mai lo scooter in sostituzione degli appositi seggiolini in un'automobile o in altri veicoli.
-  Verificare che gli pneumatici siano adeguatamente gonfi.
-  Prestare attenzione a sigarette o ad altre possibili fonti di calore che potrebbero infiammare il rivestimento del sedile e dello schienale.
-  Accertarsi di non superare la portata massima.
-  Se lo scooter è dotata di pneumatici, verificare che la pressione sia adeguata (*vedere le indicazioni relative alla pressione degli pneumatici*).



1.3 Specifiche tecniche

Le specifiche tecniche riportate di seguito sono applicabili allo scooter con configurazione standard e in condizioni ambientali ottimali. In caso di utilizzo di accessori diversi dallo standard, i valori della tabella subiranno variazioni. Le prestazioni della carrozzina possono essere influenzate negativamente da cambiamenti della temperatura esterna, umidità dell'aria, pendenza della superficie di appoggio, terreno accidentato e livello di carica della batteria.

| Marchio | Vermeiren | |
|---|--|---|
| Indirizzo | Vermeirenplein 1/15, B-2920 Kalmthout | |
| Tipo | Scooters, Classe B | |
| Modello | Ceres 3 Deluxe, Ceres 4 Deluxe | |
| Peso massimo dell'occupante | 135 kg | |
| | | |
| Descrizione | Dimensioni minime | Dimensioni massime |
| Velocità massima | 12 km/h Germania: 6km/h | 12 km/h Germania: 6 o 10 km/h |
| Autonomia* | 35 km (50 Ah) | 35 km (50 Ah) |
| Lunghezza | 1270 mm | 1310 mm |
| Larghezza | 610 mm | 610 mm |
| Altezza | 1160 mm | 1160 mm |
| Lunghezza quando ripiegato o smontato | 1255 mm | 1265 mm |
| Larghezza se ripiegata o smontata | 425 mm | 425 mm |
| Altezza quando ripiegata o smontata | 540 mm | 540 mm |
| Peso totale | 92 kg | 94,7 kg |
| Peso della parte più pesante smontabile o rimovibile | 43,80 kg | 49,85 kg |
| Peso delle parti smontabili o rimovibili | Sedile: 14,40 kg; Batterie: 11,90 kg Cestello: 0,65 kg Braccioli: 3,40 kg Telaio + Piantone dello sterzo 43,80 kg | Sedile: 14,75 kg; Batterie: 11,90 kg Cestello: 0,65 kg Braccioli: 3,50 kg Telaio + Piantone dello sterzo 49,85 kg |
| Pendenza massima consentita | 6° | 6° |
| Dispositivo antiribaltamento | Di serie, rimuovibili | Di serie, rimuovibili |
| Superamento degli ostacoli | 100 mm | 100 mm |
| Altezza minima da terra | 50 mm | 50 mm |
| Inclinazione del piano del sedile | 0° | 0° |
| Profondità effettiva del sedile | 410 mm | 420 mm |
| Altezza della superficie del sedile all'estremità anteriore (misurata da terra) | 590 mm | 590 mm |
| Altezza della superficie del sedile all'estremità anteriore (misurata dalla pedana) | 445 mm - 520 mm | 445 mm - 520 mm |
| Altezza della pedana da terra | 150 mm | 150 mm |
| Inclinazione dello schienale | 45 - 90° | 45 - 90° |
| Altezza dello schienale | 525 mm | 525 mm |
| Distanza tra braccioli e sedile | 210 mm | 210 mm |
| Posizione anteriore della struttura del bracciolo | 80 mm | 80 mm |
| Motore | Nom. 470 Watt | Nom. 470 Watt |



IT

| | | |
|---|---------------------------------------|---------------------------|
| Marchio | Vermeiren | |
| Indirizzo | Vermeirenplein 1/15, B-2920 Kalmthout | |
| Tipo | Scooters, Classe B | |
| Modello | Ceres 3 Deluxe, Ceres 4 Deluxe | |
| Peso massimo dell'occupante | 135 kg | |
| Descrizione | Dimensioni minime | Dimensioni massime |
| Batterie | 50 Ah | 50 Ah |
| Tensione nominale (batteria) | 2 x 12V --- | 2 x 12V --- |
| Grado di protezione | IPX4 | IPX4 |
| Caricabatterie | 8 Amp (esterno) | 8 Amp (esterno) |
| Classe di protezione caricabatteria | IP21 | IP21 |
| Classe di isolamento caricabatteria | II | II |
| Diametro di sterzata minimo | 3020 mm | 2750 mm |
| Ampiezza retromarcia | 975 mm | 1350 mm |
| Diametro ruote posteriori (numero) | aria 330 x 100 mm air (2) | aria 330 x 100 mm air (2) |
| Pressione di gonfiaggio pneumatici, ruote motrici/posteriori | Max. 3,5 bar | Max. 3,5 bar |
| Diametro ruote diretrici (numero) | aria 100 x 260 mm air (1) | aria 330 x 100 mm air (2) |
| Pressione di gonfiaggio pneumatici, ruote diretrici | Max. 3,5 bar | Max. 3,5 bar |
| Impugnatura | Manubrio a Delta | Manubrio a Delta |
| Luci | Di serie | Di serie |
| Indicatore luminoso | Di serie | Di serie |
| Specchietto | Optional | Optional |
| Cestello per la spesa | Di serie | Di serie |
| Peso massimo del cestello per la spesa | 5 kg | 5 kg |
| Temperatura per utilizzo e conservazione | +5 °C fino a +41 °C | +5 °C fino a +41 °C |
| Temperatura d'esercizio dell'elettronica | -10°C fino a +40°C | -10°C fino a +40°C |
| Umidità per utilizzo e conservazione | 30% | 70% |
| La casa produttrice si riserva il diritto di apportare modifiche tecniche. Tolleranza misurazioni ± 15 mm / 1,5 kg / °. | | |
| * La distanza di guida teorica risulterà inferiore se lo scooter viene utilizzato spesso su pendenze, terreni accidentati o scalini. | | |

Tabella 1: Specifiche tecniche

1.4 Componenti

* Ceres 3 Deluxe:





* Ceres 4 Deluxe:



1.5 Accessori

Per il modello Ceres 3 Deluxe e Ceres 4 Deluxe sono disponibili gli accessori seguenti:

- 
AVVERTENZA: rischio di lesioni - Accertarsi che i bastoni siano fissati saldamente per evitare il rischio di caduta addosso al paziente.
 Sostegno per bastoni
- 
AVVERTENZA: rischio di lesioni - Accertarsi che il deambulatore sia fissato saldamente all'apposito sostegno.
 Sostegno per deambulatore

- Specchietto posteriore
- Contachilometri
- Copertura
- Cintura di sicurezza pelvica

1.6 Posizione della targhetta di identificazione

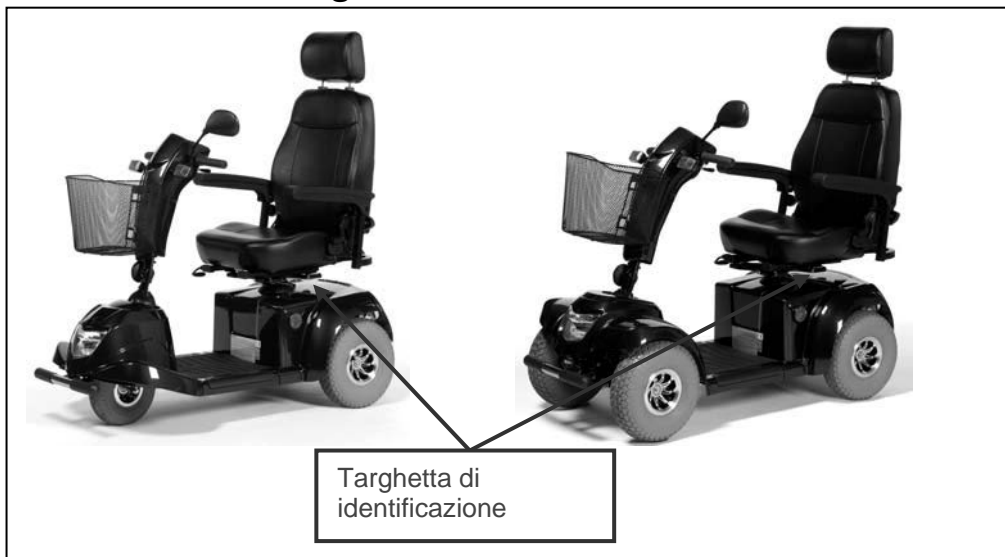

1.7 Legenda dei simboli



Peso massimo



Utilizzo in ambienti esterni



Utilizzo interno (solo per caricabatteria)



Ciclo di smaltimento e riciclo separato per dispositivi elettrici ed elettronici (solo per caricabatterie)



Classe di protezione II



Pendenza massima consentita



Conformità CE



Velocità massima



Non utilizzabile come sedile in un veicolo a motore



Modello

2 Utilizzo

Nel capitolo viene descritto l'utilizzo quotidiano. **Le presenti istruzioni sono destinate all'utente e al rivenditore specializzato.**

Il prodotto viene fornito completamente assemblato dal rivenditore. Le istruzioni destinate al rivenditore, relative alla configurazione del scooter sono descritte al punto § 3.



2.1 Osservazioni sulla compatibilità elettromagnetica (EMC, electromagnetic compatibility)

La conformità EMC del scooter è stata testata in base alle norme EN 60601-1, e EN 61000-3. Si segnala che le fonti elettromagnetiche, quali ad esempio i telefoni cellulari, possono provocare interferenze. A loro volta, i componenti elettronici dello scooter possono influenzare il funzionamento di altri apparecchi elettrici.

Per ridurre l'effetto delle fonti elettromagnetiche di interferenza, leggere le indicazioni seguenti:

- ⚠ AVVERTENZA: Lo scooter potrebbe interferire con il funzionamento di dispositivi che si trovano nello stesso ambiente e che generano campi elettromagnetici.**
- ⚠ AVVERTENZA: Le prestazioni di guida dello scooter potrebbero essere influenzate da campi elettromagnetici generati ad esempio da telefoni cellulari, generatori elettrici o fonti ad alta potenza.**
- ⚠ AVVERTENZA: Evitare l'utilizzo di TV o radio portatili in prossimità dello scooter se questo è in funzione.**
- ⚠ AVVERTENZA: Evitare l'utilizzo di ricetrasmittitori o telefoni mobile in prossimità dello scooter se questo è in funzione.**
- ⚠ AVVERTENZA: Verificare la presenza di antenne per trasmettitori ed evitare di utilizzare lo scooter nelle vicinanze.**
- ⚠ AVVERTENZA: Nel caso in cui si verificasse un movimento o una frenata accidentale, spegnere lo scooter non appena possibile.**

Interferenze di campi elettromagnetici potrebbero avere effetti negativi sul sistema elettronico dello scooter, determinando ad esempio:

- Disattivazione del freno a motore
- Movimenti fuori controllo dello scooter
- Sterzate accidentali

In presenza di interferenze molto forti e durature, i sistemi elettronici potrebbero subire danni permanenti o irrimediabili.

Fonti possibili di radiazioni:

- Installazioni ricetrasmittenti portatili (ricetrasmittitori con antenna fissa)
 - Impianti ricetrasmittenti
 - Telefoni cellulari o telefoni cordless
 - TV, radio e altri dispositivi elettronici portatili
 - Altri dispositivi di comunicazione personale
- Ricetrasmittitori mobili di media portata, ad esempio antenne auto
 - Impianti ricetrasmittenti fissi
 - Dispositivi ricetrasmittenti fissi e portatili
 - Radio, TV e dispositivi elettronici fissi
- Dispositivi ricetrasmittenti a lunga portata
 - Tralicci radio e televisione
 - Impianti radio amatoriali
- Altri dispositivi domestici
 - Lettori CD
 - Computer portatili
 - Forni a microonde
 - Videoregistratori
 - Altri apparecchi simili

Rasoi elettrici e asciugacapelli se perfettamente funzionanti e in ottime condizioni non provocheranno alcuna interferenza. Per garantire il funzionamento corretto dello scooter, attenersi alle istruzioni d'uso fornite con gli apparecchi elettrici.

2.2 Trasporto dello scooter

Il peso del telaio è di 43,80 kg per il Ceres 3 Deluxe e di 49,85 kg per il Ceres 4 Deluxe. Si tratta pertanto di un peso molto elevato da trasportare.

Il modo migliore per trasportare lo scooter è l'uso della modalità a scorrimento libero. Impostare la modalità a scorrimento libero (motore in folle) e spingere lo scooter fino a raggiungere la posizione desiderata.

Se questa operazione non è possibile, seguire questi passaggi:

1. Rimuovere le parti mobili (cestello, braccioli, sedile e batterie).
2. Riporre le parti mobili in un luogo sicuro.
3. Trasportare il telaio e el piantone con l'aiuto di 2 persone nel luogo desiderato. Afferrare la parte anteriore e la parte posteriore del telaio. Afferrare solo le parti fisse del telaio.

2.3 Montaggio e smontaggio dello scooter

- ⚠ **AVVERTENZA:** rischio di lesioni - Assicurarsi che tutte le parti mobili siano fissate saldamente.
- ⚠ **AVVERTENZA:** rischio di lesioni - Prestare attenzione a non ferirsi con i cavi.
- ⚠ **AVVERTENZA:** rischio di lesioni - Spegnere lo scooter prima di smontarlo.
- ⚠ **ATTENZIONE:** rischio di pizzicamento - Non infilare le dita tra i componenti dello scooter.

Per lo smontare lo scooter, seguire questi passaggi:

- Spegnere lo scooter.
- Rimuovere i braccioli dal sedile, vedere il capitolo Montaggio e rimozione dei braccioli.
- Rimuovere il sedile, vedere il capitolo "Regolazione del sedile".
- Sollevare la copertura in plastica, fissata con strisce in velcro.

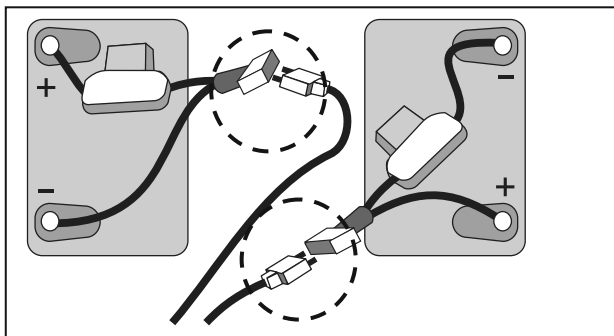

- Allentare le strisce in velcro per il fissaggio delle batterie.
- Scollegare tutti i connettori delle batterie (non i poli della batteria) e tutti i connettori dei cavi e dell'alloggiamento.
- Rimuovere le batterie.

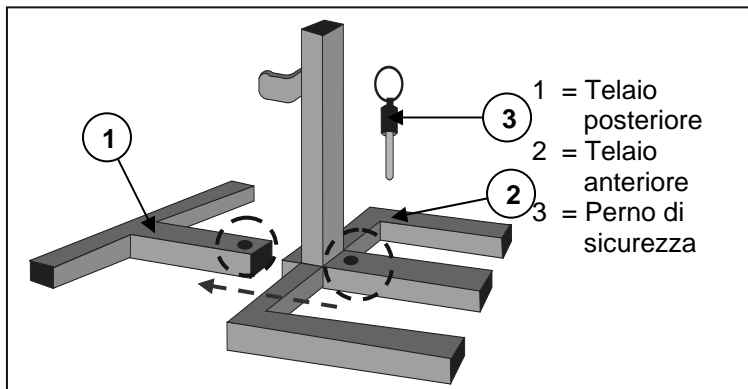

È inoltre possibile smontare il telaio situato sotto il sedile e i braccioli. Per smontare le parti frontali e posteriori del telaio:

- Tirare i perni di sicurezza ③.
- Separare il telaio anteriore ② e il telaio posteriore ①.

Queste parti sono difficili da rimuovere. Si consiglia di lasciarle collegate.

Per lo rimontare lo scooter, seguire questi passaggi:

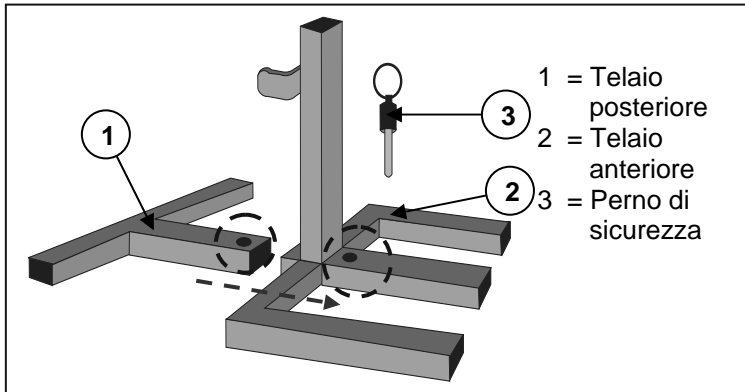

- Inserire i supporti del telaio anteriori ② e posteriori ① l'uno dentro l'altro in modo che il foro sia allineato per poter inserire il perno di sicurezza ③ .
- Inserire il perno di sicurezza ③ nel foro fino in fondo.

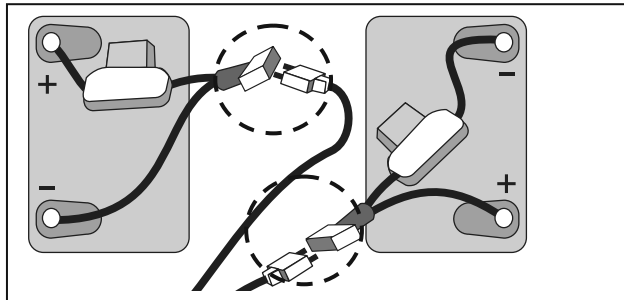

- Riconnettere le prese di collegamento tra la parte anteriore e posteriore del telaio, è necessario associare le prese in base al colore.
- Riposizionare le batterie e collegare i connettori, associare i componenti dello stesso colore.
- Fissare saldamente le batterie con le strisce in velcro in modo che non si muovano durante la marcia del veicolo.

- Montare il coperchio in plastica posteriore.
- Rimontare il sedile (vedere il capitolo Regolazione del sedile) e i braccioli (vedere il capitolo Montaggio o rimozione dei braccioli).

2.4 Utilizzo dei freni

Per frenare:

1. Lasciare andare la leva della velocità per frenare lo scooter.

2.5 Montaggio o rimozione dei braccioli

⚠ ATTENZIONE: Rischio di schiacciamento - Allontanare dita, indumenti o cinture dai punti di fissaggio dei braccioli sul profilato tubolare del telaio del sedile.

Per montare i bracciolo sullo scooter:

1. Infilare il profilato tubolare del bracciolo nel telaio del sedile.
2. Inserire il tubolare del bracciolo fino a raggiungere la larghezza del sedile desiderata.
3. Montare la manopola a stella sulla parte posteriore dello scooter.

I braccioli possono essere rimossi dallo scooter.

1. Rimuovere la manopola a stella sulla parte posteriore dello scooter.
2. Tirare il profilato tubolare del bracciolo.
3. Sfilare il profilato tubolare fino a rimuoverlo completamente dal telaio del sedile.

2.6 Trasferimento da e verso lo scooter

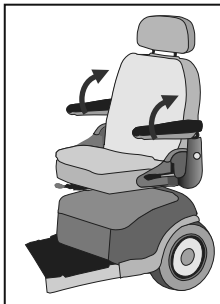

1. Posizionare lo scooter il più vicino possibile al punto verso cui si desidera effettuare il trasferimento.
2. Verificare che l'unità di comando dell'operatore sia spenta.
3. Ripiegare verso l'alto il bracciolo del lato lungo il quale si effettua il trasferimento.
4. Trasferire il paziente sul sedile dello scooter o dal sedile dello scooter.



2.7 Posizione corretta nello scooter

Alcuni consigli per un utilizzo confortevole dello scooter:

1. Posizionare la parte posteriore il più vicino possibile allo schienale.
2. Accertarsi che le cosce siano appoggiate in posizione orizzontale, se necessario regolare l'altezza del sedile.

2.8 Guida dello scooter

⚠ AVVERTENZA: Pericolo di ustioni - Prestare attenzione durante l'uso in ambienti molto caldi o molto freddi, (esposizione al sole, freddo estremo, sauna, ecc.) per un periodo di tempo prolungato. Le superfici potrebbero assumere la stessa temperatura dell'ambiente in cui si trova la carrozzina.

⚠ AVVERTENZA: pericolo di impostazioni non sicure - Utilizzare solo le impostazioni descritte nel presente manuale.

2.8.1 Preparazione dello scooter per l'uso

La prima volta che si utilizza lo scooter, accertarsi che si trovi su una superficie piana. Tutte le ruote devono essere a contatto con il suolo.

1. Accertarsi che il motore sia acceso.
2. Posizionare il sedile ad un'altezza più adatta a te.
3. Posizionare piantone dello sterzo nella posizione più comoda per voi stessi.
4. Sedersi nella carrozzina e verificare che entrambi i braccioli siano stati regolati in modo che gli avambracci siano piegati.
5. Accertarsi che il sedile sia bloccato nella posizione di guida.
6. Inserire la chiave di accensione e girare verso destra.

Impostare il controllo della velocità sull'unità di comando sul valore minimo. Lo scooter è pronto per l'uso.

2.8.2 Al termine dell'utilizzo

Prima di scendere dallo scooter accertarsi che tutte le quattro ruote siano a contatto con il suolo. Girare la chiave di accensione su "OFF" (l'indicatore di carica si spegnerà) per spegnere la luce.

2.8.3 Parcheggio dello scooter

Dopo avere spento lo scooter, non sarà possibile inviare alcun comando al sistema di guida. Non sarà possibile disattivare i freni elettromagnetici prima di riaccendere lo scooter. Parcheggiare lo scooter sempre in luoghi sicuri e ben controllabili.

2.8.4 Il primo viaggio

⚠ AVVERTENZA: controllare lo scooter - Familiarizzare con il comportamento dello scooter in fase di marcia.

- Guida

Dopo essersi seduti sullo scooter e averlo avviato come descritto in precedenza, afferrare il manubrio a Delta con entrambe le mani, con i pollici spingere la leva di controllo della velocità nella direzione desiderata, ad esempio:

| | | |
|---------------------------------------|---|------------------|
| AZIONE DI SPINTA CON LA MANO DESTRA | = | MARCIA IN AVANTI |
| AZIONE DI SPINTA CON LA MANO SINISTRA | = | RETROMARCIA |

- Arresto

Per frenare, rilasciare la leva di guida/controllo velocità che tornerà in posizione neutra. Rallentare quindi lo scooter fino a un arresto graduale. Provare a frenare e a fermarsi più volte fino ad acquisire sicurezza nell'esecuzione di queste operazioni. È necessario essere in grado di prevedere il comportamento dello scooter in fase di marcia o frenata.

- Guida in prossimità di angoli o curve
- ⚠ **AVVERTENZA: rischio di ribaltamento - Ridurre la velocità in prossimità di curve o angoli.**
- ⚠ **AVVERTENZA: rischio di schiacciamento - Mantenere sempre una distanza adeguata dagli angoli o dagli ostacoli.**

In prossimità di angoli o svolte, utilizzare entrambe le mani per muovere l'impugnatura nella direzione desiderata. Le ruote anteriori ruoteranno di conseguenza e lo scooter avanzerà nella nuova direzione desiderata. È molto importante assicurarsi che vi sia spazio a sufficienza per consentire la marcia in prossimità di angoli o curve. Si consiglia di affrontare i passaggi stretti impostando curve ampie in modo da poter attraversare il punto più stretto con lo scooter il più possibile diritto. Ricordare che nella maggior parte dei casi, la parte posteriore dello scooter è più larga di quella anteriore.

Non impegnare curve o angoli con un percorso in diagonale. Se si tenta di 'tagliare l'angolo', è possibile che le ruote posteriori incorrano in ostacoli e che lo scooter si destabilizzi.

2.8.5 Retromarcia

- ⚠ **AVVERTENZA: controllare lo scooter - Familiarizzare con il comportamento dello scooter in fase di marcia.**
- ⚠ **AVVERTENZA: controllare la velocità - In fase di retromarcia, procedere sempre alla velocità minima.**
- ⚠ **AVVERTENZA: rischio di collisione - Durante la retromarcia, guardare sempre indietro.**

La guida in retromarcia richiede maggiore attenzione e concentrazione (AZIONE CON LA MANO SINISTRA). Per questo motivo la velocità degli spostamenti in retromarcia è stata ridotta notevolmente rispetto a quella della marcia in avanti. Tuttavia, durante la retromarcia è sempre preferibile impostare la leva per il controllo della velocità sul minimo.

Tenere presente che la direzione della sterzata in retromarcia è l'opposto rispetto alla marcia in avanti e che lo scooter svolterà direttamente nella direzione desiderata.

2.8.6 Marcia in salita

- ⚠ **AVVERTENZA: controllare lo scooter - Familiarizzare con il comportamento dello scooter in fase di marcia.**
- ⚠ **AVVERTENZA: controllare lo scooter - Non impostare mai il folle se lo scooter si trova su una pendenza.**
- ⚠ **AVVERTENZA: Controllare la velocità - Sulle pendenze marciare alla velocità appropriata.**
- ⚠ **AVVERTENZA: rischio di ribaltamento - Non superare il gradiente massimo di stabilità statica in salita. Vedere il paragrafo "Specifiche tecniche".**
- ⚠ **AVVERTENZA: Non fare mai retromarcia in salita.**

Affrontare le salite sempre frontalmente. Per evitare il rischio di ribaltamento, accertarsi che tutte le quattro ruote siano sempre a contatto con il suolo (rampe, accessi carrabili, ecc.): La marcia del scooter è controllata tramite un differenziale. Pertanto, entrambe le ruote motrici devono sempre essere a contatto con il suolo. Se una delle ruote motrici non è a contatto con il suolo, l'alimentazione alle ruote verrà interrotta tramite il dispositivo di sicurezza e lo scooter si fermerà.

Se ci si ferma su una pendenza rilasciando l'acceleratore, il freno a motore impedirà allo scooter di scivolare all'indietro. Il freno a motore viene attivato non appena l'acceleratore torna in posizione neutra.

Per riprendere la marcia in salita, spingere l'acceleratore in avanti il più possibile per garantire una potenza di spinta sufficiente. Questa operazione consentirà allo scooter di riprendere lentamente la marcia in salita.



Se lo scooter non è in grado di affrontare la salita, aumentare la velocità tramite l'apposito controllo e riprovare.

2.8.7 Marcia in discesa

- ⚠ AVVERTENZA:** controllare lo scooter - Familiarizzare con il comportamento dello scooter in fase di marcia.
- ⚠ AVVERTENZA:** controllare lo scooter - Non impostare mai il folle se lo scooter si trova su una pendenza.
- ⚠ AVVERTENZA:** controllare la velocità - Spostarsi sulle pendenze il più lentamente possibile.
- ⚠ AVVERTENZA:** rischio di ribaltamento - Evitare curve molto strette.
- ⚠ AVVERTENZA:** rischio di ribaltamento - Non superare il gradiente massimo di stabilità statica in discesa. Vedere il paragrafo "Specifiche tecniche".

Affrontare sempre le discese frontalmente. La marcia in direzione trasversale potrebbe determinare la perdita di contatto con il suolo di una o più ruote con conseguente rischio di ribaltamento. Se una delle ruote posteriori perde il contatto con il suolo, l'alimentazione alle ruote verrà interrotta e lo scooter si fermerà.

Il peso dello scooter determina un aumento della velocità in discesa. Regolare il controllo della velocità in base alle condizioni di guida.

Evitare curve molto strette durante una discesa. Il peso dello scooter potrebbe causare il sollevamento di uno dei lati o il ribaltamento in curva.

2.9 Guida dello scooter sulle rampe

- ⚠ AVVERTENZA:** Rischio di lesioni - Non superare il carico massimo sulle rampe.
- ⚠ AVVERTENZA:** Rischio di lesioni - Per evitare danni o lesioni, scegliere il modello di rampe appropriato.
- ⚠ AVVERTENZA:** rischio di lesioni - Si noti che il peso considerevole dello scooter elettrico determina una notevole forza di spinta all'indietro durante la marcia sulle rampe con l'assistenza di un assistente.
- ⚠ AVVERTENZA:** Rischio di lesioni - Accertarsi che l'altezza delle ruote sia sufficiente per superare il dislivello iniziale della rampa. Evitare il contatto del telaio dello scooter con la rampa.

Se per superare un ostacolo si utilizza una rampa, osservare le seguenti precauzioni:

1. Verificare il carico massimo stabilito dal produttore per l'utilizzo di rampe.
2. Percorrere le rampe alla velocità minima necessaria.
3. Consultare le istruzioni incluse nel capitolo "Il primo viaggio".

2.10 Unità di comando

- Posizionare la chiave dell'interruttore ON/OFF in posizione ON.
- L'indicatore di livello della batteria ① mostra il livello di carica corrente delle batterie.
- Regolare il controllo della velocità (②, ③) sulla velocità di guida desiderata.
- Tirare la leva di guida con le dita verso le impugnature (leva destra per marcia in avanti, leva sinistra per retromarcia).
- Per suonare il clacson, premere il pulsante apposito ⑤.
- Per accendere le luci anteriori e posteriori, premere il pulsante delle luci ⑦.
- Per accendere i lampeggianti di emergenza, premere il pulsante ⑥.
- Per accendere gli indicatori luminosi di svolta, premere il pulsante desiderato ⑧ e ⑨ (sinistra = indicatore sinistro, destra = indicatore destro).
- Per arrestare lo scooter rilasciare la leva della velocità sotto all'unità di comando.

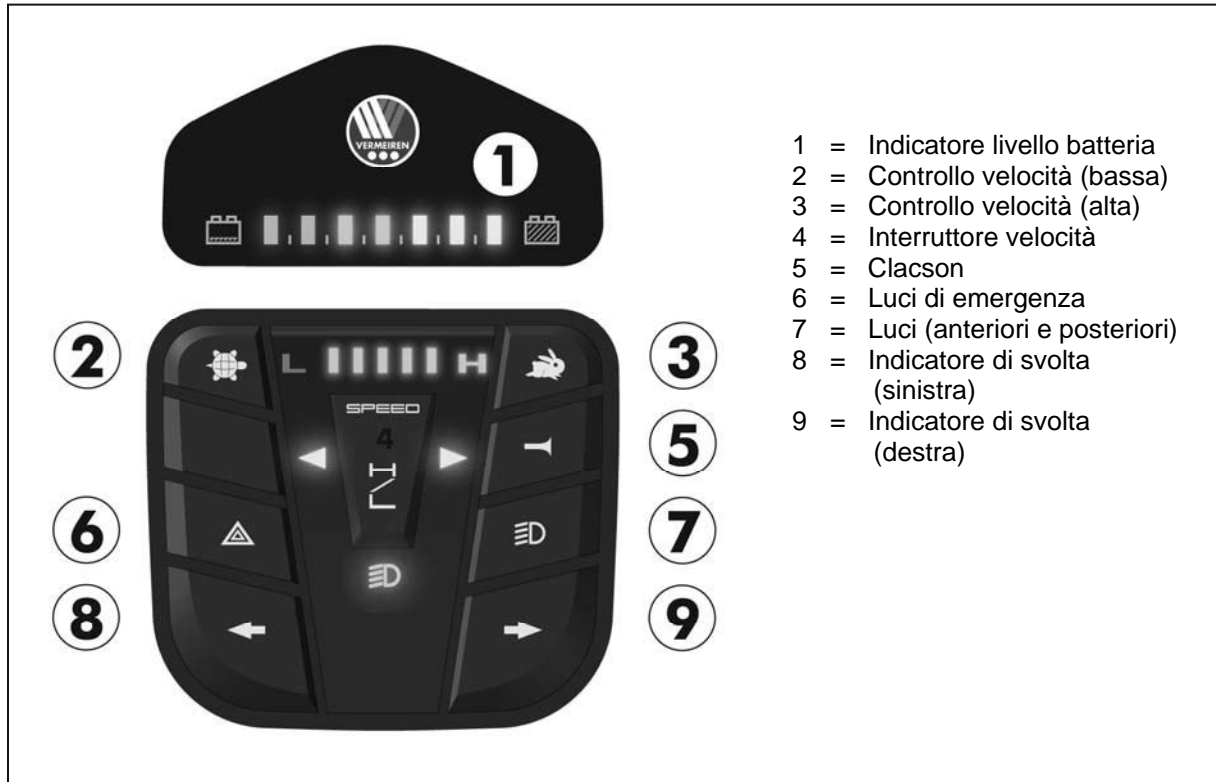

- 1 = Indicatore livello batteria
- 2 = Controllo velocità (bassa)
- 3 = Controllo velocità (alta)
- 4 = Interruttore velocità
- 5 = Clacson
- 6 = Luci di emergenza
- 7 = Luci (anteriori e posteriori)
- 8 = Indicatore di svolta (sinistra)
- 9 = Indicatore di svolta (destra)

Vermeiren è responsabile per le modifiche al software. Per modifiche al software contattare Vermeiren.

2.11 Marcia in folle

- ⚠ AVVERTENZA:** controllare lo scooter - Non impostare mai la marcia in folle se lo scooter è in fase di marcia
- ⚠ AVVERTENZA:** controllare lo scooter - Non impostare mai il folle se lo scooter si trova su una pendenza. Potrebbe muoversi in modo imprevisto.
- ⚠ AVVERTENZA:** rischio di lesioni - Non avviare la guida elettronica prima di arrestare il motore per impedirne il surriscaldamento.

Lo scooter è dotato di un dispositivo per la modalità di scorrimento libero accessibile e manovrabile da un assistente o dal paziente quando non è seduto nello scooter. Utilizzare lo scorrimento libero solo per spostare lo scooter o per allontanarlo da un'area pericolosa.

Impostare la marcia in folle per lo scooter utilizzando la leva di arresto del motore collocata sulla parte posteriore dello scooter.

- Guida
 1. Posizionare la leva di arresto del motore sulla funzione di guida. In questo modo le marce a motore verranno inserite.
 2. Posizionare la chiave dell'interruttore ON/OFF su ON.
 3. A questo punto è possibile controllare la marcia in modo elettronico.
- Marcia in folle
 1. Posizionare la chiave dell'interruttore ON/OFF su OFF.
 2. Posizionare la leva di arresto del motore sulla marcia in folle (vedi etichetta). Le marce a motore verranno disinserite.
 3. A questo punto sarà possibile spingere lo scooter senza controllare la marcia in modo elettronico.

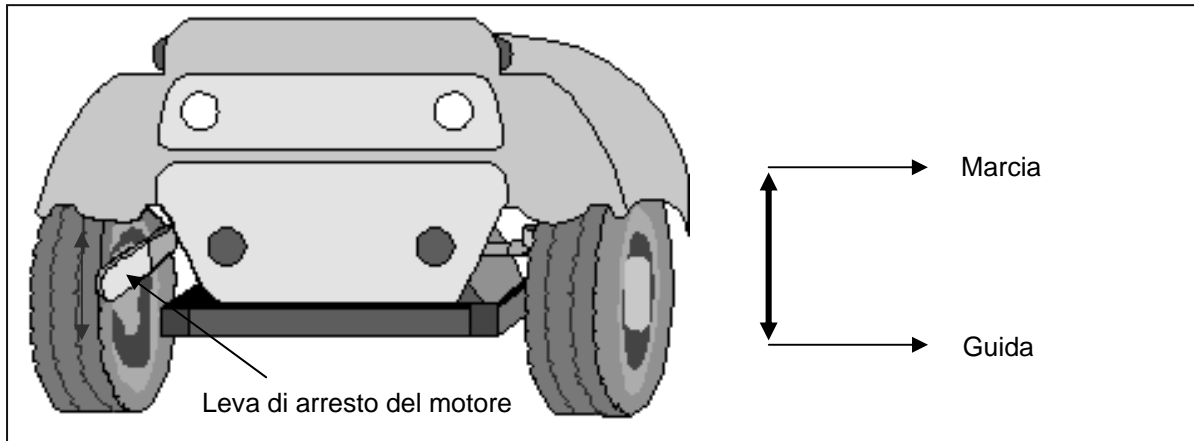

2.12 Trasporto in auto

- ⚠ **PERICOLO:** rischio di lesioni - Non è consentito utilizzare lo scooter in sostituzione degli appositi seggiolini per il trasporto in auto.
- ⚠ **AVVERTENZA:** rischio di lesioni - Prima del trasporto, rimuovere le parti mobili.
- ⚠ **AVVERTENZA:** rischio di lesioni - Assicurarsi che sotto lo scooter, sul poggiatesta o sul sedile non siano presenti persone o oggetti durante il trasporto.
- ⚠ **AVVERTENZA:** rischio di lesioni - Controllare che lo scooter sia fissato saldamente modo da evitare lesioni ai passeggeri in caso d'urto o di frenate improvvise.
- ⚠ **AVVERTENZA:** rischio di pizzicamento - Non infilare le dita tra i componenti dello scooter.

Il modo migliore per caricare lo scooter nell'auto è guidarlo all'interno del veicolo tramite le apposite rampe.

Se non ci si sente sicuri nella guida sulle rampe, è anche possibile impostare la modalità a scorrimento libero e spingere lo scooter all'interno dell'auto utilizzando le rampe.

Se lo scooter è troppo grande per poter essere collocato all'interno dell'auto, è anche possibile trasportarlo seguendo questi passaggi:

1. Prima del trasporto, rimuovere tutte le parti mobili (cestello, braccioli, sedile, ecc.).
2. Riporre le parti in un luogo sicuro.
3. Se possibile, rimuovere le batterie o gli alloggiamenti delle batterie dal sedile per alleggerire il veicolo. (Poiché le batterie al gel sono sigillate, la rimozione per il trasporto non causerà alcun danno).
4. Ripiegare l'unità di comando verso il basso tramite la regolazione di angolazione.
5. Collocare lo scooter nell'auto con l'assistenza di 2 persone. (Il peso del telaio è di 43,80 kg per il Ceres 3 Deluxe e di 49,85 kg per il Ceres 4 Deluxe. Si tratta pertanto di un peso molto elevato da trasportare).
6. Fissare saldamente il telaio dello scooter al veicolo.

2.13 Carica della batteria

⚠ AVVERTENZA: rischio di lesioni - Togliere la chiave prima di iniziare a caricare le batterie.

I LED dell'unità di comando indicano la carica residua delle batterie.

Ricarichi le batterie su una base quotidiana. In caso di carica limitata, le prestazioni dello scooter caleranno sensibilmente (marcia in salita, svolte, illuminazione). In caso di mancata ricarica lo scooter si spegnerà. Ricaricare immediatamente lo scooter utilizzando l'apposito caricabatterie. Attenersi alle istruzioni fornite con il caricabatterie.

| | |
|---------------------------|--|
| Principale | 230V ~ / 50-60 Hz / 270 W max. |
| Secondaria | 12/24 V --- / 8A max. |
| Capacità massima batteria | 50 Ah |
| Carica | 80% di carica della capacità entro 8 ore |

1. Girare la chiave di accensione su OFF e rimuoverla.
 2. Sollevare lo sportellino di protezione della presa per la ricarica.
 3. Inserire la spina del caricatore nella presa di ricarica sullo scooter.
 4. Inserire la spina della corrente del caricatore nella presa di alimentazione. Accendere il caricatore ("ON"). In alcuni modelli non è presente un interruttore ON/OFF; in questi casi il dispositivo si avvia automaticamente quando si collega il cavo di alimentazione.
 5. Il caricatore si avvia e si illuminano le luci LED (arancione) che indicano che la carica è in corso.
 6. Al termine del processo di carica, la luce LED arancione diventa verde indicando che il processo è stato completato.
 7. Spegnerne innanzitutto il caricatore, se non è presente un interruttore ON/OFF, scollegare il cavo dalla presa.
 8. Scollegare la spina del caricatore dalla presa di alimentazione dello scooter. Lo scooter è pronto per l'uso.
- Per la carica della batteria, seguire rigorosamente le istruzioni precedenti. Se si ricaricano le batterie troppo presto, la capacità diminuirà gradualmente con conseguente riduzione della durata di guida dello scooter.
 - La casa costruttrice declina ogni responsabilità per danni derivanti da carica impropria.
 - Utilizzare solo batterie originali. La casa costruttrice declina ogni responsabilità in caso di danni provocati dall'uso di batterie non originali.
 - Non esporre le batterie a temperature inferiori a 5°C o superiori a 50°C.
 - In caso di apertura delle batterie, la casa costruttrice declina ogni responsabilità e la garanzia decade.

Se si prevede di non utilizzare lo scooter per un periodo di tempo prolungato, ricaricare comunque le batterie regolarmente per garantire sempre il funzionamento del veicolo.

- Se le batterie non vengono utilizzate per un periodo di tempo prolungato, si scaricano lentamente e definitivamente e non possono più essere ricaricate con il caricabatterie in dotazione. Quando le batterie non vengono utilizzate, devono essere ricaricate almeno ogni 4-8 settimane (in funzione dell'indicatore di carica).
- Se ricaricate troppo di frequente, la capacità delle batterie al gel diminuisce gradualmente.
- Per la ricarica delle batterie utilizzare esclusivamente il caricabatterie in dotazione.
- La casa costruttrice declina ogni responsabilità per danni derivanti da carica impropria.
- In ogni caso, il ciclo di carica non deve essere interrotto. Sul caricabatterie è presente un indicatore che segnala il completamento del ciclo di carica.

3 Installazione e regolazione

Le istruzioni contenute nel presente capitolo sono destinate all'utilizzatore e al rivenditore.

Lo scooter è stato messo a punto per essere regolato con un numero minimo di parti di ricambio. Non è necessario un altro set di parti di ricambio.

Per individuare il centro assistenza o il rivenditore specializzato più vicino, contattare il centro Vermeiren. Nell'ultima pagina del manuale, è disponibile un elenco di centri Vermeiren autorizzati.

⚠ AVVERTENZA: rischio di regolazioni non sicure - Utilizzare solo le regolazioni descritte in questo manuale.

⚠ AVVERTENZA: rischio di ribaltamento - La variazione delle regolazioni consigliate può modificare la stabilità dello scooter con rischio di ribaltamento laterale o all'indietro.

3.1 Attrezzi

Per montare lo scooter non è necessario alcun attrezzo.

3.2 Modalità di consegna

Lo scooter viene distribuito con:

- 1 telaio con braccioli, unità di comando, ruote anteriori e posteriori
- 1 pedana
- 1 sedile
- Manuale
- Accessori
- 2 batterie, caricabatterie, motori

3.3 Regolazione del piantone dello sterzo

Il piantone dello sterzo può essere regolato in diverse posizioni in base alle esigenze dell'utente.

⚠ AVVERTENZA: rischio di lesioni - Non regolare mai l'inclinazione durante la marcia.

⚠ AVVERTENZA: Rischio di lesioni - Prima di regolare l'inclinazione del piantone, spegnere lo scooter.

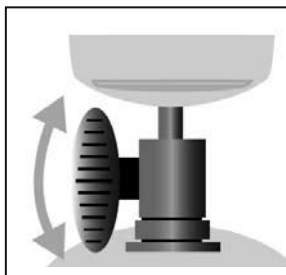

1. Allentare la manopola a stella.
2. Regolare del piantone dello sterzo in base alle esigenze.
3. Serrare saldamente la manopola per fissare le piantone.

3.4 Regolazione del sedile

⚠ AVVERTENZA: rischio di lesioni - Non effettuare mai alcuna regolazione durante la marcia.

⚠ AVVERTENZA: rischio di lesioni - Accertarsi che il sedile sia fissato saldamente.

Rimozione del sedile (Fig. A)

- Tirare la leva del sedile ① verso l'alto.
- Girare leggermente il sedile ② ed alzarlo fino alla barra di regolazione ③.
- Rilasciare la leva del sedile ①.

Riposizionamento del sedile (Fig. A)

Per rimontare il sedile procedere in senso contrario.

- Tirare la leva del sedile ① verso l'alto e contemporaneamente infilare il sedile ② nella barra di regolazione ⑤ e premere fino a quando possibile. Premere la leva del sedile ed allo stesso tempo posizionare il sedile sulla barra di regolazione e premere verso il basso fino in fondo.
- Allo scatto, la leva del sedile ① deve trovarsi in posizione orizzontale. Se è ancora girata verso l'alto, significa che il sedile non è bloccato correttamente.

Sedile girevole (Fig. A)

- Tirare la leva del sedile ① verso l'alto.
- Girare il sedile ② nella direzione desiderata.
- Rilasciare la leva del sedile ①, il sedile si fermerà sempre dopo 20°.
- Verificare che il sedile sia fissato saldamente.

Regolazione profondità (Fig. A)

- Tirare la leva di regolazione profondità ③ verso l'alto.
- Spostare il sedile ② in avanti o indietro lungo le guide per la regolazione della profondità ④.
- Per bloccare il sedile, rilasciare la leva ③ quando il sedile ② si trova nella posizione desiderata.
- Continuare a ruotare il sedile fino a bloccarlo in posizione.
- Accertarsi che il sedile sia fissato saldamente.

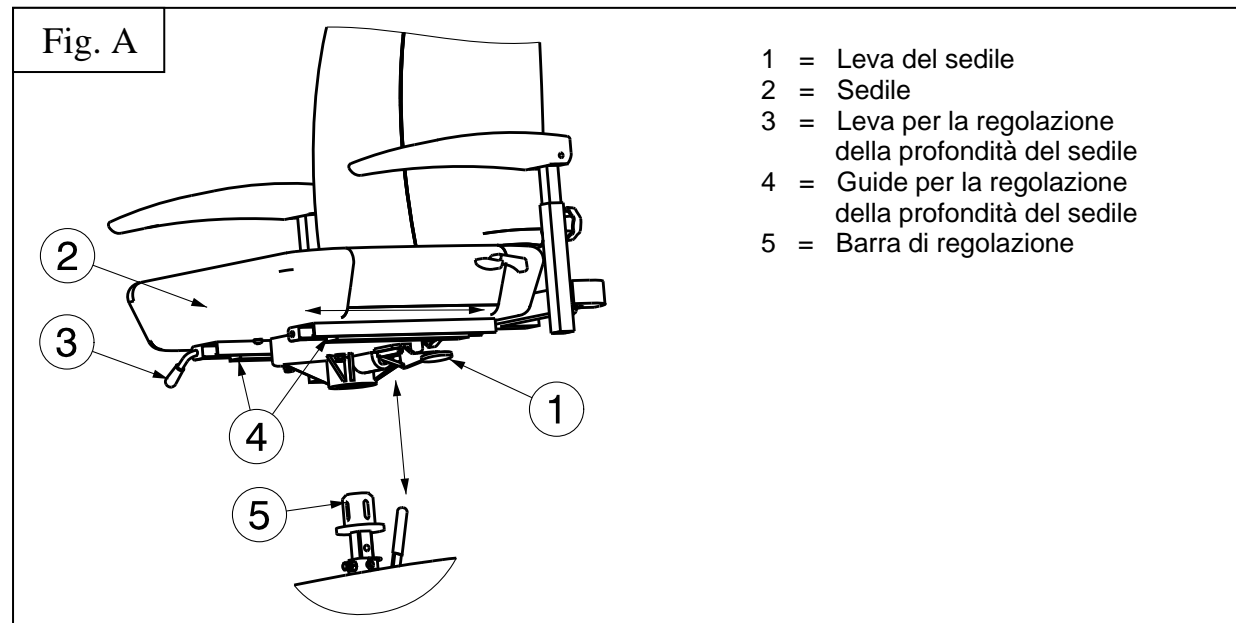

Regolazione dell'altezza del sedile (Fig. B)

Il sedile può essere regolato in base a quattro altezze diverse (incrementi: 25 mm).

- Rimuovere il sedile.
- Rimuovere la copertura in plastica.
- Allentare leggermente la vite ③.
- Rimuovere il perno di sicurezza ④.
- Spostare la barra di regolazione ② in su e in giù, fino a posizionarla all'altezza desiderata.
- Riposizionare il perno di sicurezza ④.
- Serrare la vite ① e verificare che l'estensione del sedile sia ridotta.
- Rimettere la copertura in plastica.
- Riposizionare il sedile.
- Accertarsi che il sedile sia fissato saldamente.

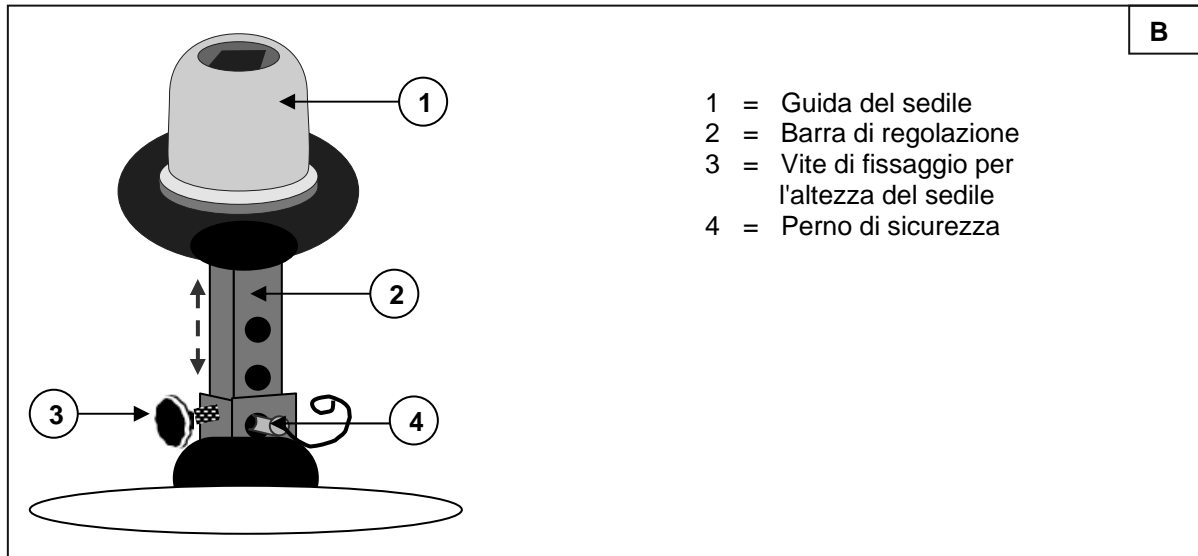

3.5 Regolazione dello schienale

⚠ AVVERTENZA: rischio di lesioni - Non effettuare mai alcuna regolazione durante la marcia.

È stata aggiunta una leva per il ribaltamento del sedile posizionata a lato dello schienale. Premere questa leva verso il basso per alzare ed abbassare il sedile.

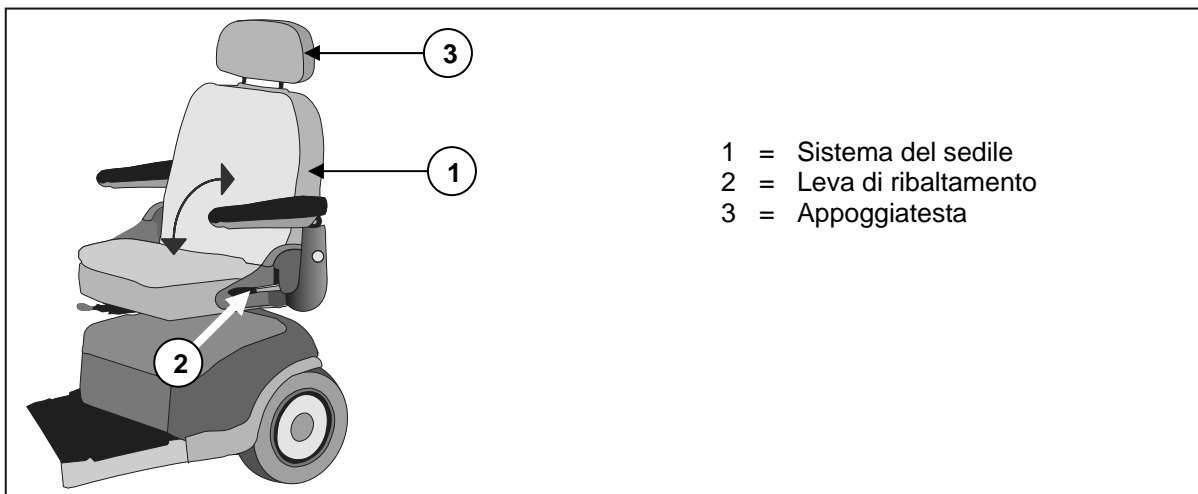

Appoggiatesta:

- Premere delicatamente il perno di bloccaggio in direzione del Appoggiatesta.
- Regolare il Appoggiatesta all'altezza desiderata.
- Rilasciare il perno di bloccaggio.
- Il Appoggiatesta scatterà nella posizione di blocco.

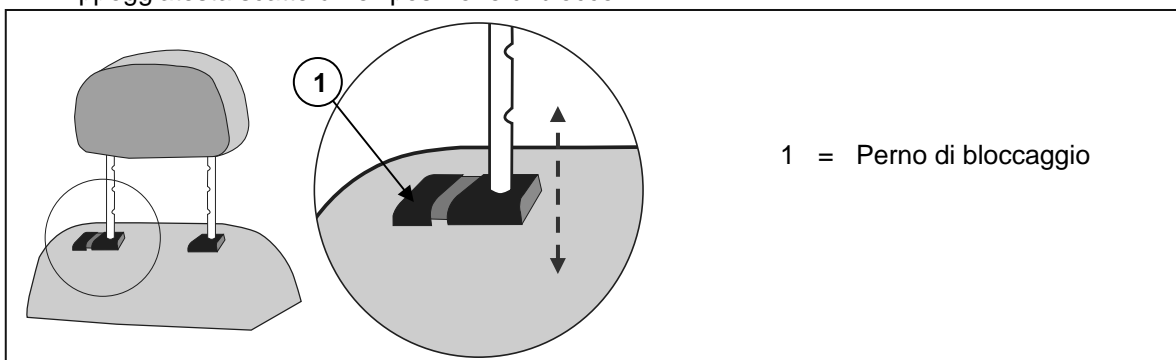

3.6 Regolazione dei braccioli

- ⚠ ATTENZIONE:** rischio di ribaltamento - Assicurarsi che i braccioli siano fissati simmetricamente rispetto al sedile.

La larghezza del sedile può essere modificata tramite la regolazione dei braccioli.

Allentare le manopole a stella sul retro del telaio del sedile, quindi regolare i braccioli facendoli scorrere. Ottenuta la larghezza desiderata, serrare la manopola.

3.7 Sostituzione degli pneumatici

- ⚠ ATTENZIONE:** Prima di rimuovere il copertone, sgonfiare la camera d'aria.
- ⚠ ATTENZIONE:** rischio di danneggiamento - Se maneggiato in modo scorretto, il cerchione della ruota potrebbe danneggiarsi.

Prima di installare la nuova camera d'aria tenere presente quanto segue:

Verificare che sulla superficie del cerchione e sulla parete interna del copertone non siano presenti corpi estranei e se necessario, pulire accuratamente. Verificare lo stato della superficie del cerchione, soprattutto in corrispondenza del foro della valvola. Utilizzare esclusivamente ricambi originali. La garanzia decade in caso di danni provocati dall'uso di ricambi non originali. Contattare il rivenditore specializzato.

Montaggio:

- ⚠ AVVERTENZA:** rischio di lesioni - Verificare che la pressione sia corretta.
- ⚠ ATTENZIONE:** rischio di lesioni - Accertarsi che oggetti o parti del corpo non rimangano impigliati tra il copertone e il cerchione durante il montaggio.
- ⚠ AVVERTENZA:** rischio di lesioni - Prima di utilizzare lo scooter, assicurarsi che tutte le viti siano serrate saldamente in modo manuale. Il collante per le viti, ad esempio Loctite, deve essere applicato lungo la flangia. Il collante funzionerà solo se sulla filettatura della vite non è presente grasso o polvere.

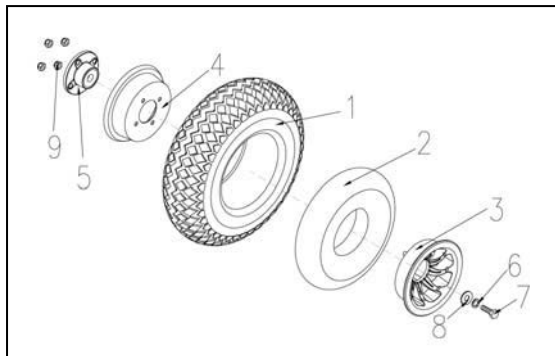

SMONTAGGIO

1. Svitare e rimuovere la vite che sta in mezzo ⑦ che fissa la ruota ①, ②, ③, ④ e la flangia ⑤ allo scooter.
2. Sfiatare il copertone premendo delicatamente l'otturatore mobile a spillo della valvola.
3. Svitare le 4 viti ⑧ del cerchione per separarlo ③, ④ dalla flangia ⑤.

MONTAGGIO

Inserire la camera d'aria parzialmente gonfiata nel copertone.

1. Collegare i due lati del cerchione ③, ④ attraverso i copertoni e posizionare la flangia contro il copertone e fissarlo stringendo le 4 viti ⑧.
2. Far passare la valvola aria attraverso il foro apposito sul cerchione.
3. Posizionare la ruota ①, ②, ③, ④ e la flangia ⑤ sullo scooter e bloccarla stringendo la vite in mezzo ⑦. Gonfiare lo pneumatico rispettando i valori di pressione consigliata.

Controllare entrambi i lati per accertarsi che la camera d'aria non rimanga impigliata tra il cerchione e il bordo del copertone. Spingere delicatamente la valvola verso l'interno e tirala nuovamente verso l'esterno in modo da trovare la posizione ideale per il copertone attorno alla valvola.

Per accertarsi che la ruota sia gonfiata correttamente, inizialmente immettere solo una piccola quantità d'aria in modo che sia possibile spingere facilmente il copertone verso l'interno con le dita. Se le linee di controllo sono equidistanti dal bordo del cerchione sui due lati del copertone, significa che il copertone è centrato correttamente. In caso contrario, far uscire l'aria e ripetere l'operazione. A questo punto, è possibile gonfiare lo pneumatico con la pressione massima prestando attenzione a non superare il limite di gonfiaggio. Al termine dell'operazione richiudere la valvola.

Il montaggio corretto può essere garantito solo da personale esperto. La garanzia decade in caso di montaggio improprio e non effettuato dal rivenditore specializzato.

Durante il gonfiaggio, verificare sempre che la pressione sia corretta. Il valore appropriato è indicato sul fianco dello pneumatico.

Utilizzare esclusivamente apparecchiature di gonfiaggio conformi alle normative e con indicazione della pressione in bar. La garanzia decade in caso di danni provocati dall'utilizzo di apparecchiature di gonfiaggio fornite da terze parti.

3.8 Fusibili termici

Per proteggere il motore da sovraccarichi, lo scooter è dotato di un meccanismo termico di sicurezza che regola l'arresto automatico del motore per impedirne il surriscaldamento, nonché danni, usura o rotture anzitempo. È possibile accedere al meccanismo tramite una fessura sul retro del rivestimento sintetico. Nei modelli non dotati di rivestimento sintetico, il meccanismo termico di sicurezza si trova nell'alloggiamento della batteria.

Il dispositivo termico di sicurezza potrebbe sganciarsi se si affrontano salite o discese con pendenza superiore al gradiente massimo indicato. Lo stesso problema potrebbe verificarsi nel caso di carichi nominali superiori ai valori massimi consentiti. In modo analogo, la guida prolungata con il freno a motore azionato può determinare sovraccarichi. I valori massimi consentiti sono indicati nel capitolo "Dati tecnici" del rispettivo manuale.

Per poter utilizzare nuovamente lo scooter, eliminare il sovraccarico e attendere il raffreddamento del motore. Riposizionare quindi delicatamente il meccanismo termico di sicurezza. Lo scooter è pronto per l'uso.

3.9 Dispositivi antiribaltamento

La dotazione standard prevede un dispositivo antiribaltamento fissato al telaio. Non è possibile rimuoverlo. Lo scopo del dispositivo antiribaltamento è garantire la sicurezza del conducente. Il dispositivo evita che lo scooter si ribalti all'indietro quando si superano ostacoli di piccole dimensioni che NON superano l'altezza massima consentita specificata.

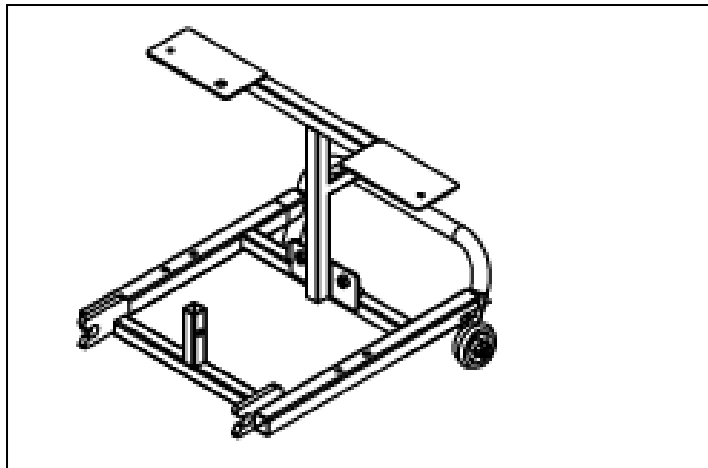

3.10 Sostituzione della batteria

⚠ ATTENZIONE: pericolo di ustioni – Evitare il contatto con l'acido contenuto nelle batterie. Verificare che il vano batteria sia areato adeguatamente.

La sostituzione della batterie deve essere effettuata da personale esperto.

4 Manutenzione

Per il manuale di manutenzione del scooter consultate il sito web Vermeiren: www.vermeiren.be.



5 Dichiarazione di conformità

IT

Il fabbricante o il distributore :

N.V. VERMEIREN N.V

Indirizzo :

Vermeirenplein 1/15
2920 Kalmthout
Belgio

dichiara sotto la propria responsabilità, che i seguenti dispositivi medici marchiati CE:

Gruppo Prodotto: Scooter
Gruppo Prodotto (GMDN): Scooter (GMDN 40855)
Registrazione ente FAGG: BE/CA01/11/2-02965-22-CLI
Marchio: Vermeiren
Tipo: Ceres 3 (WTM3B), Ceres 3 Deluxe, Jupiter 3 (778S),
Jupiter 4 Fast (889SLBL), Mercurius 3 (778 VRM Champagne 15K / 778XLS), Mercurius 4 (889 VRM Champagne 15K / 889XLS), Oberon (889 DXD), Saturnus 3 (778 VRM BL 8K / 778NR), Saturnus 4-8K (889 VRM BL 8K / 889 NR),
Saturnus 4-12K (889 VRM BL 12K / 889 NR BF),
Uranus (TE 777 / 777NA)

sono classificati come di Classe I, come da allegato IX 93/42/CEE, riga 12, e vengono fabbricati secondo le normative sotto riportate, comprese le ultime variazioni e secondo la legge nazionale che regolamenta dette direttive :

Normative sui dispositivi medici 93/42/CEE: 2007

e rispettano le seguenti normative europee armonizzate:

EN 12182: 2012, EN 12184: 1999 (Clausola 9.8)

Il fabbricante o il distributore :

N.V. VERMEIREN N.V

Indirizzo :

Vermeirenplein 1/15
2920 Kalmthout
Belgio

dichiara sotto la propria responsabilità, che i seguenti dispositivi medici marchiati CE:

Gruppo Prodotto: Scooter
Gruppo Prodotto (GMDN): Scooter (GMDN 40855)
Registrazione ente FAGG: BE/CA01/11/2-02965-22-CLI
Marchio: Vermeiren
Tipo: Carpo 2, Carpo 2 Eco, Carpo 2 Sport, Carpo 2 XD,
Ceres 4 (WTM4B), Ceres 4 Deluxe

sono classificati come di Classe I, come da allegato IX 93/42/CEE, riga 12,

e vengono fabbricati secondo le normative sotto riportate, comprese le ultime variazioni e secondo la legge nazionale che regolamenta dette direttive :

Normative sui dispositivi medici 93/42/CEE: 2007

e rispettano le seguenti normative europee armonizzate:

EN 12182: 2012, EN 12184: 2009



Índice

| | | |
|----------|---|-----------|
| 1 | Descripción del producto | 3 |
| 1.1 | Uso previsto | 3 |
| 1.2 | Instrucciones de seguridad..... | 4 |
| 1.3 | Especificaciones técnicas | 5 |
| 1.4 | Componentes | 7 |
| 1.5 | Accesorios | 7 |
| 1.6 | Placa de identificación de ubicaciones | 8 |
| 1.7 | Explicación de los símbolos | 8 |
| 2 | Uso | 8 |
| 2.1 | Observaciones sobre compatibilidad electromagnética (EMC) | 9 |
| 2.2 | Transporte del scooter..... | 10 |
| 2.3 | Montaje y desmontaje del scooter | 10 |
| 2.4 | Accionamiento de los frenos | 11 |
| 2.5 | Montaje y desmontaje de apoyabrazos..... | 11 |
| 2.6 | Traslado al scooter y desde este..... | 11 |
| 2.7 | Posición correcta en el scooter | 12 |
| 2.8 | Cómo conducir el scooter | 12 |
| 2.9 | Conducción del scooter en rampas | 14 |
| 2.10 | Mando del operador..... | 14 |
| 2.11 | Punto muerto..... | 15 |
| 2.12 | Transporte en coche | 16 |
| 2.13 | Carga de las baterías | 16 |
| 3 | Instalación y ajuste | 17 |
| 3.1 | Herramientas..... | 18 |
| 3.2 | Forma de suministro | 18 |
| 3.3 | Ajuste de la unidad de la dirección..... | 18 |
| 3.4 | Ajuste del asiento..... | 18 |
| 3.5 | Ajuste del respaldo | 20 |
| 3.6 | Ajuste de los reposabrazos | 21 |
| 3.7 | Cambio de los neumáticos | 21 |
| 3.8 | Fusibles térmicos | 22 |
| 3.9 | Protección antivuelco | 22 |
| 3.10 | Cambio de la batería | 22 |
| 4 | Mantenimiento | 23 |
| 5 | Declaración de conformidad..... | 23 |



Introducción

En primer lugar, nos gustaría agradecerle que haya confiado en nosotros y haya escogido uno de nuestros scooters.

La vida útil de su scooter dependerá en gran medida de los cuidados y el mantenimiento que le dedique.

Este manual le permitirá familiarizarse con el funcionamiento de su scooter.

El seguimiento de las instrucciones para el usuario y de las instrucciones de mantenimiento es parte indispensable de la garantía.

Este manual incluye las mejoras de producto más recientes. Vermeiren se reserva el derecho de introducir cambios sin tener ninguna obligación de adaptar o sustituir los modelos entregados previamente.

Si tiene más preguntas, le rogamos que consulte a su distribuidor especializado.



1 Descripción del producto

1.1 *Uso previsto*

El scooter está diseñado para transportar cómodamente personas. El scooter está diseñado para transportar 1 persona.

El scooter se ha diseñado para transportar únicamente a personas adultas; no puede utilizarse para transportar mercancías ni personas menores de 16 años.

No deberían utilizarla personas que sufran limitaciones físicas o mentales evidentes que les impidan manejar con seguridad el scooter entre el tráfico.

No se permite el uso en los siguientes casos:

- hemiplejía y paraplejía
- pérdida de miembros (amputación de brazos)
- defecto/deformación en las extremidades (si limitan la función de giro y equilibrio)
- daños/contracturas en las articulaciones (si limitan la función de giro y equilibrio)
- problemas de equilibrio
- caquexia (atrofia muscular)
- demencias
- traumatismos con efectos sobre la corteza cerebral
- deficiencias visuales

El scooter se ha clasificado como clase B.

El scooter es adecuado para que el ocupante la utilice en el interior o en el exterior.

En cada caso particular, también se debe tener en cuenta lo siguiente:

- envergadura y peso (máx. 135 kg)
- estado físico y psicológico
- características de la vivienda
- entorno

Utilice el scooter en superficies planas que permitan que las cuatro ruedas estén en contacto con el suelo y donde haya suficiente contacto para propulsar las ruedas por igual.

Practique para poder desplazarse por superficies irregulares (adoquines, etc.), pendientes, curvas y para superar obstáculos (bordillos, etc.).

El scooter no debe usarse como escalera, ni tampoco como medio de transporte para objetos pesados o calientes.

Cuando la utilice en calles o aceras, se aplican las normativas y legislaciones locales.

El scooter puede usarse en aceras o vías urbanas. No debe utilizarse nunca en carreteras ni autopistas.

Utilice solo los accesorios aprobados de Vermeiren.

























El fabricante no asumirá responsabilidad alguna por los daños causados por la falta de mantenimiento, por un mantenimiento inadecuado o si no se siguen las instrucciones indicadas en este manual.

El cumplimiento de las instrucciones para el usuario y de mantenimiento es parte indispensable de las condiciones de la garantía, por lo que le recomendamos que lea las páginas siguientes muy atentamente.

Las personas con deficiencias visuales pueden ponerse en contacto con el distribuidor para obtener las instrucciones de uso.



1.2 Instrucciones de seguridad

-  Utilice solo accesorios Vermeiren aprobados.
-  No deben transportarse pasajeros adicionales.
-  Antes de montarse o abandonar el vehículo, o de desmontar o transportar el scooter, gire la llave de contacto a la posición de apagado.
-  Al transportar el scooter, no transporte ninguna persona en ella.
-  Compruebe los efectos que se producen al conducir el scooter cuando se cambia su centro de gravedad, por ejemplo, en pendientes ascendentes o descendentes, terrenos con pendientes laterales o terrenos desiguales.
-  Cuando coja objetos que se encuentren delante, al lado o detrás del scooter, tenga cuidado de no inclinarse demasiado hacia los lados: existe riesgo de vuelco.
-  No ponga el scooter en el modo de movimiento libre en pendientes.
-  Nunca suba pendientes en marcha atrás.
-  Reduzca la velocidad cuando gire esquinas.
-  Durante la conducción, agarre el manillar con las dos manos.
-  Durante la conducción, apoye las piernas y los pies en las superficies específicas para ellos.
-  No utilice el scooter si llueve.
-  Al almacenar o estacionar el scooter en el exterior, protéjala con una cubierta protectora impermeable.
-  Altos niveles de humedad o condiciones extremadamente frías pueden reducir el rendimiento del scooter.
-  Utilice el scooter siguiendo las normas de manera estricta. Evite pasar por encima de obstáculos (por ejemplo, escalones y bordillos) y dejarse caer por un bordillo.
-  Respete el código de circulación cuando circule por vías públicas. Tenga en cuenta a los demás componentes del tráfico.
-  Al igual que sucede con otros vehículos, no conduzca el scooter bajo los efectos del alcohol ni de ningún medicamento. Esto también se aplica a la conducción en espacios interiores.
-  Al circular por el exterior, adapte la conducción a las condiciones climáticas y de tráfico.
-  Cuando circule por la noche, lleve ropa de colores intensos o reflectantes para ser más visible, asegúrese de que los reflectores del scooter sean visibles y conduzca con las luces encendidas.
-  Compruebe que las luces del scooter estén limpias y sin obstrucciones de otros objetos que pudieran ocultarlos.
-  No utilice nunca el scooter como asiento en un coche u otro vehículo.
-  Compruebe que la profundidad de la banda de rodadura de los neumáticos sea la adecuada.
-  Tenga cuidado cuando utilice elementos que puedan provocar incendios, como un cigarrillo, ya que podrían prenderse las fundas del respaldo o del asiento.
-  Asegúrese de no superar la carga máxima.
-  Si las ruedas del scooter son neumáticas, hínchelas a la presión correcta (*consulte la indicación de presión de los neumáticos*).

1.3 Especificaciones técnicas

Las especificaciones técnicas indicadas a continuación son válidas para scooters con una configuración estándar y en condiciones medioambientales óptimas. Si se utilizan otros accesorios, los valores serán diferentes. Los cambios en temperatura exterior, humedad, pendientes ascendentes y descendentes, terrenos y el nivel de la batería pueden reducir el rendimiento.

| | | |
|--|---|--|
| Marca | Vermeiren | |
| Dirección | Vermeirenplein 1/15, B-2920 Kalmthout | |
| Tipo | Scooters, Clase B | |
| Modelo | Ceres 3 Deluxe, Ceres 4 Deluxe | |
| Peso máximo del ocupante | 135 kg | |
| Descripción | Dimensiones mín. | Dimensiones máx. |
| Velocidad máxima | 12 km/h Alemania: 6km/h | 12 km/h Alemania: 6 o 10 km/h |
| Distancia de circulación continua* | 35 km (50 Ah) | 35 km (50 Ah) |
| Longitud | 1270 mm | 1310 mm |
| Anchura | 610 mm | 610 mm |
| Altura | 1160 mm | 1160 mm |
| Longitud plegada/desmontada | 1255 mm | 1265 mm |
| Anchura plegada/desmontada | 425 mm | 425 mm |
| Altura plegada/desmontada | 540 mm | 540 mm |
| Peso total | 92 kg | 94,7 kg |
| Peso de la parte más pesada (que puede desmontarse o quitarse) | 43,80 kg | 49,85 kg |
| Peso de las partes que pueden desmontarse o quitarse. | Asiento: 14,40 kg; Batería: 11,90 kg; Cesta: 0,65 kg; Apoyabrazos: 3,40 kg; Armazón + unidad de control: 43,80 kg | Asiento: 14,75 kg; Batería: 11,90 kg; Cesta: 0,65 kg; Apoyabrazos: 3,50 kg; Armazón + unidad de control: 49,85 kg |
| Pendiente máxima segura | 6° | 6° |
| Protección antivuelco | Serie, extraíble | Serie, extraíble |
| Superación de obstáculos | 100 mm | 100 mm |
| Separación del suelo | 50 mm | 50 mm |
| Ángulo plano del asiento | 0° | 0° |
| Profundidad útil del asiento | 410 mm | 420 mm |
| Altura de la superficie del asiento en la parte delantera (medida desde el suelo) | 595 mm - 670 mm | 595 mm - 670 mm |
| Altura de la superficie del asiento en la parte delantera (medida desde la paleta) | 445 mm - 520 mm | 445 mm - 520 mm |
| Altura de la paleta | 150 mm | 150 mm |
| Ángulo del respaldo | 45 - 90° | 45 - 90° |
| Altura del respaldo | 525 mm | 525 mm |
| Distancia entre el reposabrazos y el asiento | 210 mm | 210 mm |
| Ubicación delantera del armazón del reposabrazo | 80 mm | 80 mm |





| | | |
|--|---------------------------------------|----------------------------|
| Marca | Vermeiren | |
| Dirección | Vermeirenplein 1/15, B-2920 Kalmthout | |
| Tipo | Scooters, Clase B | |
| Modelo | Ceres 3 Deluxe, Ceres 4 Deluxe | |
| Peso máximo del ocupante | 135 kg | |
| Descripción | Dimensiones mín. | Dimensiones máx. |
| Motor | Potencia nominal 470 watos | Potencia nominal 470 watos |
| Baterías | 50 Ah | 50 Ah |
| Tensión nominal (batería) | 2 x 12V --- | 2 x 12V --- |
| Grado de protección | IPX4 | IPX4 |
| Cargador de baterías | 8 A (externo) | 8 A (externo) |
| Clase de protección del cargador de baterías | IP21 | IP21 |
| Clase de aislamiento del cargador de baterías | II | II |
| Diámetro de giro mínimo | 3020 mm | 2750 mm |
| Anchura de retroceso | 975 mm | 1350 mm |
| Diámetro de las ruedas traseras (número) | 330 x 100 mm aire (2) | 330 x 100 mm aire (2) |
| Presión de los neumáticos, ruedas traseras (de tracción) | Máx. 3,5 bares | Máx. 3,5 bares |
| Diámetro de las ruedas de dirección (número) | 100 x 260 mm aire (1) | 330 x 100 mm aire (2) |
| Presión de los neumáticos, ruedas de dirección | Máx. 3,5 bares | Máx. 3,5 bares |
| Manillar | Manillar Delta | Manillar Delta |
| Luces | Serie | Serie |
| Luz indicadora | Serie | Serie |
| Retrovisor | Opcional | Opcional |
| Cesta para la compra | Serie | Serie |
| Peso máximo de la cesta | 5 kg | 5 kg |
| Temperatura de almacenamiento y de uso | +5 °C a +41 °C | +5 °C a +41 °C |
| Temperatura de operación de los sistemas electrónicos | -10 °C a +40 °C | -10 °C a +40 °C |
| Humedad de almacenamiento y de uso | 30% | 70% |
| Nos reservamos el derecho a aplicar modificaciones técnicas. Tolerancia de la medida ± 15 mm/1,5 kg/ ° | | |
| * La distancia de conducción teórica se reducirá si el scooter se utiliza con frecuencia en pendientes, sobre superficies irregulares o para subir bordillos. | | |

Tabla 1: Especificaciones técnicas

1.4 Componentes

* Ceres 3 Deluxe:



* Ceres 4 Deluxe:



1.5 Accesorios

El scooter Ceres 3 Deluxe y Ceres 4 Deluxe cuenta con los siguientes accesorios:

-  **ADVERTENCIA: Riesgo de lesiones: asegúrese de que los bastones están bien colocados y que no pueden caer sobre el usuario.**

Soporte de bastones

-  **ADVERTENCIA: Riesgo de lesiones: asegúrese de que el andador está bien colocado en su soporte.**

Soporte del andador

- Retrovisor
- Cuentakilómetros
- Cubierta protectora
- Cinturón de seguridad pélvico

1.6 Placa de identificación de ubicaciones



1.7 Explicación de los símbolos



Peso máximo



Uso en el exterior



Uso en el interior (para el cargador de batería)



Recuperación y reciclado por separado de los dispositivos eléctricos y electrónicos (para el cargador de baterías)



Clase de protección II



Pendiente máxima segura



Conformidad con la normativa CE



Velocidad máxima



No debe utilizarse como asiento en un vehículo de motor



Designación de tipo

2 Uso

Este capítulo describe el uso diario. **Estas instrucciones están destinadas al usuario y a los distribuidores especializados.**

Su distribuidor especializado se encargará de entregarle el scooter completamente montado. Las instrucciones dirigidas al distribuidor especializado con respecto al montaje del scooter se encuentran en el capítulo 3.



2.1 Observaciones sobre compatibilidad electromagnética (EMC)

Se ha probado el cumplimiento EMC del scooter de acuerdo con EN 60601-1, y EN 61000-3. Tenga en cuenta que las fuentes de ondas electromagnéticas (por ejemplo, teléfonos móviles) pueden crear interferencias. Los componentes electrónicos del scooter también podrían afectar a otros aparatos.

Para reducir el efecto de las fuentes de interferencia electromagnética, lea las advertencias siguientes:

- ⚠ ADVERTENCIA: El scooter puede interferir con la operación de dispositivos de su entorno que emitan un campo electromagnético.**
- ⚠ ADVERTENCIA: El rendimiento de circulación del scooter puede verse afectado por los campos electromagnéticos (por ejemplo, teléfonos móviles, generadores eléctricos o fuentes de alta tensión).**
- ⚠ ADVERTENCIA: Evite utilizar televisores o radios portátiles en la proximidad inmediata del scooter siempre que esté en marcha.**
- ⚠ ADVERTENCIA: Evite utilizar transmisores-receptores o teléfonos portátiles en la proximidad inmediata del scooter siempre que esté en marcha.**
- ⚠ ADVERTENCIA: Compruebe si hay torres transmisoras y no utilice el scooter en sus inmediaciones.**
- ⚠ ADVERTENCIA: Si se producen movimientos o frenazos involuntarios, apague el scooter en cuanto pueda hacerlo con seguridad.**

Los campos electromagnéticos que produzcan interferencias pueden tener un efecto negativo en los sistemas electrónicos del scooter. Estos efectos incluyen:

- Desbloqueo del freno del motor
- Comportamiento incontrolable del scooter
- Movimientos de dirección no deseados

Si la interferencia de los campos es muy fuerte o prolongada, los sistemas electrónicos podrían averiarse o sufrir daños permanentes.

Las fuentes de radiación posibles incluyen:

- Instalaciones de receptor y transmisor portátiles (receptor y transmisor con antena fija)
 - Equipos transmisores y receptores
 - Teléfonos móviles o teléfonos inalámbricos.
 - Televisores, radios y dispositivos de navegación portátiles
 - Otros dispositivos de transmisión personales
- Dispositivos de transmisión y recepción de alcance medio (p. ej. antenas de coches)
 - Equipos transmisores y receptores fijos
 - Dispositivos transmisores y receptores móviles fijos
 - Televisores, radios y sistemas de navegación fijos
- Dispositivos transmisores y receptores de largo alcance
 - Torres de radio y televisión
 - Equipos de radioaficionados
- Otros dispositivos domésticos
 - Reproductores de CD
 - Ordenadores portátiles
 - Hornos microondas
 - Grabadores de casete
 - etc.

Dispositivos como máquinas de afeitar eléctricas y secadores de pelo no tendrán ningún efecto si funcionan correctamente y su cableado están en muy buen estado. Siga las instrucciones de funcionamiento de dichos aparatos eléctricos para garantizar el correcto funcionamiento del scooter.

2.2 Transporte del scooter

El peso del armazón y de la unidad de la dirección es de 43,80 kg Ceres 3 Deluxe y de 49,85 kg Ceres 4 Deluxe. Es demasiado peso para transportarlo.

El mejor modo de transportar el scooter es utilizando su punto muerto. Coloque el scooter en punto muerto y hágalo rodar hasta el lugar deseado.

Si no es posible, transporte el scooter siguiendo los pasos que se indican a continuación:

1. Extraiga las piezas desmontables (cesta, apoyabrazos, asiento y baterías).
2. Guarde las piezas desmontables en un lugar seguro.
3. Transporte el armazón y la unidad de dirección hasta el lugar deseado con la ayuda de 2 personas. Sujete el armazón por la parte delantera y trasera. Sosténgalo sólo por las piezas fijas del armazón.

2.3 Montaje y desmontaje del scooter

- ⚠ **ADVERTENCIA: Riesgo de lesiones: asegúrese de que todas las piezas móviles están correctamente montadas.**
- ⚠ **ADVERTENCIA: Riesgo de lesiones: tenga cuidado de no cortarse o herirse con los cables.**
- ⚠ **ADVERTENCIA: Riesgo de lesiones: antes de desmontar el scooter, apáguelo.**
- ⚠ **PRECAUCIÓN: Peligro de pillarse los dedos: no coloque los dedos entre los componentes del scooter.**

Para desmontarlo, siga el procedimiento que se indica a continuación:

- Apague el scooter.
- Retire los reposabrazos del asiento (consulte el capítulo "Montaje y desmontaje de los reposabrazos").
- Quite el asiento (véase el capítulo "Cómo ajustar el asiento").
- Retire la tapa de plástico trasera (fijada con cierres de velcro).

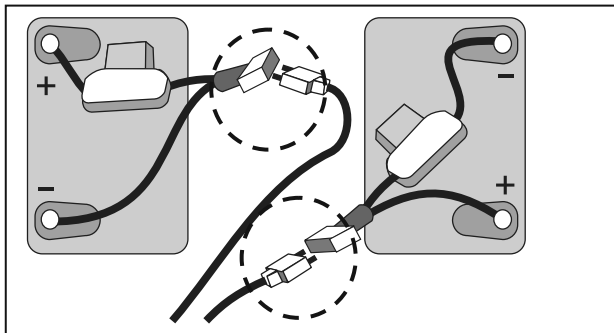

- Afloje las correas que fijan las baterías en su posición.
- Desconecte todos los enchufes de la batería (no los conectores de los polos), así como todas las conexiones de los enchufes y las tomas de los cables.
- Saque las baterías.

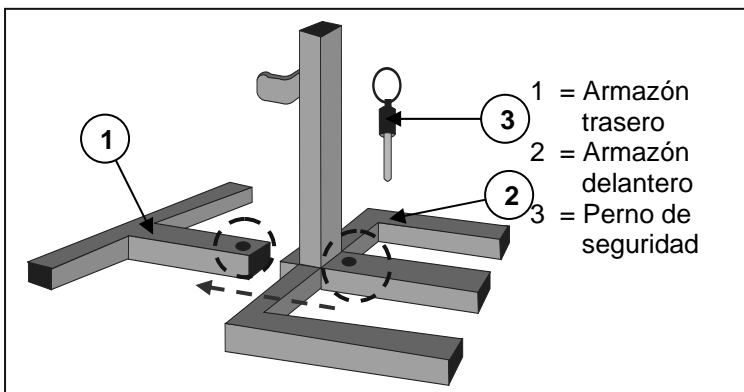

El chasis, situado debajo del asiento y de los reposabrazos, también se puede extraer.

Para extraer la parte frontal y la parte trasera del chasis:

- Retire los pernos de seguridad ③.
- Separe el armazón frontal ② y el trasero ①.

Estos armazones son difíciles de retirar. Es mejor dejarlos juntos.

Para montar de nuevo el scooter, siga el procedimiento que se indica a continuación:

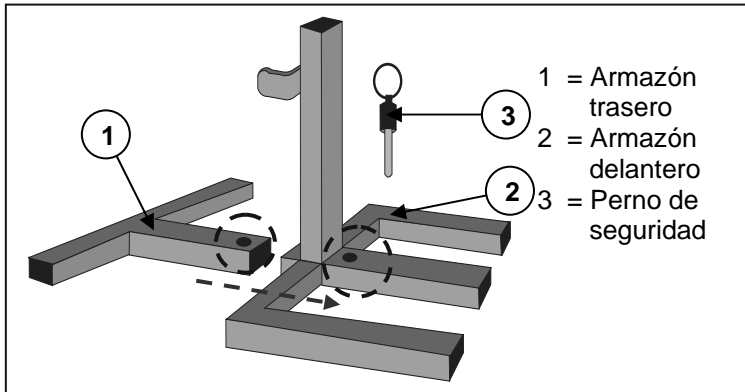

- Acople el armazón frontal ② y el trasero ① de tal manera que los agujeros de los pernos de seguridad ③ estén alineados.
- Introduzca los pernos de seguridad ③ en los agujeros hasta su tope.

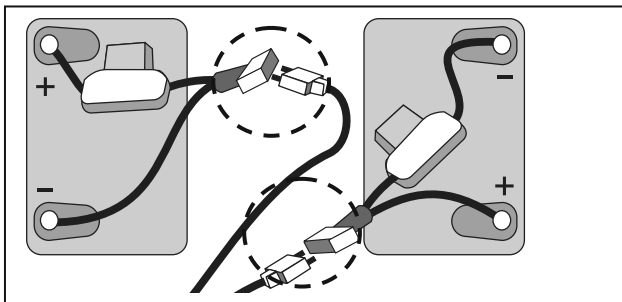

- Vuelva a conectar los enchufes que unen la parte trasera y la parte delantera del armazón (los enchufes del mismo color van juntos).
 - Vuelva a colocar las baterías y conéctalas con sus enchufes (relacione los colores).
 - Utilice las correas para apretar las baterías de modo que no se muevan, ni siquiera durante la conducción.
 - Coloque la tapa de plástico posterior.
- Monte el asiento (consulte el capítulo "Ajuste del asiento") y los reposabrazos (consulte el capítulo "Montaje y desmontaje de los reposabrazos").

2.4 Accionamiento de los frenos

Para accionar los frenos:

1. Suelte la palanca de velocidad o conducción para detener el scooter.

2.5 Montaje y desmontaje de apoyabrazos

⚠ PRECAUCIÓN: Riesgo de aplastamiento: mantenga los dedos, las hebillas y la ropa alejados del punto de acoplamiento (en el tubo del armazón del asiento) del reposabrazos.

Para montar el reposabrazos en el scooter:

1. Deslice los tubos del reposabrazos en el tubo del armazón del asiento.
2. Empuje el tubo del reposabrazos hasta la anchura del asiento deseada.
3. Monte el pomo de estrella en la parte trasera del scooter.

El reposabrazos del scooter puede retirarse.

1. Retire el pomo de estrella de la parte trasera del scooter.
2. Tire del tubo del reposabrazos.
3. Deslícelo hasta que salga del tubo del armazón del asiento.

2.6 Traslado al scooter y desde este

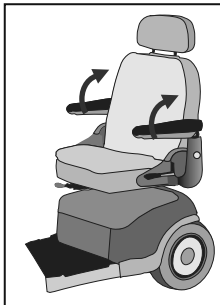

1. Aparque el scooter lo más cerca posible del lugar al que desee transferir la persona.
2. Compruebe que el mando del operador esté desactivado.
3. Coloque el reposabrazos en el lado por el que desee subirse.
4. Haga el traslado a o desde el asiento del scooter.



2.7 Posición correcta en el scooter

Algunas recomendaciones para un uso confortable del scooter:

1. Coloque la espalda lo más cerca posible del respaldo.
2. Asegúrese de que la parte superior de las piernas esté en posición horizontal; si es necesario, ajuste la altura del asiento.

2.8 Cómo conducir el scooter

⚠ ADVERTENCIA: Riesgo de quemaduras; tenga cuidado cuando circule por entornos calientes o fríos (luz solar, frío extremo, saunas, etc.) durante un período de tiempo prolongado, ya que podría quemarse al tocar los materiales de la silla de ruedas.

⚠ ADVERTENCIA: Riesgo por ajustes peligrosos; utilice únicamente las funciones de conducción indicadas en este manual.

2.8.1 Cómo preparar el scooter para utilizarlo

Cuando utilice el scooter por primera vez, asegúrese de empezar sobre un terreno plano. Todas las ruedas deben estar en contacto con el suelo.

1. Asegúrese de que el motor esté en marcha.
2. Ajuste el asiento a la altura deseada.
3. Ajuste la unidad de dirección a la posición más cómoda.
4. Siéntese en el asiento y compruebe que ambos reposabrazos estén ajustados de forma que sus antebrazos estén plegados.
5. Compruebe que el asiento se ha bloqueado en la posición de conducción.
6. Introduzca la llave en el contacto y gírela hacia la derecha.

A continuación, ponga el control de velocidad del mando del operador en la posición mínima. El scooter está listo para utilizarse.

2.8.2 Manejo tras el uso

Antes de abandonar el scooter, asegúrese de que las cuatro ruedas toquen el suelo simultáneamente.

A continuación, gire la llave a la posición "OFF" (el indicador de carga se apagará) para apagar la luz integrada.

2.8.3 Cómo estacionar el scooter

Cuando haya apagado el scooter, no se puede enviar ningún comando al sistema de conducción. No podrá desactivar los frenos electromagnéticos antes de encender de nuevo el scooter. Estacione siempre el scooter en lugares bien protegidos y que sean visibles.

2.8.4 El primer viaje

⚠ ADVERTENCIA: Controle el scooter: acostúmbrese al comportamiento del scooter.

- Conducción

Una vez esté sentado en el scooter y lo haya puesto en marcha tal y como se ha descrito anteriormente, sujete el manillar Delta con las dos manos y coloque los dedos pulgares para accionarla en la dirección deseada; por ejemplo:

| | | |
|--------------------------------|---|---------------------------|
| ACCIONAR CON LA MANO DERECHA | = | MOVIMIENTO HACIA ADELANTE |
| ACCIONAR CON LA MANO IZQUIERDA | = | MOVIMIENTO HACIA ATRÁS |

*Se pueden modificar los ajustes para las personas zurdas y cambiar así el sentido de la marcha.



- Frenado

Para frenar, suelte la palanca de conducción/velocidad, con lo que volverá a la posición neutra (punto muerto) y la velocidad del scooter se irá reduciendo hasta que se detenga totalmente con suavidad. Practique la marcha y el frenado hasta que se acostumbre al scooter. Tiene que ser capaz de estimar cómo reaccionará el scooter cuando conduzca o frene.

- Conducción en esquinas y curvas

⚠ ADVERTENCIA: Riesgo de vuelco; reduzca la velocidad antes de entrar en una curva o girar una esquina.

⚠ ADVERTENCIA: Riesgo de aplastamiento: mantenga siempre una distancia adecuada con respecto a las esquinas y obstáculos.

En las curvas y esquinas, utilice las dos manos para girar el manillar en la dirección que desee tomar. Las ruedas delanteras girarán en la dirección correspondiente y el scooter se dirigirá en la nueva dirección. Es muy importante comprobar que haya suficiente espacio para girar en curvas y esquinas. Acérquese a los pasajes estrechos en una curva ancha para que pueda entrar por la parte más estrecha de frente y lo más recto posible. No olvide que la mayoría de veces la parte trasera del scooter será más ancha que la parte delantera.

No entre en curvas ni gire esquinas diagonalmente. Si intenta girar la esquina en diagonal, las ruedas traseras pueden encontrarse con obstáculos y el scooter puede desestabilizarse.

2.8.5 Movimiento hacia atrás

⚠ ADVERTENCIA: Controle el scooter: acostúmbrese al comportamiento de la scooter mientras circula.

⚠ ADVERTENCIA: Controle su velocidad; retroceda siempre lo más lentamente posible.

⚠ ADVERTENCIA: Riesgo de choques; mire siempre hacia atrás cuando retroceda.

La conducción hacia atrás requiere mucha concentración y cuidado (ACCIONAMIENTO HACIA LA IZQUIERDA). Esto explica por qué hemos reducido considerablemente la velocidad del movimiento de retroceso en comparación con la conducción hacia adelante. No obstante, le recomendamos que reduzca la velocidad al mínimo cuando circule marcha atrás.

No olvide que la dirección funciona al revés cuando se circula marcha atrás, y que el scooter girará directamente en el sentido indicado.

2.8.6 Pendientes ascendentes

⚠ ADVERTENCIA: Controle el scooter: acostúmbrese al comportamiento del scooter.

⚠ ADVERTENCIA: Controle el scooter: no ponga la scooter en punto muerto en pendientes.

⚠ ADVERTENCIA: Controle su velocidad; desplácese por las pendientes con la rapidez posible.

⚠ ADVERTENCIA: Riesgo de vuelco; no supere el grado máximo de pendiente para la estabilidad estática en pendientes ascendentes (consulte la sección "Especificaciones técnicas")

⚠ ADVERTENCIA: No retroceda nunca en pendientes ascendentes.

Acérquese siempre a las pendientes en posición frontal y, para evitar vuelcos, compruebe que las cuatro ruedas estén en contacto con el suelo en todo momento (rampas, vías de acceso, etc.). El scooter está propulsado por un diferencial. Por lo tanto, ambas ruedas de tracción deben mantenerse en contacto con el suelo en todo momento. Si una de las ruedas deja de estar en contacto con el suelo, un dispositivo de seguridad desconectará la alimentación eléctrica de transmisión a las ruedas, lo que detendrá el scooter.



Si suelta el acelerador en una pendiente y se detiene, el freno del motor impedirá que el scooter ruede hacia atrás. En cuanto el acelerador vuelva a la posición de punto muerto, se activará el freno del motor.

Para reanudar la conducción en la pendiente ascendente, pulse la palanca del acelerador por completo para transmitir suficiente energía. De esta forma, el scooter ascenderá la pendiente lentamente.

Si el scooter no puede subir, incremente el control de velocidad y vuélvalo a intentar.

ES

2.8.7 Pendientes descendentes

- ⚠ ADVERTENCIA: Controle el scooter: acostúmbrese al comportamiento del scooter.**
- ⚠ ADVERTENCIA: Controle el scooter: no ponga la scooter en punto muerto en pendientes.**
- ⚠ ADVERTENCIA: Controle su velocidad; desplácese por las pendientes con la mayor lentitud posible.**
- ⚠ ADVERTENCIA: Riesgo de vuelco; evite las curvas muy cerradas.**
- ⚠ ADVERTENCIA: Riesgo de vuelco; no supere el grado máximo de pendiente para la estabilidad estática en pendientes descendentes (consulte la sección "Especificaciones técnicas")**

Acérquese a las pendientes descendentes siempre en posición frontal. Si se acerca oblicuamente, puede ser que no todas las ruedas permanezcan en contacto con el suelo (peligro de vuelco). Si una de las ruedas traseras no está en contacto con el suelo, se desconectará la transmisión de alimentación y se detendrá el scooter.

El peso del scooter aumentará la velocidad de bajada. Disminuya el control de velocidad y ajuste la velocidad a las condiciones.

Evite las curvas cerradas en pendientes descendentes. El peso del scooter puede provocar que un lado de la misma se levante o incluso que se vuelque en curvas.

2.9 Conducción del scooter en rampas

- ⚠ ADVERTENCIA: Riesgo de lesiones; no supere la carga máxima de las rampas.**
- ⚠ ADVERTENCIA: Riesgo de lesiones: elija las rampas adecuadas para evitar que se produzcan lesiones o daños.**
- ⚠ ADVERTENCIA: Riesgo de lesiones: en caso de que un acompañante le empuje, tenga en cuenta que el peso elevado del scooter eléctrica genera una fuerza importante hacia atrás.**
- ⚠ ADVERTENCIA: Riesgo de lesiones; asegúrese de que la altura de la rueda sea suficiente para pasar por la rampa. El armazón del scooter no debe tocar las rampas.**

Si desea utilizar rampas para pasar por encima de un obstáculo, tenga en cuenta lo siguiente:

1. Pregunte al fabricante cuál es la carga máxima de las rampas.
2. Conduzca en rampas a la menor velocidad posible.
3. Consulte las instrucciones en el capítulo "el primer viaje".

2.10 Mando del operador

- Active la llave de encendido/apagado.
- El indicador de nivel de la batería ① mostrará el nivel actual de las baterías.
- Ahora, gire el control de velocidad (②, ③) hasta alcanzar la velocidad de conducción deseada.
- Con los dedos pulgares empuje la palanca de conducción hacia las empuñaduras (palanca derecha para desplazarse hacia delante y palanca izquierda para desplazarse hacia atrás).
- Para que la bocina emita un sonido, pulse el botón correspondiente ⑤.
- Para activar las luces delanteras y traseras, pulse el botón correspondiente ⑦.
- Para activar las luces de emergencia, pulse el botón ⑥.

- Para activar los intermitentes, pulse el botón ⑧ y ⑨ (izquierda = intermitente izquierdo, derecha = intermitente derecho).
- Para detener el scooter, suelte la palanca de velocidad situada debajo del mando del operador.

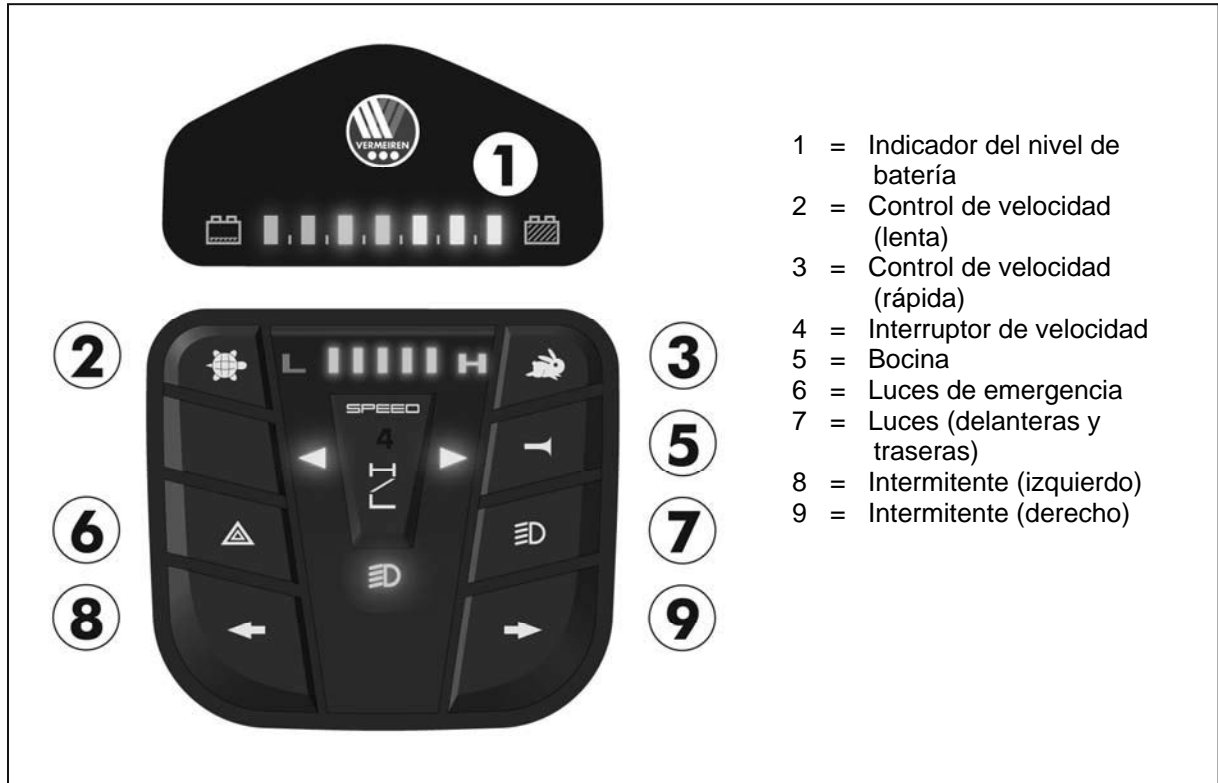

Vermeiren es el responsable de los cambios de software. Para realizar cambios en el software, póngase en contacto con Vermeiren.

2.11 Punto muerto

- ⚠ **ADVERTENCIA:** Controle el scooter: no ponga el scooter en punto muerto mientras la esté conduciendo.
- ⚠ **ADVERTENCIA:** Controle el scooter: no ponga el scooter en punto muerto en pendientes. Puede rodar accidentalmente.
- ⚠ **ADVERTENCIA:** Riesgo de lesiones: no levante el scooter del suelo si no ha detenido el motor/engranajes para evitar el recalentamiento del motor.

El scooter dispone de un dispositivo de movimiento libre al que puede acceder y operar el acompañante o el usuario cuando no esté sentado en el scooter. Solo debe utilizar el scooter en punto muerto para transportarlo o ponerlo fuera de peligro.

Coloque el scooter en punto muerto con la palanca de parada del motor situada en la parte posterior de la scooter.

- Conducción
 1. Coloque la palanca de parada del motor en modo de desplazamiento. El motor y los engranajes se volverán a conectar.
 2. Encienda la llave de encendido/apagado.
 3. Ahora es posible la conducción controlada electrónicamente.
- Punto muerto
 1. Apague la llave de encendido/apagado.
 2. Coloque la palanca de parada del motor en punto muerto (véase la etiqueta). El motor y los engranajes se separan.
 3. Así se puede empujar el scooter sin la conducción electrónica.

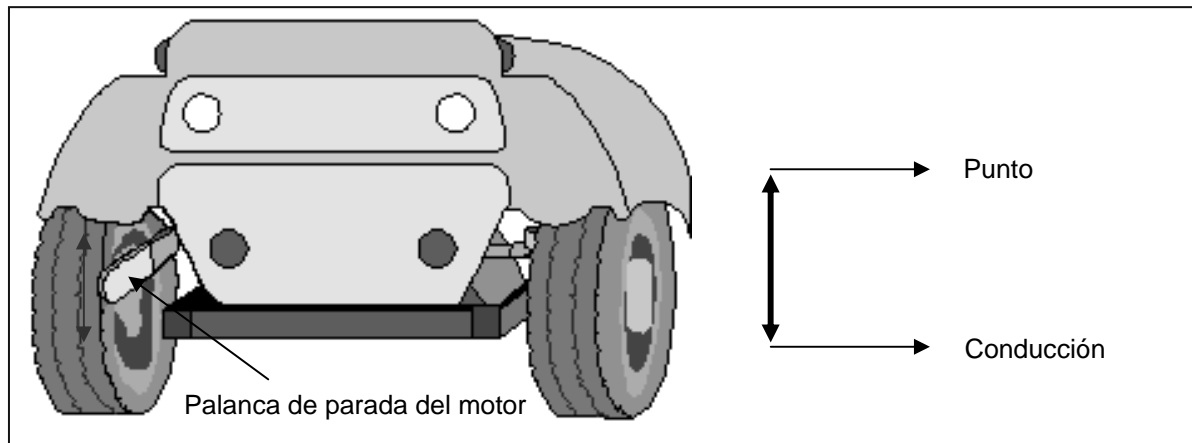

2.12 Transporte en coche

- ⚠ **PELIGRO: Riesgo de lesiones: el scooter no se ha diseñado para su uso como asiento en un automóvil.**
- ⚠ **ADVERTENCIA: Riesgo de lesiones: retire todas las piezas desmontables antes de transportarlo.**
- ⚠ **ADVERTENCIA: Riesgo de lesiones: durante el transporte, asegúrese de que no haya personas ni objetos debajo del scooter, en la base del reposapiés o en el asiento.**
- ⚠ **ADVERTENCIA: Riesgo de lesiones: asegúrese de que el scooter está bien fijado para evitar cualquier daño a los pasajeros en caso de colisión o frenada brusca.**
- ⚠ **ADVERTENCIA: Peligro de pillarse los dedos: no coloque los dedos entre los componentes del scooter.**

La mejor forma de transportar el scooter en el coche es conducirlo al interior del coche con rampas. Si no tiene experiencia en la conducción del scooter con rampas, también puede ponerla en punto muerto y empujarla para introducirla en el coche con las rampas.

Si el scooter no cabe en el coche, también puede transportarlo siguiendo estos pasos:

1. Retire todas las piezas desmontables antes de transportarlo (cesta, apoyabrazos, asiento, etc.).
2. Guarde las piezas desmontables en un lugar seguro.
3. Si es posible, retire las baterías/cajas de baterías del asiento para que no pese tanto (puesto que las baterías de gel son sistemas de baterías cerradas, no habrá ningún problema si las extrae para transportar el dispositivo).
4. Pliegue la unidad de la dirección con el ajuste angular.
5. Coloque el scooter en el coche entre dos personas. (El peso del armazón y de la unidad de la dirección es de 43,80 kg Ceres 3 Deluxe y de 49,85 kg Ceres 4 Deluxe. Es demasiado peso para transportarlo).
6. Coloque el armazón del scooter de un modo seguro en el vehículo.

2.13 Carga de las baterías

- ⚠ **ADVERTENCIA: Riesgo de lesiones: antes de comenzar la carga, saque la llave.**

Los diodos luminosos (LED) integrados en la unidad de la dirección indican la energía restante en las baterías.

Recargue las baterías diariamente. Si no lo hace y continúa conduciendo, el rendimiento del scooter disminuirá muy significativamente (pendientes ascendentes, esquinas, faros atenuados). Si también ignora estas señales, el scooter se apagará. Ahora deberá recargar inmediatamente el scooter con el cargador de baterías adjunto. Le rogamos que tenga también en cuenta las instrucciones de funcionamiento adjuntas.



| | |
|-------------------|--|
| Principal | 230V ~ / 50-60 Hz / 270 W máx. |
| Secundaria | 12/24 V --- / 8A máx. |
| Cap. máx. batería | 50 Ah |
| Carga | Carga de un 80% de la capacidad en 8 horas |

1. Coloque la llave en OFF y sáquela.
 2. Abra la cubierta protectora del enchufe de carga.
 3. Introduzca la clavija del cargador en el enchufe de carga del scooter.
 4. Introduzca la clavija de alimentación del cargador en la toma de corriente. Cambie el cargador a la posición ON (algunos modelos no tienen interruptor ON/OFF; con estos modelos, el dispositivo de carga comienza a funcionar automáticamente cuando se introduce el cable de alimentación).
 5. Ahora, el cargador comenzará a cargar y el LED (naranja) se iluminará, lo que indica que está cargando.
 6. Una vez haya finalizado la carga, el LED (naranja) pasará a ser verde; de este modo, se indicará que la carga ha finalizado.
 7. En primer lugar, apague el cargador (si no hay interruptor ON/OFF, desconecte la clavija de alimentación).
 8. Saque la clavija del cargador del enchufe de carga del scooter. El scooter está ya listo para utilizarse.
- Cargue las baterías del scooter exactamente tal y como se ha descrito anteriormente. Si carga las baterías demasiado pronto, poco a poco perderán capacidad y, por lo tanto, la distancia que puede recorrer el scooter disminuirá.
 - El fabricante no asume ninguna responsabilidad por los daños derivados de cargas incorrectas.
 - Emplee sólo baterías originales. No aceptamos responsabilidad alguna por daños causados al usar baterías no suministradas por nosotros.
 - Las baterías no se deben someter a temperaturas inferiores a los 5 °C ni superiores a los 50 °C.
 - Al abrir las baterías, se anula cualquier responsabilidad del fabricante, así como cualquier reclamación.

Aunque no vaya a usar el scooter durante un período de tiempo prolongado, de vez en cuando, deberá conectarlo al cargador de baterías para recargarlas y mantener el scooter lista para funcionar.

- Si las baterías no se usan durante un período largo de tiempo, se descargan solas lentamente (descarga profunda). En estos casos es imposible recargarlas con el cargador de baterías suministrado. Incluso cuando no se usen las baterías, se deben cargar como mínimo cada 4-8 semanas (dependiendo de la información del indicador de carga).
- Tenga en cuenta que si se recargan las baterías con demasiada frecuencia, perderán su capacidad de forma irreversible.
- Emplee solo el cargador de baterías suministrado, no utilice ningún otro equipo de carga.
- El fabricante no asume ninguna responsabilidad por los daños derivados de cargas inadecuadas.
- Nunca se debe interrumpir el ciclo de carga. El cargador tiene un indicador que muestra cuándo ha finalizado dicho ciclo.

3 Instalación y ajuste

Este capítulo contiene instrucciones destinadas al usuario y a los distribuidores especializados.

El scooter está diseñado para ser regulado mediante un mínimo de piezas de repuesto. No es necesario disponer de un stock extra de piezas de repuesto.

Para encontrar un centro de servicio o un distribuidor especializado cerca de usted, póngase en contacto con el centro Vermeiren más próximo. Puede encontrar una lista con los centros Vermeiren en la última página.

- ⚠ ADVERTENCIA: Riesgo por ajustes peligrosos; utilice únicamente los ajustes indicados en este manual.**
- ⚠ ADVERTENCIA: Riesgo de vuelco: realizar ajustes distintos a los permitidos en el scooter puede afectar a su estabilidad (inclinación hacia atrás o hacia los lados).**

3.1 Herramientas

No es necesario utilizar herramientas para ajustar el scooter.

3.2 Forma de suministro

El scooter se entrega con:

- 1 armazón con reposabrazos, unidad de la dirección, y ruedas delanteras y traseras
- 1 base del reposapiés
- 1 asiento
- Manual
- Accesorios
- 2 baterías, cargador de baterías, motores

3.3 Ajuste de la unidad de la dirección

Es posible ajustar la unidad de la dirección en muchas posiciones diferentes para adaptarse a las necesidades de cada conductor.

- ⚠ ADVERTENCIA: Riesgo de lesiones: no realice nunca ajustes del ángulo mientras circule.**
- ⚠ ADVERTENCIA: Riesgo de lesiones: antes de ajustar el ángulo de la unidad de la dirección, apague el scooter.**

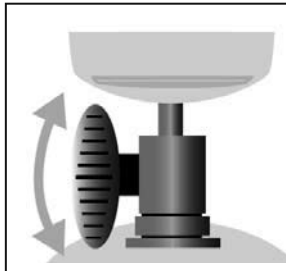

1. Afloje el pomo de estrella.
2. Ajuste la unidad de la dirección en la posición deseada.
3. Apriete el pomo de estrella para fijar la unidad de la dirección.

3.4 Ajuste del asiento

- ⚠ ADVERTENCIA: Riesgo de lesiones; no realice nunca ajustes mientras circule.**
- ⚠ ADVERTENCIA: Riesgo de lesiones: asegúrese de que el asiento quede bloqueado de modo seguro.**

Retire el asiento (Fig. A)

- Tire de la palanca del asiento ① hacia arriba.
- Gire un poco el asiento ② y levántelo fuera de la barra de ajuste ⑤.
- Suelte la palanca del asiento ①.

Cómo fijar el asiento en su posición (Fig. A)

Para colocar el asiento, realice el proceso inverso.

- Tire de la palanca del asiento ① y al mismo tiempo ponga el asiento ② en la barra de ajuste ⑤ y presione hacia abajo hasta que haga tope.
- Cuando escuche que el asiento ha encajado, la palanca del asiento ① debe quedar en posición horizontal. Si continúa estando hacia arriba, el asiento no habrá encajado todavía.

Asiento giratorio (Fig. A)

- Tire de la palanca del asiento ① hacia arriba.
- Gire el asiento ② hacia la dirección deseada.
- Suelte la palanca del asiento ①, el asiento se bloqueará siempre en un ángulo de 20°.
- Compruebe que el asiento esté bien sujeto.

Ajuste de la profundidad (Fig. A)

- Levante la palanca de ajuste de la profundidad del asiento ③ hacia arriba.
- Desplace el asiento ② hacia delante o hacia atrás por los raíles de profundidad del asiento ④.
- Para bloquear el asiento en un lugar, suelte la palanca ③ cuando el asiento ② se encuentre en la posición deseada.
- Gire el asiento ligeramente hasta que encaje.
- Compruebe que el asiento se ha bloqueado correctamente.

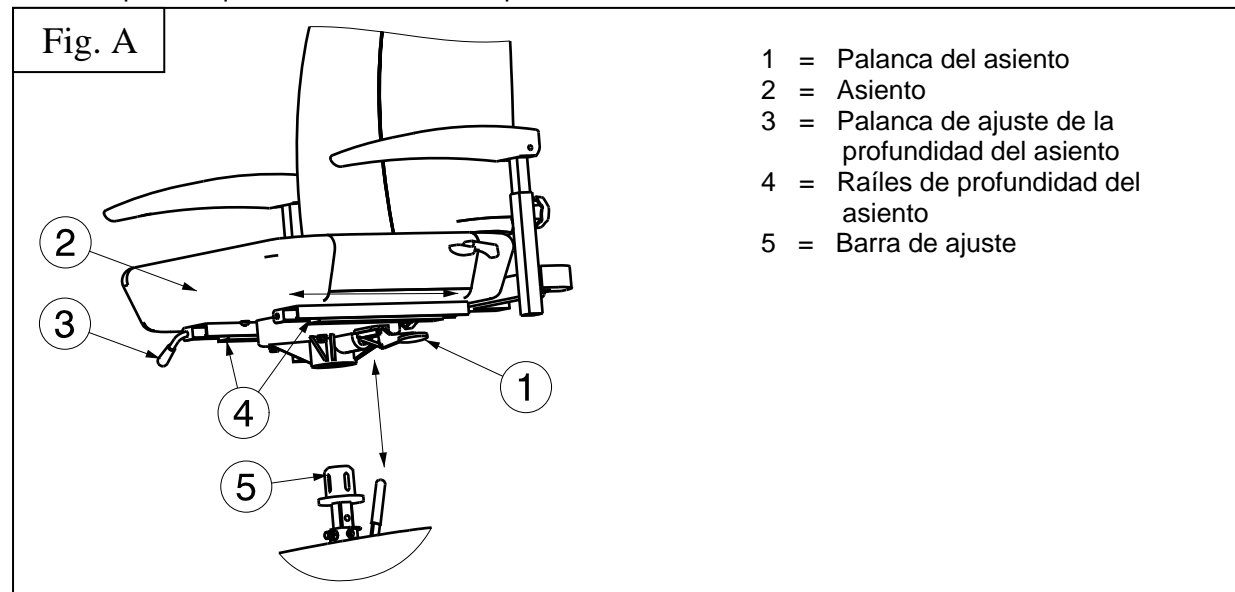

Ajuste de la altura del asiento (Fig. B)

El asiento se puede ajustar a cuatro alturas diferentes (incrementos: 25 mm).

- Retire el asiento.
- Retire la carcasa trasera de plástico.
- Afloje el tornillo ③ un poco.
- Saque el perno de seguridad ④.
- Mueva la barra de ajuste ② hacia arriba / abajo en el receptor, y colóquelos en una altura de asiento cómoda.
- Vuelva a colocar el perno de seguridad ④.
- Apriete el tornillo ① y compruebe que la silla se mueve menos que anteriormente.
- Vuelva a colocar la carcasa trasera de plástico.
- Vuelva a colocar el asiento.
- Compruebe que el asiento se ha bloqueado correctamente.

B

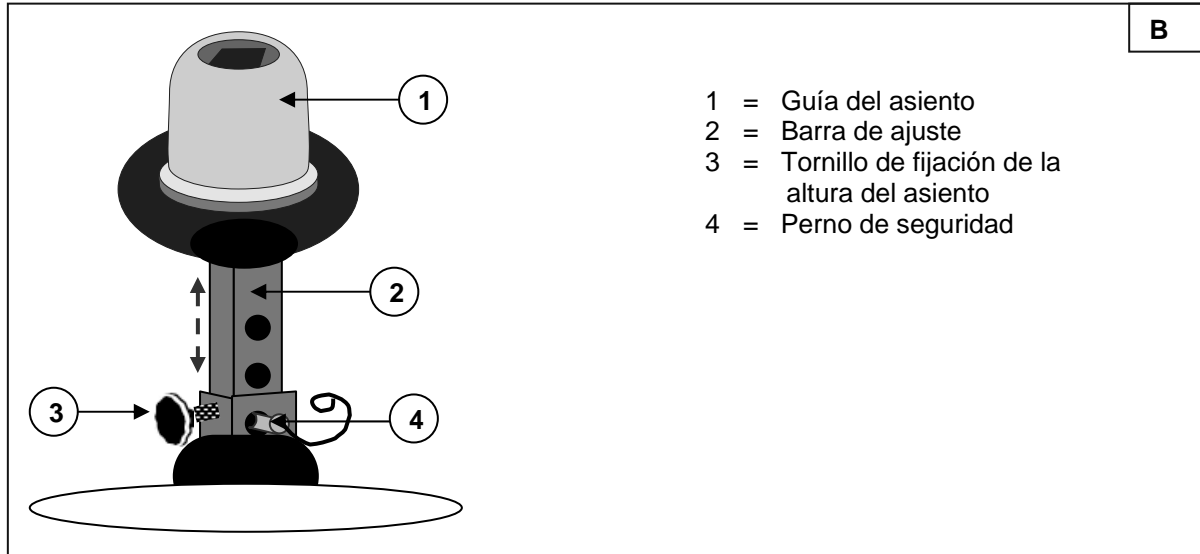

- 1 = Guía del asiento
- 2 = Barra de ajuste
- 3 = Tornillo de fijación de la altura del asiento
- 4 = Perno de seguridad

ES

3.5 Ajuste del respaldo

⚠ ADVERTENCIA: Riesgo de lesiones; no realice nunca ajustes mientras circule.

En la parte lateral del respaldo se ha colocado una palanca de inclinación (donde comienza el tapizado del asiento). Presione esta palanca hacia abajo para liberar el respaldo y pliegue el respaldo hacia delante.

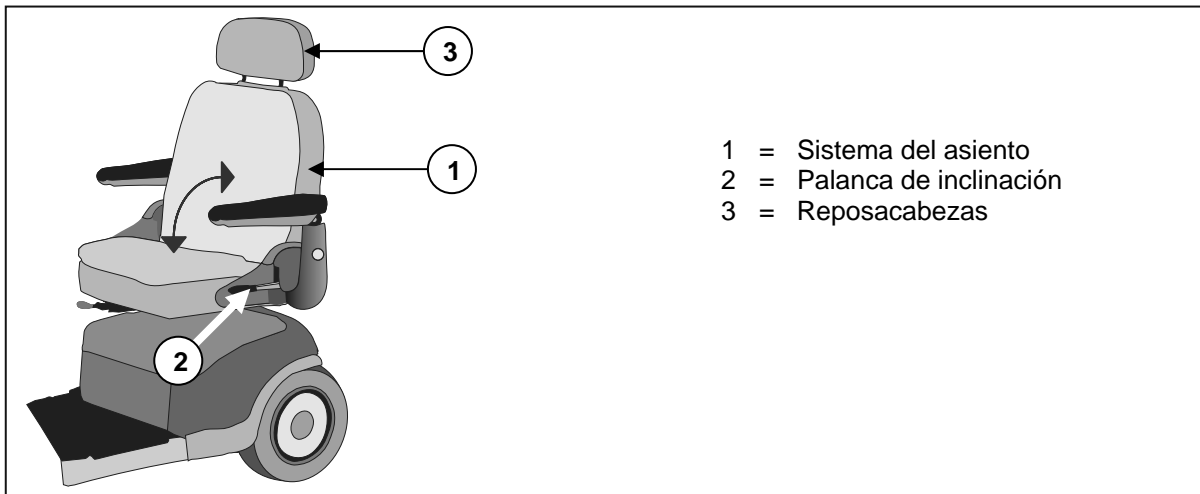

- 1 = Sistema del asiento
- 2 = Palanca de inclinación
- 3 = Reposacabezas

Reposacabezas:

- Presione suavemente el pasador de bloqueo hacia el reposacabezas.
- Ajuste el reposacabezas a la altura deseada.
- Suelte el pasador de bloqueo.
- El reposacabezas hará un "clic" cuando encaje.

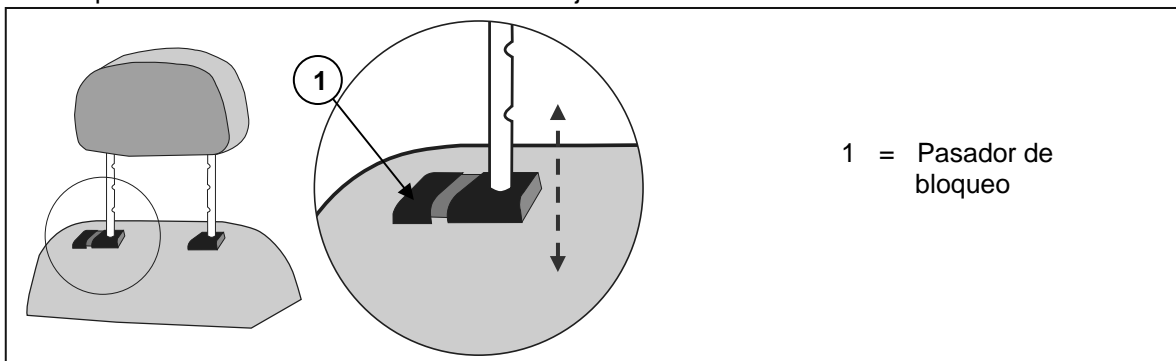

- 1 = Pasador de bloqueo

3.6 Ajuste de los reposabrazos

- ⚠ PRECAUCIÓN:** Riesgo de vuelco; asegúrese de que los reposabrazos estén situados simétricamente en ambos lados.

La anchura del asiento se puede cambiar ajustando los reposabrazos.

Afloje los pomos de estrella de la parte posterior del armazón del asiento y deslice el reposabrazos para ajustarlo. Cuando llegue a la anchura deseada, apriete el pomo de estrella.

3.7 Cambio de los neumáticos

- ⚠ PRECAUCIÓN:** Antes de retirar el neumático, deshínchelo completamente.
- ⚠ PRECAUCIÓN:** Riesgo de lesiones; la llanta puede dañarse si no se maneja correctamente.

Antes de insertar la nueva cámara, tenga en cuenta lo siguiente:

Compruebe que no haya cuerpos extraños en el fondo de la llanta ni la superficie del neumático y límpielos si es necesario. Compruebe el estado del fondo de la llanta, en especial alrededor de la válvula. Use únicamente piezas de repuesto originales. No se ofrecerá responsabilidad alguna si piezas de repuesto no originales causan daños. Póngase en contacto con su distribuidor especializado.

Montaje:

- ⚠ ADVERTENCIA:** Riesgo de lesiones; compruebe que la presión sea correcta.
- ⚠ PRECAUCIÓN:** Riesgo de lesiones; compruebe que no haya objetos ni partes del cuerpo atrapadas entre el neumático y la llanta al montar un neumático.
- ⚠ ADVERTENCIA:** Riesgo de lesiones; asegúrese de que todos los tornillos estén bien apretados a mano antes de circular con el scooter. Debería aplicarse adhesivo para tornillos (p.ej. Loctite) en los tornillos de la brida. El adhesivo solo funcionará si la rosca está libre de grasa y partículas.

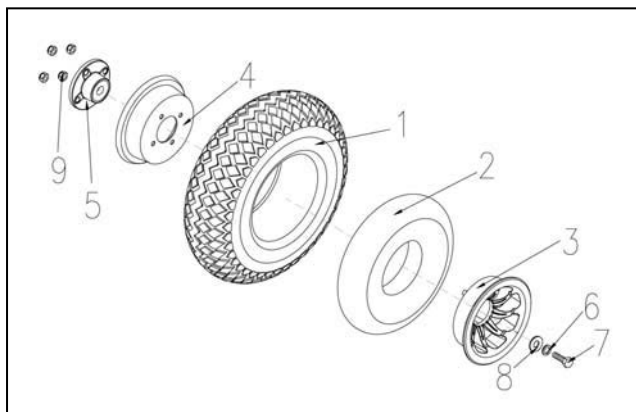

DESMONTAJE

1. Destornille y extraiga el tornillo central ⑦ que une la rueda ①, ②, ③, ④ y la brida ⑤ al scooter.
2. Pulse el perno de presión de la válvula para deshinchar la rueda.
3. Destornille los 4 tornillos ④ de la llanta para separar los laterales de la llanta ③, ④ y la brida ⑤.

MONTAJE

Inserte la cámara medio hinchada en el neumático.

1. Conecte los dos lados de la llanta ③, ④ a través de los neumáticos y coloque la brida contra el neumático y atorníllelo de nuevo con los 4 tornillos ④.
2. Pase la válvula por el orificio de la llanta.
3. Ponga de nuevo la rueda ①, ②, ③, ④ y la brida ⑤ en el scooter y asegure estas conexiones con el tornillo central ⑦. Hinche la rueda hasta la presión recomendada para el neumático.

Compruebe por todos lados que la cámara no esté atrapada entre la llanta y el borde del neumático. Empuje ligeramente la válvula hacia adentro y tire de ella hacia afuera para garantizar que el neumático quede bien colocado alrededor de la válvula.

Para comprobar que la rueda está bien colocada, inicialmente solo hínchela lo suficiente para que se pueda presionar hacia dentro con los pulgares. Si las líneas de comprobación son equidistantes del borde de la llanta en ambos lados del neumático, el neumático está bien centrado. Si no es ese el caso, deshínche el neumático y repita el proceso. A continuación, el neumático puede hincharse

hasta la presión de funcionamiento total (tenga en cuenta el máximo) y puede volver a poner el capuchón de la válvula.

Solo un experto puede garantizar un montaje correcto. Si nuestro distribuidor especializado no realiza todo el montaje, se invalida la garantía.

Cuando hinche las ruedas, compruebe siempre que la presión sea la correcta. La presión correcta se indica en la pared de los neumáticos.

Utilice solo equipos de hinchado que cumplan las regulaciones e indiquen la presión en bar. No aceptamos responsabilidad alguna por daños causados al usar equipos de hinchado o ruedas no suministradas por el fabricante.

3.8 Fusibles térmicos

Para proteger el motor contra sobrecargas, su scooter tiene un mecanismo térmico de seguridad que parará el motor automáticamente para evitar el recalentamiento, el deterioro rápido o las averías. Puede acceder al dispositivo térmico de seguridad a través de un orificio situado en la parte posterior de la cubierta sintética. En los modelos que no tienen cubiertas sintéticas, el mecanismo térmico de seguridad se encuentra en las cajas de la batería.

El dispositivo térmico de seguridad puede soltarse si sube o baja pendientes que superen el grado de pendiente máximo indicado. Las cargas nominales que superan el máximo permitido también pueden hacer que el dispositivo se suelte. Asimismo, si conduce con el freno del motor accionado, podría producirse una sobrecarga. Los valores máximos que no deben superarse están indicados en el capítulo "Especificaciones técnicas" del manual correspondiente.

Para volver a utilizar el scooter, retire la sobrecarga y espere hasta que se haya enfriado el motor. A continuación, vuelva a introducir el mecanismo térmico de seguridad. Ahora podrá volver a utilizar el scooter.

3.9 Protección antivuelco

Una protección antivuelco fijo en el armazón es parte del equipamiento estándar. Por lo tanto, no es posible retirarlo. La protección antivuelco está diseñada para su seguridad. Evita que el scooter vuelque hacia atrás cuando supere obstáculos pequeños que NO excedan la altura máxima especificada.

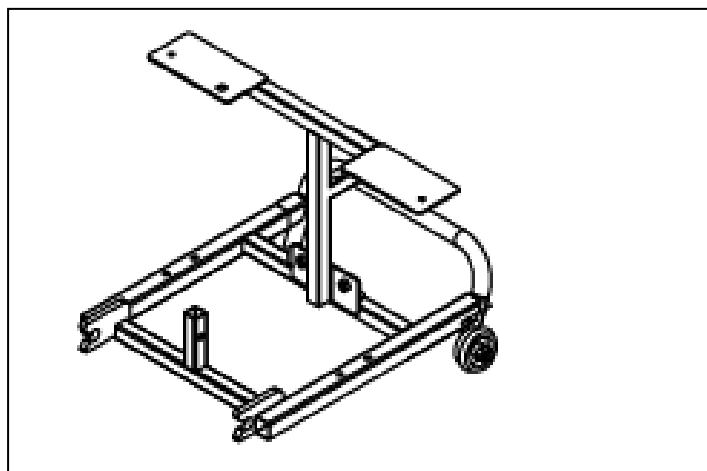

3.10 Cambio de la batería

⚠ PRECAUCIÓN: Riesgo de quemaduras: no entre en contacto con el ácido de las baterías. Mantenga una buena ventilación del compartimento de las baterías.

Solo personal especializado debería cambiar las baterías.



4 Mantenimiento

Para consultar el manual de mantenimiento el scooters, visite el sitio web de Vermeiren.

5 Declaración de conformidad

El fabricante o su representante autorizado:

N.V. VERMEIREN N.V

Dirección:

Vermeirenplein 1/15
2920 Kalmthout
Bélgica

declara bajo su propia responsabilidad, el marcado CE productos sanitarios:

Producto : Scooters
Marca : Vermeiren
Tipo : Ceres 3 (WT M3B)

se clasifican como Clase I, según MDD 93/42/EEC Anexo IX, regla 12

y fabricado en el pleno cumplimiento de las siguientes directivas europeas - incluyendo los cambios más recientes - y con la legislación nacional, que organiza estas pautas:

Directiva sobre productos médicos MDD 93/42/CEE: 2007

y cumplir con las normas europeas armonizadas pertinentes:

EN 12182: 1999, EN 12184: 1999 (Clause 9.8)

El fabricante o su representante autorizado:

N.V. VERMEIREN N.V

Dirección:

Vermeirenplein 1/15
2920 Kalmthout
Bélgica

declara bajo su propia responsabilidad, el marcado CE productos sanitarios:

Producto : Scooters
Marca : Vermeiren
Tipo : Ceres 4 (WT M4B)

se clasifican como Clase I, según MDD 93/42/EEC Anexo IX, regla 12

y fabricado en el pleno cumplimiento de las siguientes directivas europeas - incluyendo los cambios más recientes - y con la legislación nacional, que organiza estas pautas:

Directiva sobre productos médicos MDD 93/42/CEE: 2007

y cumplir con las normas europeas armonizadas pertinentes:

EN 12182: 1999, EN 12184: 2009



Spis treści

| | | |
|----------|---|-----------|
| 1 | Opis produktu | 3 |
| 1.1 | Przeznaczenie | 3 |
| 1.2 | Instrukcje bezpieczeństwa | 4 |
| 1.3 | Parametry techniczne..... | 5 |
| 1.4 | Elementy składowe..... | 7 |
| 1.5 | Akcesoria | 7 |
| 1.6 | Położenie tabliczki identyfikacyjnej..... | 8 |
| 1.7 | Objaśnienie symboli | 8 |
| 2 | Sposób użycia..... | 8 |
| 2.1 | Uwagi dotyczące kompatybilności elektromagnetycznej (EMC) | 9 |
| 2.2 | Przenoszenie skutera..... | 10 |
| 2.3 | Montaż i demontaż skutera..... | 10 |
| 2.4 | Obsługa hamulców | 11 |
| 2.5 | Montaż i demontaż podłokietników | 11 |
| 2.6 | Siadanie i wstawanie ze skutera | 11 |
| 2.7 | Prawidłowa pozycja na skuterze..... | 12 |
| 2.8 | Jazda skuterem..... | 12 |
| 2.9 | Wjeżdżanie skuterem na podjazdy | 15 |
| 2.10 | Moduł sterowania | 15 |
| 2.11 | Położenie Neutralne..... | 16 |
| 2.12 | Transport w samochodzie | 16 |
| 2.13 | Ładowanie akumulatorów | 17 |
| 3 | Montaż i regulacja | 18 |
| 3.1 | Narzędzia | 18 |
| 3.2 | Elementy fotela..... | 18 |
| 3.3 | Regulacja modułu kierowniczego | 19 |
| 3.4 | Regulacja siedziska..... | 19 |
| 3.5 | Regulacja oparcia | 21 |
| 3.6 | Regulacja podłokietników | 21 |
| 3.7 | Wymiana opon | 22 |
| 3.8 | Bezpieczniki termiczne..... | 23 |
| 3.9 | Podpórki zapobiegające przewróceniu | 23 |
| 3.10 | Wymiana akumulatorów | 23 |
| 4 | Konserwacja | 23 |
| 5 | Deklaracja zgodności..... | 24 |



Wstęp

Przede wszystkim pragniemy Państwu podziękować za zaufanie, jakim nas Państwo obdarzyli, dokonując wyboru jednego z naszych Skuter.

Na szacowaną żywotność skuter olbrzymi wpływ ma konserwacja oraz pielęgnacja skuter.

Niniejsza instrukcja pomoże Państwu zapoznać się z obsługą skuter.

Postępowanie zgodnie z instrukcjami dotyczącymi obsługi i konserwacji stanowi zasadniczy warunek gwarancji.

Niniejsza instrukcja obsługi odzwierciedla aktualny stan produktu. Firma Vermeiren zastrzega sobie jednak prawo do wprowadzenia zmian bez obowiązku dostosowania lub wymiany wcześniej dostarczonych modeli.

W razie jakichkolwiek pytań prosimy kontaktować się ze sprzedawcą.



1 Opis produktu

1.1 Przeznaczenie

Skuter służy do wygodnego przemieszczania się. Ten skuter jest zaprojektowany do transportu 1 osoby.

Skuter został zaprojektowany do transportu wyłącznie jednej dorosłej osoby, a nie towarów ani osób poniżej 16 roku życia.

Nie powinny go używać osoby wyraźnie cierpiące na ograniczenia fizyczne ani umysłowe, które uniemożliwiają im bezpieczne obchodzenie się ze skuterem w ruchu ulicznym.

Ograniczenia te mogą obejmować:

- hemiplegia lub paraplegicy
- utraty kończyn (amputacja ręka);
- uszkodzenia lub deformacji kończyn (jeśli spowodowało zmniejszone możliwości równowagi i sterowania)
- złamania lub uszkodzonych stawów (jeśli spowodowało zmniejszone możliwości równowagi i sterowania)
- zaburzeń równowagi;
- kacheksji (ubytków masy mięśniowej).
- zaburzenia psychiczne
- uszkodzenie mózgową ze względu na zaburzenia psychiczne
- Upośledzenie wzroku

Skuter jest sklasyfikowany jako produkt klasy B.

Skuter jest do użycia wewnątrz jak i na zewnątrz budynków.

W celu dostosowania produktu do indywidualnych wymagań, należy uwzględnić następujące warunki:

- rozmiary i masa ciała (maks. 135 kg);
- stan fizyczny i psychiczny;
- warunki mieszkaniowe;
- otoczenie

Z skuter należy korzystać na płaskich powierzchniach, na których wszystkie cztery koła dotykają podłoża oraz kontakt jest wystarczający, aby odpowiednio napędzać koła.

Należy przeciwdziałać pokonywanie przeszkód (np. krawężników) oraz korzystanie z wózka na nierównych powierzchniach (kostkach brukowych itp.), pochyłościach i zakrętach.

Skuter nie należy wykorzystywać w roli drabiny, nie służy on również do transportu ciężkich lub gorących przedmiotów.

Korzystając z skuter na ulicy lub chodniku, należy przestrzegać lokalnych przepisów prawa.

Z skuter można korzystać na chodnikach, drogach miejskich. W żadnym wypadku nie wolno korzystać z skuter na dużych drogach ani drogach szybkiego ruchu.

























Należy korzystać wyłącznie z akcesoriów zatwierdzonych przez firmę Vermeiren.

Producent nie ponosi odpowiedzialności za uszkodzenia spowodowane zaniedbaniem konserwacji, nieodpowiednim serwisowaniem bądź będące skutkiem nieprzestrzegania zaleceń zawartych w niniejszej instrukcji obsługi.

Postępowanie zgodnie z instrukcją użytkownika oraz instrukcją konserwacji stanowi zasadniczy warunek gwarancji, więc zalecamy dokładnie przeczytać poniższą instrukcję.

Osoby niedowidzące mogą skontaktować się ze sprzedawcą w celu uzyskania instrukcji użytkownika.

1.2 Instrukcje bezpieczeństwa

-  Należy korzystać wyłącznie z akcesoriów zatwierdzonych przez firmę Vermeiren.
-  Nie wolno także przewozić żadnych dodatkowych pasażerów.
-  Przed wsiadaniem lub zsiadaniem ze skutera, jego demontażem albo transportowaniem wyłącz zapłon kluczykiem.
-  Podczas transportu skuter nie można przenosić razem z nim żadnej osoby.
-  Sprawdź wpływ zmiany środka ciężkości skutera na jego właściwości jezdne (np. podczas jazdy po pochyłych nawierzchniach, przy bocznych przechyłach lub po nierównym terenie).
-  Podnosząc obiekty znajdujące się z przodu, z boku lub za skuterem, należy uważać, aby nie wychylić się za bardzo na bok: grozi to przewróceniem się.
-  Podczas poruszania się po powierzchniach pochyłych nie należy korzystać z trybu wolnych kół.
-  Nie wolno zawracać pod górę.
-  Na zakrętach należy ograniczyć prędkość.
-  Podczas jazdy należy trzymać kierownicę obiema rękami.
-  Podczas jazdy trzymaj nogi i stopy na przeznaczonych do tego powierzchniach.
-  Nie należy korzystać z skuter w warunkach deszczowych.
-  Przechowując lub parkując skuter na zewnątrz, należy go przykryć, aby zabezpieczyć przed wilgocią.
-  Wysoki poziom wilgotności lub bardzo niska temperatura mogą negatywnie wpłynąć na działanie skuter.
-  Należy używać skutera zgodnie z przepisami. Należy unikać bezpośredniego wjeżdżania na przeszkody (np. stopień, krawężń krawężnika) lub zjeżdżania z wysokich występów.
-  Podczas jazdy po drogach publicznych należy stosować się do przepisów ruchu drogowego. Proszę wziąć pod uwagę innych użytkowników drogi.
-  Podobnie jak w przypadku innych pojazdów, skuterem nie wolno jeździć pod wpływem alkoholu ani leków. Dotyczy to również jazdy wewnątrz pomieszczeń.
-  Podczas jazdy na zewnątrz należy dostosować się do warunków pogodowych i drogowych.
-  Podczas jazdy w ciemności należy mieć na sobie jaskrawe ubranie lub elementy odblaskowe, aby być bardziej widocznym, oraz sprawdzić, czy reflektory skutera są dobrze widoczne i włączyć je przed jazdą.
-  Należy sprawdzić, czy światła skuter są wolne od zabrudzeń i/lub innych przedmiotów, które mogłyby je ukrywać.
-  Nigdy nie należy używać skuter jako siedzenia w pojeździe mechanicznym.
-  Należy sprawdzić, czy głębokość profilu opon jest właściwa.
-  Należy zachować ostrożność, używając przedmiotów łatwopalnych, takich jak papierosy, ponieważ mogą one spowodować zapalenie się siedziska i oparcia.
-  Nie wolno przekraczać maksymalnego dopuszczalnego obciążenia.
-  Jeżeli skuter jest wyposażony w opony pneumatyczne, należy je właściwie napompować (*patrz wskazanie ciśnienia na oponach*).



1.3 Parametry techniczne

Parametry techniczne podane poniżej dotyczą skutera w konfiguracji standardowej oraz przy optymalnych warunkach otoczenia. Jeśli używane są inne akcesoria, zestawienia wartości w tabelach ulegną zmianie. Zmiany temperatury na zewnątrz, wilgotności, nachylenia podłoża, gleby oraz poziomu akumulatorów mogą pogorszyć wydajność.

| | | |
|--|---|--|
| Marka | Vermeiren | |
| Adres | Vermeirenplein 1/15, B-2920 Kalmthout | |
| Typ | Skutery, klasa B | |
| Model | Ceres 3 Deluxe, Ceres 4 Deluxe | |
| Maksymalna waga użytkownika | 135 kg | |
| Opis | Minimalne wymiary | Maksymalne wymiary |
| Maksymalna szybkość | 12 km/h Niemcy: 6km/h | 12 km/h Niemcy: 6 lub 10 km/h |
| Zasięg przy jeździe bez zatrzymań* | 35 km (50 Ah) | 35 km (50 Ah) |
| Długość | 1270 mm | 1310 mm |
| Szerokość | 610 mm | 610 mm |
| Wysokość | 1160 mm | 1160 mm |
| Długość po złożeniu / demontażu | 1255 mm | 1265 mm |
| Szerokość po złożeniu / demontażu | 425 mm | 425 mm |
| Wysokość po złożeniu / demontażu | 540 mm | 540 mm |
| Waga całkowita | 92 kg | 94,7 kg |
| Waga najcięższej części (którą można zdemontować lub zdjąć) | 43,80 kg | 49,85 kg |
| Waga części, które można zdemontować lub zdjąć | Siedzisko: 14,40 kg; Akumulatora: 11,90 kg; Koszyk: 0,65 kg; Podłokietnik: 3,40 kg; Ramy + modułu kierowniczego: 43,80 kg | Siedzisko: 14,75 kg; Akumulatora: 11,90 kg; Koszyk: 0,65 kg; Podłokietnik: 3,50 kg; Ramy + modułu kierowniczego: 49,85 kg |
| Maks. bezpieczne nachylenie | 6° | 6° |
| Podpórki zapobiegające przewróceniu | Seryjne, zdejmowane | Seryjne, zdejmowane |
| Zdolność pokonywania przeszkód | 100 mm | 100 mm |
| Prześwit | 50 mm | 50 mm |
| Kąt nachylenia siedziska | 0° | 0° |
| Głębokość użytkowa siedziska | 410 mm | 420 mm |
| Wysokość przedniej krawędzi siedziska (mierzona od ziemi) | 590 mm | 590 mm |
| Wysokość przedniej krawędzi siedziska (mierzona od podnóżka) | 445 mm - 520 mm | 445 mm - 520 mm |
| Wysokość podnóżka | 150 mm | 150 mm |
| Kąt nachylenia oparcia | 45 - 90° | 45 - 90° |
| Wysokość oparcia | 525 mm | 525 mm |
| Odległość siedziska od podłokietnika | 210 mm | 210 mm |
| Przednia pozycja podłokietnika | 80 mm | 80 mm |
| silnik | Nom. 470 Watt | Nom. 470 Watt |
| Akumulatory | 50 Ah | 50 Ah |



| | | |
|---|---------------------------------------|-------------------------------|
| Marka | Vermeiren | |
| Adres | Vermeirenplein 1/15, B-2920 Kalmthout | |
| Typ | Skutery, klasa B | |
| Model | Ceres 3 Deluxe, Ceres 4 Deluxe | |
| Maksymalna waga użytkownika | 135 kg | |
| Opis | Minimalne wymiary | Maksymalne wymiary |
| Napięcie nominalne (akumulatora) | 2 x 12V --- | 2 x 12V --- |
| Stopień ochrony | IPX4 | IPX4 |
| Ładowarka akumulatorów | 8 amperów (zewnętrzna) | 8 amperów (zewnętrzna) |
| Klasa zabezpieczeń ładowarki akumulatorów | IP21 | IP21 |
| Klasa izolacji ładowarki akumulatorów | II | II |
| Minimalna średnica skrętu | 3020 mm | 2750 mm |
| Szerokość zawracania | 975 mm | 1350 mm |
| Średnica tylnych kół (liczba) | 330 x 100 mm, napompowane (2) | 330 x 100 mm, napompowane (2) |
| Ciśnienie w oponach, koła tylne (napędowe) | Maksymalnie 3,5 bara | Maksymalnie 3,5 bara |
| Średnica kół skrętnych (ilość) | 100 x 260 mm, napompowane (1) | 330 x 100, napompowane (2) |
| Ciśnienie w oponach, koła skrętne | Maksymalnie 3,5 bara | Maksymalnie 3,5 bara |
| Kierownica | Delta-kierownice | Delta-kierownice |
| Oświetlenie | Seryjne | Seryjne |
| Kierunkowskazy | Seryjne | Seryjne |
| Lusterko | Opcjonalne | Opcjonalne |
| Koszyk na zakupy | Seryjne | Seryjne |
| Maksymalne obciążenie koszyk na zakupy | 5 kg | 5 kg |
| Temperatura przechowywania i użytkowania | +5 °C do +41 °C | +5 °C do +41 °C |
| Temperatura robocza części elektronicznych | -10°C do +40°C | -10°C do +40°C |
| Wilgotność powietrza do przechowywania i użytkowania | 30% | 70% |
| Producent zastrzega sobie prawo do wprowadzania zmian parametrów technicznych. Tolerancja pomiarów ± 15 mm / 1,5 kg / °. | | |
| * Teoretyczna wartość zasięgu jest mniejsza, jeżeli skuter jest często używany na pochyłych nawierzchniach, nierównym podłożu lub w celu podjechania pod krawężniki. | | |

Tabela 1: Parametry techniczne

1.4 Elementy składowe

* Ceres 3 Deluxe:



* Ceres 4 Deluxe:



1.5 Akcesoria

Dla modelu Ceres 3 Deluxe i Ceres 4 Deluxe są dostępne następujące akcesoria:

- Uchwyt na łaskę
- Uchwyt na balkonik
- Lusterko wsteczne
- Drogomierz
- Osłona
- Pas stabilizujący miednicę

⚠ OSTRZEŻENIE: Ryzyko urazu – należy upewnić się, czy uchwyt na łaskę jest odpowiednio zamocowany oraz że nie spadnie na użytkownika.

⚠ OSTRZEŻENIE: Ryzyko urazu – należy upewnić się, czy balkonik jest odpowiednio zamocowany w uchwycie.

1.6 Położenie tabliczki identyfikacyjnej



1.7 Objaśnienie symboli



Waga maksymalna



Możliwość użytkowania na zewnątrz



Użycie wewnątrz budynków (ładowarka akumulatorów)



Oddzielna regeneracja i recykling urządzeń elektrycznych i elektronicznych (ładowarka)



Klasa zabezpieczeń II



Maks. bezpieczne nachylenie



CE deklaracja



Prędkość maksymalna
km/h



Nie nadaje się do użytku jako fotel w pojeździe silnikowym



Oznaczenie typu

2 Sposób użycia

W niniejszym rozdziale opisano normalne użytkowanie wózka. **Instrukcje te są przeznaczone dla użytkownika oraz wyspecjalizowanego sprzedawcy.**

Skuter jest dostarczany klientowi po złożeniu przez wyspecjalizowanego sprzedawcę. Instrukcje montażu skuteru przeznaczone dla wyspecjalizowanego sprzedawcy zawiera § 3.



2.1 Uwagi dotyczące kompatybilności elektromagnetycznej (EMC)

Skuter został przetestowany zgodnie z normami EN 60601-1 oraz EN 61000-3 dotyczącymi kompatybilności elektromagnetycznej.

Pragniemy zwrócić uwagę, że źródła fal elektromagnetycznych (np. telefony komórkowe) mogą powodować zakłócenia. Części elektroniczne skutera mogą także oddziaływać na inne urządzenia elektryczne.

Aby ograniczyć zakłócenia powodowane przez źródła fal elektromagnetyczne, należy przeczytać poniższe ostrzeżenia:

- ⚠ OSTRZEŻENIE: Skuter może zakłócać działanie znajdujących się w pobliżu urządzeń, które emitują pole elektromagnetyczne.**
- ⚠ OSTRZEŻENIE: Na właściwości jezdne skutera mogą wpłynąć pola elektromagnetyczne (np. przenośne telefony, generatory prądotwórcze lub źródła wysokiego napięcia).**
- ⚠ OSTRZEŻENIE: Podczas gdy skuter jest włączony, nie należy korzystać z przenośnych odbiorników telewizyjnych i radiowych w jego bezpośrednim otoczeniu.**
- ⚠ OSTRZEŻENIE: Podczas gdy skuter jest włączony, nie należy korzystać z nadajników-odbiorców ani telefonów komórkowych w jego bezpośrednim otoczeniu.**
- ⚠ OSTRZEŻENIE: Nie należy używać skutera w pobliżu masztów nadawczych.**
- ⚠ OSTRZEŻENIE: W przypadku wystąpienia niezamierzonych ruchów lub hamowania należy wyłączyć skuter natychmiast, gdy warunki będą na to pozwalać.**

Pola elektromagnetyczne powodujące zakłócenia mogą negatywnie wpływać na systemy elektroniczne znajdujące się w skuterze. W tym powodować:

- Rozłączenie hamulca silnika
- Niekontrolowane działanie skutera
- Niezamierzony ruch wózka

W przypadku obecności bardzo silnych lub długotrwałych pól, które powodują zakłócenia, systemy elektroniczne mogą nawet całkowicie się zepsuć lub ulec trwałemu uszkodzeniu.

Możliwe źródła promieniowania to:

- Przenośne systemy odbiorników i nadajników (odbiornik i nadajnik z przymocowaną anteną)
 - Zestawy nadajników i odbiorników
 - Telefony komórkowe lub krótkofalówki
 - Przenośne odbiorniki telewizyjne i radiowe oraz urządzenia nawigacyjne
 - Inne osobiste urządzenia nadawcze
- Przenośne urządzenia nadawcze i odbiorcze o średnim zasięgu (np. anteny samochodowe)
 - Przymocowane zestawy nadajników i odbiorników
 - Przymocowane przenośne urządzenia nadawcze i odbiorcze
 - Przymocowanie odbiorniki radiowe i telewizyjne oraz urządzenia nawigacyjne
- Urządzenia nadawcze i odbiorcze dalekiego zasięgu
 - Wieże radiowe i telewizyjne
 - Amatorskie zestawy radiowe
- Inne urządzenia domowe
 - Odtwarzacz CD
 - Notebook
 - Kuchenka mikrofalowa
 - Magnetofon kasetowy
 - itd.

Urządzenia takie jak golarki elektryczne i suszarki do włosów nie mają żadnego wpływu na działanie wózka, pod warunkiem, że działają bez zarzutu, a ich okablowanie jest w doskonałym stanie. Aby zapewnić bezawaryjne działanie skutera, należy zapoznać się z instrukcją obsługi dołączonej do tych urządzeń elektrycznych.

2.2 Przenoszenie skutera

Masa ramy oraz modułu kierowniczego wynosi 43,80 kg dla Ceres 3 Deluxe i 49,85 kg dla Ceres 4 Deluxe. Jest to bardzo duży ciężar.

Najlepszym sposobem na przeniesienie skutera jest wykorzystanie jego trybu neutralnego. Wybierz położenie neutralne skutera i przesuń go w pożądaną stronę.

Jeśli nie jest to możliwe, skuter można przenieść, wykonując poniższe czynności:

1. Wymontuj luźne elementy (Koszyk, podłokietniki, siedzisko i akumulatory).
2. Wymontowane elementy należy przechowywać w bezpiecznym miejscu.
3. Przenieś ramę oraz moduł sterującego w pożądaną stronę przy pomocy 2 osób. Ramę należy uchwycić z przodu i z tyłu. Trzymać wyłącznie za stałe elementy ramy.

2.3 Montaż i demontaż skutera

- ⚠ **OSTRZEŻENIE:** Ryzyko urazu – należy upewnić się, że wszystkie elementy ruchome są prawidłowo zamontowane.
- ⚠ **OSTRZEŻENIE:** Ryzyko urazu – należy uważać, aby nie skaleczyć się przewodami.
- ⚠ **OSTRZEŻENIE:** Ryzyko urazu – przed przystąpieniem do demontażu należy wyłączyć skuter.
- ⚠ **PRZESTROGA:** Ryzyko przyszczyknięcia – nie należy wkładać palców pomiędzy elementy skutera.

W celu dokonania demontażu należy postępować zgodnie z poniższymi zaleceniami:

- Wyłącz skuter.
- Odmontuj podłokietniki od siedziska (patrz rozdział „Montaż i demontaż podłokietników”).
- Wymontuj siedzisko (patrz rozdział „Regulacja siedziska”).
- Zdejmij tylną plastikową pokrywę (zamocowaną za pomocą rzepów).

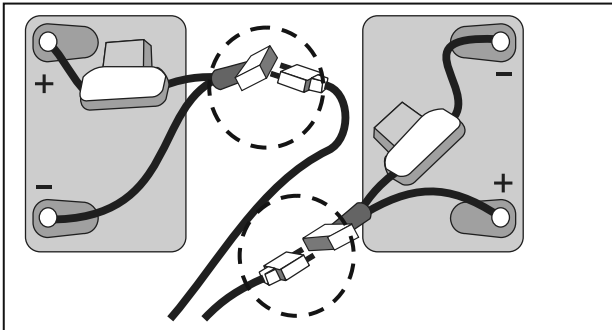

- Poluzuj pasy mocujące akumulatory na miejscu.
- Odłącz wszystkie wtyczki (oprócz złącz biegunów), przewody i złącza akumulatora.
- Wyciągnij akumulatory.

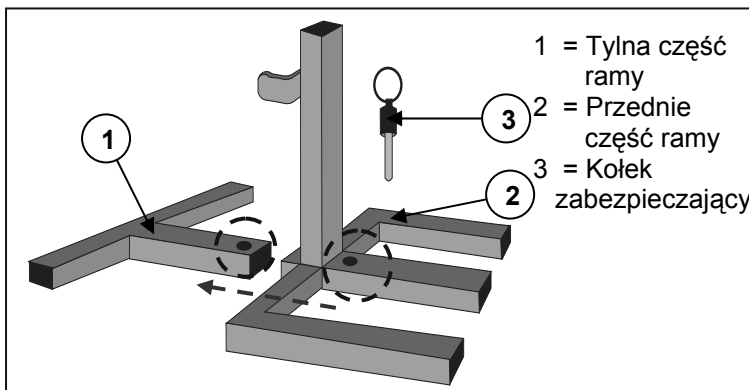

Znajdujące się pod siedziskiem i podłokietnikami podwozie również można zdemontować.

Aby odłączyć od siebie przednie i tylne części podwozia:

- Wyciągnij kołki zabezpieczające ③.
- Pociągnij przednią ② i tylną ramę ①, aby je rozdzielić.

Części te trudno rozłączyć. Dlatego lepiej zostawić je złączone razem.

W celu ponownego zmontowania należy postępować zgodnie z poniższymi zaleceniami:

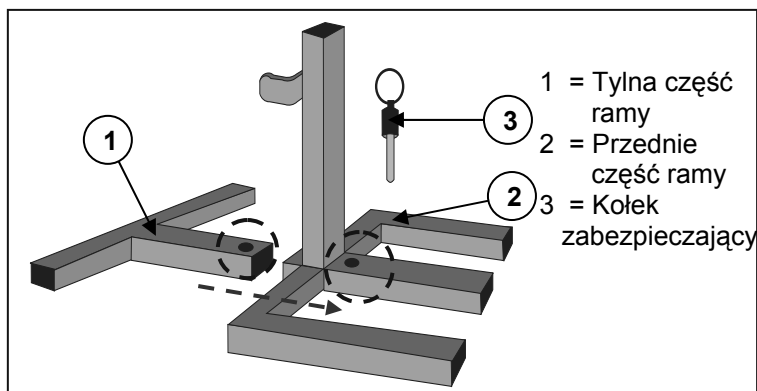

- Złóż rame przednią i tylną razem.
- Włóż kołki zabezpieczające w otworu mocujące obudwie ramy ② oraz ①. Upewnij się, że kołki są zamocowane odpowiednio i zabezpieczone.

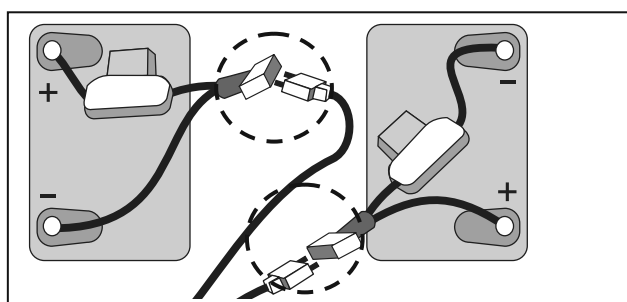

- Podłącz wtyczki łączące przednią i tylną część ramy (połącz ze sobą wtyczki tego samego koloru).
- Zamontuj akumulatory i podłącz wtyki (należy je podłączyć zgodnie z ich kolorami).
- Za pomocą pasów przymocuj akumulatory w taki sposób, aby były nieruchomo nawet podczas jazdy.
- Zamontuj tylną pokrywę plastikową.
- Zamontuj siedzisko (patrz rozdział „Regulacja siedziska”) i podłokietniki (patrz rozdział „Montaż i demontaż podłokietników”).

„Regulacja siedziska”) i podłokietniki (patrz rozdział „Montaż i demontaż podłokietników”).

2.4 Obsługa hamulców

Aby zaciągnąć hamulec:

1. Ściągnij nogę z gazu i powoli wyhamuj albo pociągnij za dźwignie hamulca ręcznego.

2.5 Montaż i demontaż podłokietników

⚠ PRZESTROGA: Ryzyko przytraśnięcia — należy trzymać palce, zapięcia i odzież z dala od punktu mocowania podłokietnika (na rurce ramy siedziska).

Aby zamontować podłokietnik do skutera:

1. Wsuń rurkę podłokietnika do rurki ramy siedziska.
2. Naciskaj na rurkę podłokietnika aż do uzyskania odpowiedniej szerokości siedziska.
3. Zamocuj pokrętło gwiazdzone z tyłu skutera.

Podłokietnik skutera można zdemontować.

1. Zdemontuj pokrętło gwiazdzone znajdujące się z tyłu skutera.
2. Pociągnij rurkę podłokietnika.
3. Wsuń rurkę podłokietnika z rurki ramy siedziska.

2.6 Siadanie i wstawanie ze skutera

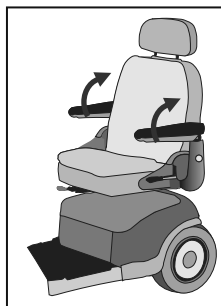

1. Ustaw skuter możliwie najbliżej miejsca, w którym chcesz się znaleźć.
2. Należy sprawdzić, czy moduł sterowania jest wyłączony.
3. Unieś w górę podłokietnika po stronie wsiadania/zsiadania.
4. Wsiądź na skuter / zsiądź ze skutera.



2.7 Prawidłowa pozycja na skuterze

Zalecenia dotyczące wygodnego korzystania ze skutera:

1. Ułóż plecy tak blisko oparcia, jak to możliwe.
2. Upewnij się, że uda ułożone są w poziomie — w razie potrzeby dostosuj wysokość siedziska.

2.8 Jazda skuterem

⚠ OSTRZEŻENIE: Ryzyko poparzenia — należy zachować ostrożność podczas prowadzenia wózka przy bardzo wysokich i niskich temperaturach, (na ostrym słońcu, mrozie, w saunie itp.) przez dłuższy czas i przy kontakcie ze skórą — powierzchnie mogą przyjmować temperaturę otoczenia.

⚠ OSTRZEŻENIE: Ryzyko dokonania nastaw zagrażających bezpieczeństwu - należy używać wyłącznie nastaw opisanych w niniejszej instrukcji.

2.8.1 Przygotowanie skutera do użytkowania

W przypadku korzystania ze skutera po raz pierwszy, należy upewnić się, że stoi na równym podłożu. Wszystkie koła muszą być w kontakcie z podłożem.

1. Upewnij się, że silnik jest włączony.
2. Wyreguluj oparcie oraz siedzisko tak aby w czasie jazdy czuć się jak najbardziej komfortowo.
3. Ustaw moduł kierowniczego w żądanym położeniu.
4. Usiądź na siedzisku i sprawdź, czy obydwa podłokietniki umożliwiają zgięcie przedramion w dół.
5. Upewnij się, czy siedzisko zostało zablokowane w położeniu do jazdy.
6. Włóż kluczyk i przekręć go w prawo.

Za pomocą modułu sterowania należy ustawić prędkość na minimalną wartość. Skuter jest teraz gotowy do użycia.

2.8.2 Obsługa po użyciu

Przed zejściem ze skutera należy upewnić się, że wszystkie cztery koła dotykają podłoża.

Następnie przekręć kluczyk do położenia „OFF” (zgaśnie kontrolka ładowania), aby wyłączyć zintegrowane oświetlenie.

2.8.3 Postój skutera

Po wyłączeniu skutera nie można przekazać żadnych poleceń do systemu napędowego. Przed ponownym włączeniem skutera nie będzie można wyłączyć hamulców elektromagnetycznych. Skuter należy zawsze pozostawiać w miejscach dobrze chronionych lub o dużej widoczności.

2.8.4 Pierwsza jazda

⚠ OSTRZEŻENIE: Kontroluj działanie skutera – zapoznaj się z właściwościami jezdnyimi skutera.

- Jazda

Użytkownik, który dosiadł już skuter i uruchomił go zgodnie z powyższym opisem, powinien chwycić kierownicę obiema rękami, a następnie umieścić kciuk na dźwigni regulacji prędkości i przesunąć ją w odpowiednim kierunku, tj.:

Standardowe ustawienia (praworęczni)*

CIĄGNAĆ DZWIGNIE PRAWĄ REKĄ = JAZDA DO PRZODU

CIĄGNAĆ DZWIGNIE LEWĄ REKĄ = JAZDA DO TYŁU

*Ustawienia dla osoby leworęcznej są inne dlatego ustawienia jazdy dla nie są inne.

- Hamowanie

Aby zahamować, należy puścić dźwignię prędkości/jazdy, co spowoduje jej powrót do położenia zerowego oraz zwolnienie skutera, aż do łagodnego zatrzymania. Należy przeciwić ruszanie i hamowanie, aby przyzwyczać się do działania skutera. Użytkownik musi umieć ocenić, jak zachowa się skuter podczas jazdy lub hamowania.

- Pokonywanie zakrętów i łuków

⚠ OSTRZEŻENIE: Ryzyko przewrócenia - przed wejściem w zakręt lub łuk należy ograniczyć prędkość.

⚠ OSTRZEŻENIE: Ryzyko przytrzaśnięcia - zawsze należy zachować odpowiednią odległość od zakrętów i przeszkód.

Podczas pokonywania zakrętów i łuków należy trzymać kierownicę obiema rękami, aby obrócić ją w pożądanym kierunku. Przednie koła skręcają zgodnie z ruchem kierownicy, co spowoduje skierowanie skutera w nowym kierunku. Należy koniecznie upewnić się, że wózek ma wystarczająco miejsca, aby pokonać zakręt lub łuk. Wąskie przejazdy należy pokonywać dużym łukiem, aby wejść prosto w ich w największą część. Należy pamiętać, że w większości przypadków tylna część skutera będzie zachodziła szerzej od przedniej części.

Nie należy wchodzić w zakręty i łuki na ukos. „Ścięcie zakrętu” może spowodować uderzenie tylnych kół o przeszkodę, a w rezultacie utratę stabilności skutera.

2.8.5 Jazda do tyłu

⚠ OSTRZEŻENIE: Kontroluj działanie skutera – zapoznaj się z właściwościami jezdnyimi skutera.

⚠ OSTRZEŻENIE: Ogranicz prędkość - zawsze należy poruszać się do tyłu jak najwolniej.

⚠ OSTRZEŻENIE: Ryzyko kolizji - podczas poruszania się do tyłu zawsze patrz za siebie.

Jazda do tyłu wymaga zwiększonej koncentracji oraz ostrożności (OBSŁUGA LEWĄ REKĄ). Z tego względu znacznie ograniczyliśmy prędkość wózka podczas ruchu do tyłu w porównaniu z jazdą do przodu. Mimo to w trakcie jazdy do tyłu zalecane jest ograniczenie prędkości do minimum.

Należy pamiętać, że kierunek skrętu podczas jazdy do tyłu jest odwrotny niż w przypadku jazdy do przodu, oraz że skuter skręci w wybranym kierunku.

2.8.6 Jazda pod górę

- ⚠ OSTRZEŻENIE:** Kontroluj działanie skutera – zapoznaj się z właściwościami jezdnyimi skutera.
- ⚠ OSTRZEŻENIE:** Kontroluj działanie skutera – nigdy nie należy wybierać położenia neutralnego skutera na pochyłym podłożu.
- ⚠ OSTRZEŻENIE:** Ogranicz prędkość – na powierzchniach pochyłych nie należy rozwijać nadmiernej prędkości.
- ⚠ OSTRZEŻENIE:** Ryzyko przewrócenia - nie należy przekraczać maksymalnego stopnia stabilności statycznej pod górę (patrz rozdział "Parametry techniczne")
- ⚠ OSTRZEŻENIE:** Nie wolno zawracać pod górę.

Zawsze należy podjeżdżać do powierzchni pochyłych od przodu i, aby uniknąć przewrócenia, sprawdzać, czy wszystkie cztery koła cały czas dotykają podłoża (podjazdy itd.). Skuter jest zasilany za pomocą mechanizmu różnicowego. Z tego względu obydwie koła napędowe powinny cały czas dotykać podłoża. Jeżeli jedno z kół napędowych przestanie dotykać podłoża, urządzenie zabezpieczające odłączy przesył energii do kół, co spowoduje zatrzymanie skutera.

Jeżeli podczas jazdy po powierzchni pochyłej nastąpi zatrzymanie skutera na skutek zwolnienia dźwigni prędkości, hamulec silnika zapobiegnie stoczeniu się skutera do tyłu. Gdy dźwignia powróci do położenia zerowego, włączy się hamulec silnika.

Aby wznowić jazdę pod górę, popchnij dźwignię prędkości do położenia końcowego w celu zapewnienia odpowiedniej mocy. Umożliwi to powolne pokonanie wzniesienia.

Jeżeli skuter nie podjeżdża pod górę, zwiększ prędkość i spróbuj ponownie.

2.8.7 Jazda w dół

- ⚠ OSTRZEŻENIE:** Kontroluj działanie skutera – zapoznaj się z właściwościami jezdnyimi skutera.
- ⚠ OSTRZEŻENIE:** Kontroluj działanie skutera – nigdy nie należy wybierać położenia neutralnego skutera na pochyłym podłożu.
- ⚠ OSTRZEŻENIE:** Ogranicz prędkość – na powierzchniach pochyłych należy poruszać się jak najwolniej.
- ⚠ OSTRZEŻENIE:** Ryzyko przewrócenia - należy unikać ostrych zakrętów.
- ⚠ OSTRZEŻENIE:** Ryzyko przewrócenia - nie należy przekraczać maksymalnego stopnia stabilności statycznej w dół (patrz rozdział "Parametry techniczne")

Zawsze należy zjeżdżać z powierzchni pochyłych przodem. Podjeżdżanie na ukos może spowodować, że niektóre koła przestaną dotykać podłoża (niebezpieczeństwo przewrócenia). Jeżeli jedno z tylnych kół nie dotyka podłoża, przesył energii zostanie odłączony, co spowoduje zatrzymanie skutera.

Waga skutera zwiększa jego prędkość podczas jazdy w dół. Należy dostosować prędkość do warunków.

Należy unikać ostrych zakrętów znajdujących się na powierzchniach pochyłych. Podczas pokonywania zakrętów waga skutera może spowodować jego przechylenie się na jedną stronę lub nawet przewrócenie się.

2.9 Wjeżdżanie skuterem na podjazdy

- ⚠ **OSTRZEŻENIE:** Ryzyko urazu - nie należy przekraczać maksymalnego obciążenia podjazdów.
- ⚠ **OSTRZEŻENIE:** Ryzyko urazu — należy wybierać odpowiednie podjazdy, aby uniknąć urazów i uszkodzeń.
- ⚠ **OSTRZEŻENIE:** Ryzyko urazu – należy pamiętać, że znacząca waga elektrycznego skutera powoduje powstanie dużej siły wstecznej, gdy osoba pomagająca pcha skuter na podjeździe.
- ⚠ **OSTRZEŻENIE:** Ryzyko urazu - należy upewnić się, że koła są wystarczająco wysokie, aby pokonać wysokość użytkową podjazdu. Rama skutera nie może dotykać podjazdu.

W przypadku korzystania z podjazdów w celu pokonania przeszkody, należy pamiętać o następujących kwestiach:

1. Należy dowiedzieć się od producenta, jakie jest maksymalne obciążenie podjazdów.
2. Należy wjeżdżać na podjazdy jak najwolniej.
3. Patrz instrukcje w rozdziale "pierwsze użycie".

2.10 Moduł sterowania

- Włącz skuter kluczykiem.
- Zapali się wskaźnik poziomu naładowania akumulatora ①, przedstawiając bieżący poziom naładowania akumulatorów.
- Teraz wybierz wymaganą prędkość jazdy za pomocą dźwigni regulacji prędkości (②, ③).
- Popchnij dźwignię jazdy palcami w kierunku kierownicy (prawa dźwignia powoduje jazdę do przodu, a lewa do tyłu).
- Aby wyemitować sygnał dźwiękowy, naciśnij klakson ⑤.
- Przednie i tylne światła można włączyć, naciskając przycisk świateł ⑦.
- Aby włączyć światła awaryjne, naciśnij przycisk ⑥.
- Aby włączyć kierunkowskaz, naciśnij odpowiedni przycisk ⑧ i ⑨ (lewy = lewy kierunkowskaz, prawy = prawy kierunkowskaz).
- Aby zatrzymać skuter, zwolnij dźwignię prędkości w module sterowania.

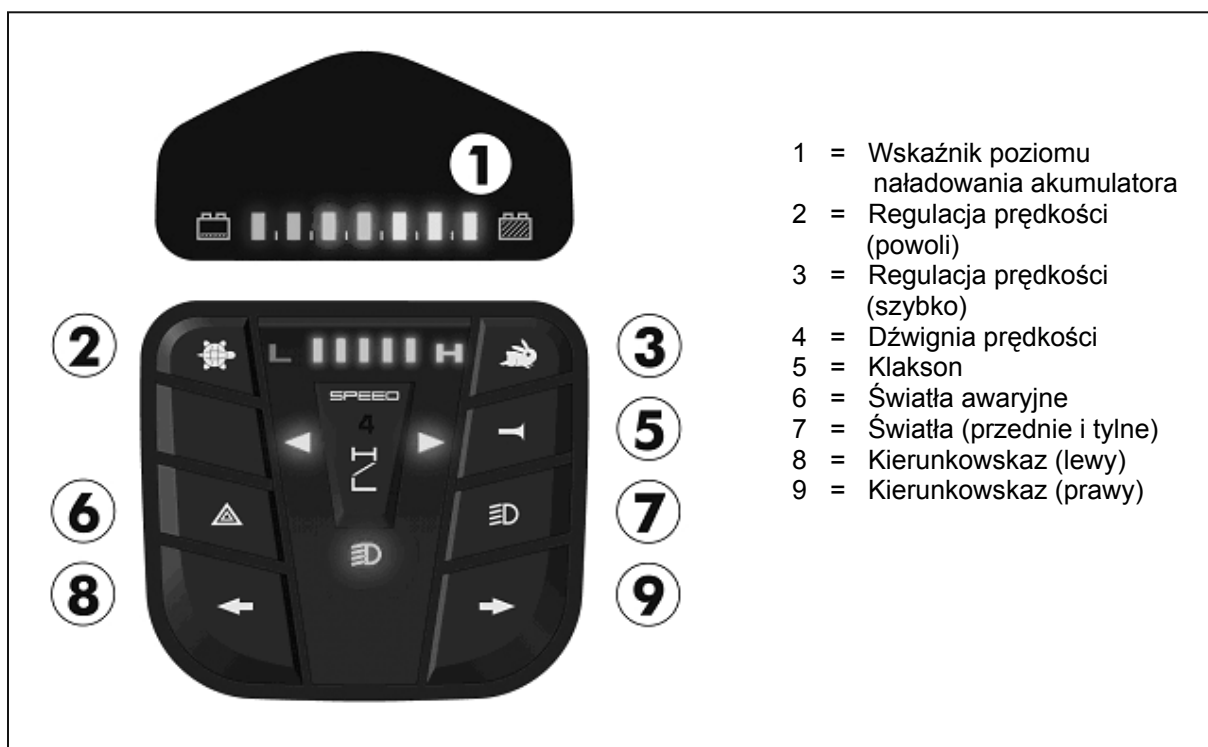

- 1 = Wskaźnik poziomu naładowania akumulatora
- 2 = Regulacja prędkości (powoli)
- 3 = Regulacja prędkości (szybko)
- 4 = Dźwignia prędkości
- 5 = Klakson
- 6 = Światła awaryjne
- 7 = Światła (przednie i tylne)
- 8 = Kierunkowskaz (lewy)
- 9 = Kierunkowskaz (prawy)

Firma Vermeiren jest odpowiedzialna za zmiany w oprogramowaniu. W celu wykonania zmian w oprogramowaniu należy skontaktować się z firmą Vermeiren.

2.11 Położenie Neutralne

- ⚠ OSTRZEŻENIE:** Kontroluj działanie skutera – nigdy nie należy wybierać położenia neutralnego skutera podczas jazdy.
- ⚠ OSTRZEŻENIE:** Kontroluj działanie skutera – nigdy nie należy wybierać położenia neutralnego skutera na pochyłym podłożu. Może on przypadkowo się stoczyć.
- ⚠ OSTRZEŻENIE:** Ryzyko urazu – nigdy nie należy wybierać napędu elektronicznego przed wyłączeniem silnika/przekładni, aby zapobiec przegrzaniu silnika.

Skuter jest wyposażony w mechanizm wolnego biegu, który może obsługiwać osoba pomagająca lub użytkownik, gdy nie zajmuje miejsca na skuterze. Podczas transportu skutera lub wyprowadzania go ze strefy zagrożenia należy zawsze wybrać położenie neutralne.

Wybierz położenie neutralne za pomocą dźwigni wyłączenia silnika w tylnej części skutera.

- Jazda
 1. Ustaw dźwignię wyłączenia silnika w położeniu do jazdy. Spowoduje to ponowne zazębienie silnika z przekładnią.
 2. Włącz skuter kluczykiem.
 3. Funkcja jazdy ze sterowaniem elektronicznym jest teraz możliwa.
- Położenie Neutralne
 1. Włącz skuter kluczykiem.
 2. Ustaw dźwignię wyłączenia silnika w położeniu neutralnym (patrz etykieta). Spowoduje to odłączenie silnika od przekładni.
 3. Teraz można popychać skuter bez napędu elektronicznego.

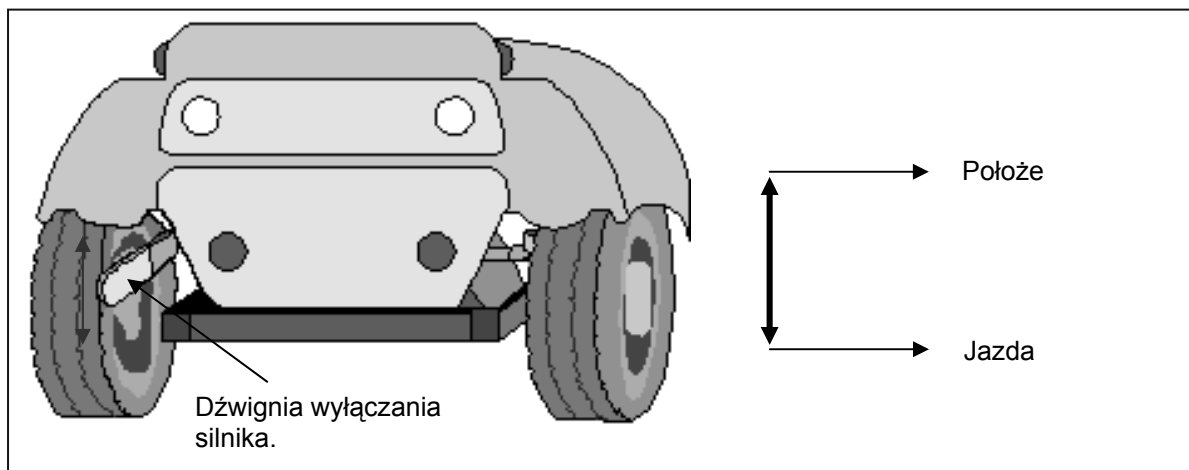

2.12 Transport w samochodzie

- ⚠ NIEBEZPIECZEŃSTWO:** Ryzyko urazu – skuter nie nadaje się do użytku jako siedzenie w pojeździe mechanicznym.
- ⚠ OSTRZEŻENIE:** Ryzyko urazu – przed transportem należy wymontować wszystkie luźne elementy.
- ⚠ OSTRZEŻENIE:** Ryzyko urazu – podczas transportu żadne osoby ani przedmioty nie mogą znajdować się pod skuterem, stać na podnóżku ani siedzieć na skuterze.
- ⚠ OSTRZEŻENIE:** Ryzyko urazu – należy upewnić się, że skuter jest prawidłowo przymocowany. Pozwoli to zapobiec urazom pasażerów podczas kolizji lub gwałtownego hamowania.
- ⚠ OSTRZEŻENIE:** Ryzyko przyszczypnięcia – nie należy wkładać palców pomiędzy elementy skutera.



Najlepszym sposobem transportu skutera w samochodzie jest wjechanie nim do środka za pomocą podjazdu.

W przypadku braku doświadczenia we wjeżdżaniu za pomocą podjazdu można także włączyć tryb położenia neutralnego i wepchnąć skuter do samochodu za pomocą podjazdu.

Jeżeli skuter nie mieści się w całości do samochodu, aby go przetransportować należy wykonać następujące czynności:

1. Przed transportem wymontuj wszystkie luźne elementy (Koszyk, podłokietniki, siedzisko itd.).
2. Wymontowane elementy należy przechowywać w bezpiecznym miejscu.
3. Jeśli jest to możliwe, wymontuj z siedziska akumulatory/obudowy, aby zmniejszyć wagę (akumulatory żelowe są zamkniętymi układami, więc ich wymontowanie na czas transportu nie spowoduje usterki).
4. Złóż moduł kierowniczy za pomocą regulacji kąta nachylenia.
5. Włóż skuter do samochodu przy pomocy 2 osób. (Masa ramy oraz modułu kierowniczego wynosi 43,80 kg dla Ceres 3 Deluxe i 49,85 kg dla Ceres 4 Deluxe. co bardzo utrudnia przenoszenie).
6. Odpowiednio przymocuj ramę skutera do pojazdu.

2.13 Ładowanie akumulatorów

⚠ OSTRZEŻENIE: Ryzyko urazu – przed rozpoczęciem ładowania należy wyciągnąć kluczyk.

Diody LED w module kierowniczym wskazują poziom naładowania akumulatorów. Jeśli ładowarka jest włączona i nie świecą się diody LED, sprawdź bezpiecznik.

Należy codziennie ładować baterie jeśli wózek jest użytkowany. Nie zastosowanie się do tego i dalsza jazda spowodują znaczny spadek wydajności skutera (jazda pod górę, zakręty, gorsze świecenie reflektorów). Zignorowanie również tych oznak spowoduje wyłączenie skutera. W tym momencie należy natychmiast naładować skuter za pomocą dołączonej ładowarki. Należy również zapoznać się z dołączoną instrukcją obsługi.

| | |
|------------------------|----------------------------------|
| Główny | 230 V ~ / 50-60 Hz / maks. 270 W |
| Pomocniczy | 12/24 V = / 8A maks. |
| Maks. poj. akumulatora | 50 Ah |
| Ładowanie | 80% naładowania w ciągu 8 godz. |

1. Wyłącz skuter kluczykiem i wyciągnij go.
2. Otwórz pokrywę zabezpieczającą gniazdo ładowania.
3. Włóż wtyk ładowarki do gniazda ładowania w skuterze.
4. Podłącz wtyk zasilający ładowarki do gniazda zasilania. Włącz ładowarkę (niektóre modele nie są wyposażone w przełącznik wł./wył.; te modele automatycznie rozpoczynają ładowanie po podłączeniu do zasilania).
5. Ładowarka zacznie ładowanie i zapalą się diody LED (pomarańczowa), co oznacza jej działanie.
6. Po zakończeniu ładowania dioda LED (pomarańczowa) zaświeci na zielono, wskazując zakończenie ładowania.
7. Najpierw wyłącz ładowarkę (jeśli nie jest wyposażona w przełącznik wł./wył., wyciągnij z gniazdka wtyk zasilający).
8. Odłącz wtyk ładowarki od gniazda ładowania w skuterze. Skuter jest ponownie gotowy do użycia.

- Akumulatory skutera należy ładować, przestrzegając powyższych instrukcji. Zbyt krótkie ładowanie akumulatorów spowoduje stopniową utratę pojemności, a w rezultacie krótszy zasięg jazdy.
- Producent nie ponosi odpowiedzialności za szkody spowodowane niewłaściwym ładowaniem.

- Należy stosować wyłącznie oryginalne akumulatory. Firma nie ponosi odpowiedzialności za uszkodzenia wynikające z zastosowania akumulatorów, które nie zostały dostarczone przez naszą firmę.
- Akumulatorów nie należy wystawiać na działanie temperatur poniżej 5°C ani powyżej 50°C.
- W przypadku otwarcia akumulatorów odpowiedzialność producenta wygasa, a wszelkie roszczenia zostają anulowane.

Jeżeli skuter nie jest używany przez długi okres, mimo wszystko należy go podładowywać regularnie, aby można było z niego w każdej chwili skorzystać.

- Jeżeli akumulatory nie są używane przez dłuższy okres czasu, ulegają powolnemu, samoczynnemu rozładowaniu (rozładowanie dogłębne). Naładowanie ich za pomocą dołączonej ładowarki akumulatorów staje się wtedy niemożliwe. Nieużywane akumulatory należy doładowywać co 4–8 tygodni (w zależności od wskaźnika naładowania).
- Należy pamiętać, że zbyt częste ładowanie akumulatorów doprowadzi do nieodwracalnej utraty ich pojemności.
- Należy korzystać wyłącznie z dołączonej ładowarki akumulatorów. Nie używać innych urządzeń tego typu.
- Producent nie ponosi odpowiedzialności za szkody spowodowane niewłaściwym ładowaniem.
- W żadnym wypadku nie wolno przerywać cyklu ładowania. Ładowarka akumulatorów jest wyposażona we wskaźnik, który sygnalizuje zakończenie procesu ładowania.

3 Montaż i regulacja

Instrukcje zawarte w niniejszym rozdziale są przeznaczone dla użytkownika i wyspecjalizowanego sprzedawcy.

Skuter zaprojektowano w taki sposób, aby jego regulacja wymagała minimum części zamiennych. Nie jest wymagany zapas dodatkowych części zamiennych.

Aby uzyskać informację o odpowiednim punkcie serwisowym lub wyspecjalizowanym sprzedawcy, należy skontaktować się z najbliższym przedstawicielem firmy Vermeiren. Wykaz przedstawicieli firmy Vermeiren podano na ostatniej stronie.

⚠ OSTRZEŻENIE: Ryzyko niebezpiecznych ustawień — należy używać wyłącznie ustawień opisanych w tej instrukcji obsługi.

⚠ OSTRZEŻENIE: Ryzyko przewrócenia – określone ustawienia w dopuszczalnym zakresie również mogą zmniejszyć stabilność skutera (odchylenie do tyłu lub na boki).

3.1 Narzędzia

Do regulacji skutera nie są wymagane narzędzia.

3.2 Elementy fotela

Skuter zawiera w zestawie:

- 1 ramę z podłokietnikami, moduł kierowniczy, przednie i tylne koła
- 1 płyta podnóżka
- 1 siedzisko
- Instrukcja obsługi
- Akcesoria
- 2 akumulatory, ładowarka akumulatorów, silniki

3.3 Regulacja modułu kierowniczego

Zakres regulacji modułu kierowniczego umożliwia wybór wielu różnych pozycji, aby dopasować go do każdego użytkownika.

- ⚠ OSTRZEŻENIE: Ryzyko urazu – nigdy nie wolno wykonywać regulacji kąta nachylenia podczas jazdy.**
- ⚠ OSTRZEŻENIE: Ryzyko urazu – przed przystąpieniem do regulacji kąta nachylenia modułu kierowniczego należy wyłączyć skuter.**

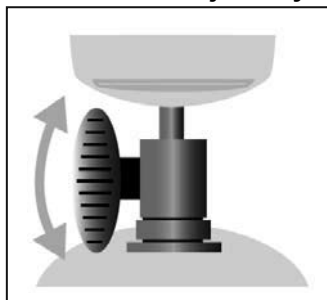

1. Poluzuj pokrętko.
2. Ustaw moduł kierowniczy w odpowiedniej pozycji.
3. Dokręć pokrętko gwiazdyste, aby zablokować moduł kierowniczy w danej pozycji.

3.4 Regulacja siedziska

- ⚠ OSTRZEŻENIE: Ryzyko urazu – nigdy nie wolno wykonywać żadnych regulacji podczas jazdy.**
- ⚠ OSTRZEŻENIE: Ryzyko urazu – należy upewnić się, czy siedzisko jest prawidłowo zablokowane.**

Wymontowanie siedziska (Rys. A)

- Pociągnij dźwignię siedziska ① do góry.
- Obróć siedzisko ② odrobine a następnie podnieś je z drążka wysokości ⑤.
- Zwolnij dźwignię siedziska ①.

Blokowanie siedziska na miejscu (Rys. A)

Postępuj w odwrotnej kolejności, aby zamontować siedzisko.

- Pociągnij dźwignię siedziska ① do góry, jednocześnie umieszczając część siedziska ② na drążku wysokości ⑤, a następnie dociśnij ją najdalej jak to możliwe.
- Po usłyszeniu dźwięku oznaczającego zablokowanie siedziska na miejscu dźwignia siedziska ① musi znajdować się w położeniu poziomym. Jeśli w dalszym ciągu jest skierowana do góry, oznacza to, że siedzisko nie zostało zablokowane na miejscu.

Obracanie siedziska (Rys. A)

- Pociągnij dźwignię siedziska ① do góry.
- Ustaw siedzisko ② w odpowiednim kierunku.
- Zwolnij dźwignię siedziska ①, co spowoduje, że zawsze zatrzyma się ono po obrocie o 20°.
- Sprawdź, czy siedzisko jest odpowiednio zamontowane.

Regulacja głębokości (Rys. A)

- Pociągnij dźwignię regulacji głębokości siedziska ③ w górę.
- Zmień położenie siedziska ②, przesuwając je w przód lub w tył na szynach regulacji głębokości ④.
- Aby zablokować siedzisko, zwolnij dźwignię ③ po ustawieniu siedziska ② w odpowiednim położeniu.
- Lekko obróć siedzisko do momentu zablokowania go na miejscu.
- Sprawdź, czy siedzisko jest prawidłowo zamocowane.

Rys. A

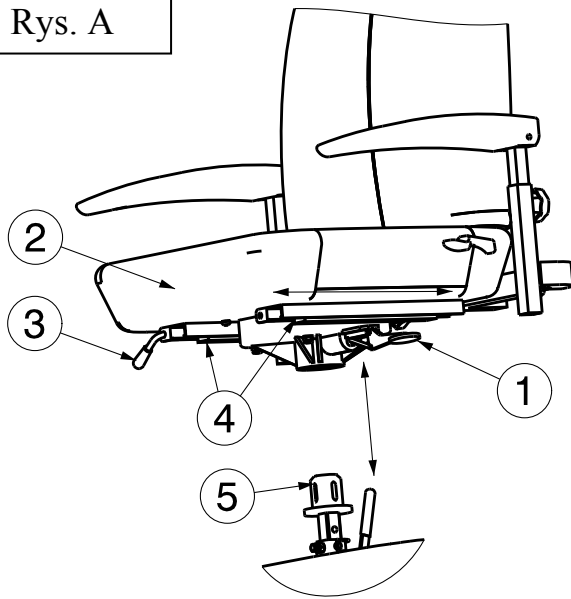

- 1 = Dźwignia siedziska
- 2 = Siedzisko
- 3 = Dźwignia regulacji głębokości siedziska
- 4 = Szyny regulacji głębokości siedziska
- 5 = Drażek wysokości

Regulacja wysokości siedziska (Rys. B)

Możliwa jest regulacja siedziska, dostępne są 4 wysokości (co 25 mm).

- Wymontuj siedziska.
- Ściągnij plastikową osłonę
- Lekko poluzuj śrubę ③.
- Wyjmij kołek zabezpieczający ④.
- Przesuń drążek wysokości ② w górę/dół do pożądanej przez siebie wysokości.
- Włóż kołek zabezpieczający ④ na miejsce.
- Dokręć śrubę ① i sprawdź, czy luz siedziska został zredukowany.
- Załóż plastikową osłonę.
- Wymontuj siedziska.
- Sprawdź, czy siedzisko jest prawidłowo zamocowane.

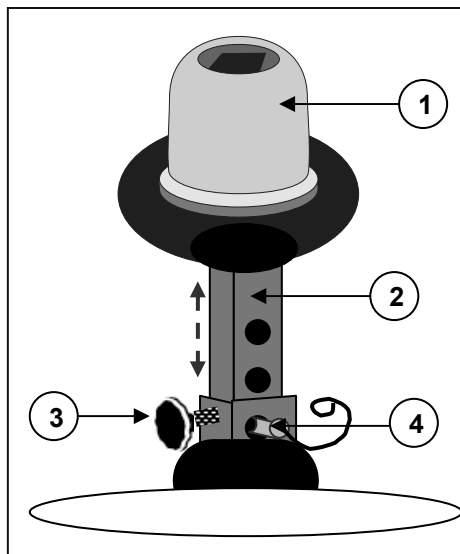

- 1 = Prowadnik siedziska
- 2 = Regulowany drążek wysokości
- 3 = Śruba mocująca na wybranej wysokości
- 4 = Kołek zabezpieczający

B

3.5 Regulacja oparcia

⚠ OSTRZEŻENIE: Ryzyko urazu – nigdy nie wolno wykonywać żadnych regulacji podczas jazdy.

Dźwignia odchylenia została zamontowana z boku oparcia (przechodzi przez tapicerkę siedziska). Naciśnij dźwignię w górę, aby zwolnić blokadę oparcia i następnie złóż do przodu. Naciśnij dźwignię w dół, aby zwolnić blokadę oparcia i następnie złóż do tyłu.

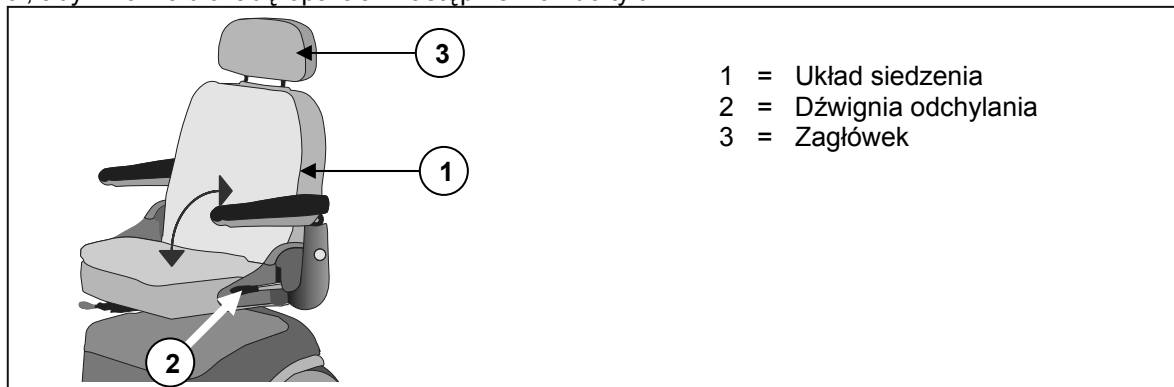

Zagłówek:

- Delikatnie dociśnij kołek blokujący w kierunku zagłówka.
- Ustaw zagłówek na odpowiedniej wysokości.
- Teraz ponownie zwolnij kołek blokujący.
- Zagłówek zostanie zablokowany, wydając przy tym odpowiedni dźwięk.

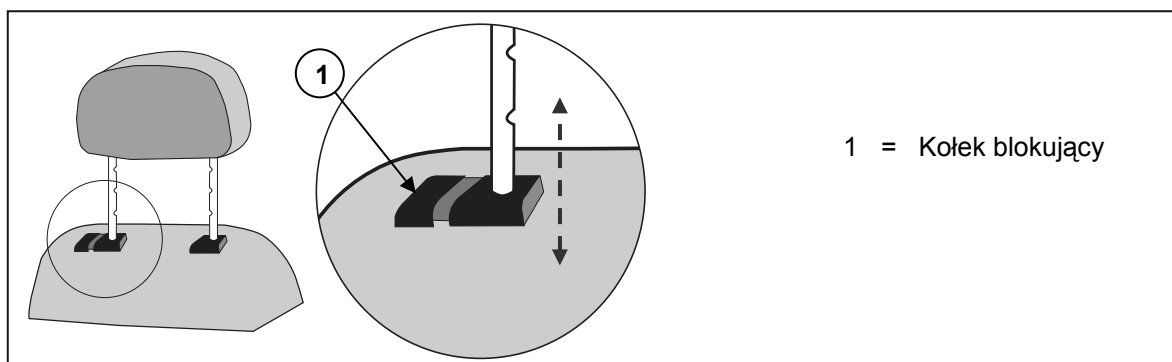

3.6 Regulacja podłokietników

⚠ PRZESTROGA: Ryzyko przewrócenia - należy upewnić się, że podłokietniki ułożone są symetrycznie od siedziska.

Szerokość siedziska można dostosować, regulując podłokietniki.

Poluzuj pokrętła gwiazdzone znajdujące się z tyłu ramy siedziska, a następnie wyreguluj podłokietniki, przesuważąc je. Po uzyskaniu odpowiedniej szerokości, dokręć pokrętło gwiazdzone.

3.7 Wymiana opon

- ⚠ **PRZESTROGA:** W dętce nie może znajdować się powietrze przed jej zdjęciem.
- ⚠ **PRZESTROGA:** Ryzyko uszkodzenia - niewłaściwe postępowanie może doprowadzić do uszkodzenia obręczy.

Przed założeniem nowej dętki należy pamiętać o następujących kwestiach:

Sprawdzić podłoże obręczy oraz stronę wewnętrzną opony czy nie znajdują się tam jakieś ciała obce a następnie je usunąć. Sprawdzić stan podłoża obręczy, szczególnie w okolicy zaworu powietrza. Należy używać wyłącznie oryginalnych części zamiennych. Firma nie ponosi odpowiedzialności za uszkodzenia wynikające z zastosowania nieoryginalnych części zamiennych. Prosimy o skontaktowanie się z waszym specjalistycznym dealerem.

Montaż:

- ⚠ **OSTRZEŻENIE:** Ryzyko urazu- należy sprawdzać, czy ciśnienie jest prawidłowe.
- ⚠ **PRZESTROGA:** Ryzyko urazu - należy upewnić się, że podczas montażu opony żadne przedmioty lub części ciała nie zostały przytrzaśnięte pomiędzy oponą a obręczą.
- ⚠ **OSTRZEŻENIE:** Ryzyko urazu - przed korzystaniem z skuter należy upewnić się, że wszystkie śruby są mocno dokręcone. Klej do śrub (np. Loctite) należy zastosować na śruby znajdujące się na wieńcu. Aby klej zadziałał, należy oczyścić śrubę ze smaru i innych pozostałości.

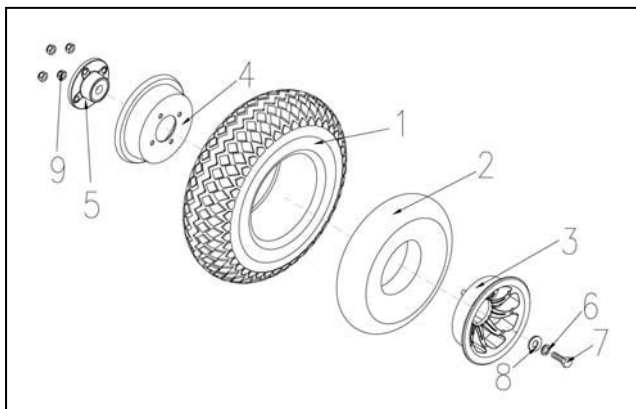

DEMONTAŻ

1. Odkręć oraz wyciągnij śrubę znajdującą się na środku ⑦ to ona trzyma całe koło ①, ②, ③, ④ oraz flansze ⑤ na skuterze.
2. Należy delikatnie nacisnąć kołek do spuszczenia ciśnienia znajdujący się na wentylu, aby spuścić powietrze z koła.
3. Odkręć 4 śruby ⑨ od obręczy koła tak aby można było spokojnie wyciągnąć ③, ④ oraz flansze ⑤.

MONTAŻ

Częściowo napompowaną dętkę należy włożyć do opony.

1. Połącz ze sobą dwie strony obręczy ③, ④ nałóż oponę na flansze a następnie przykręć skręcone koło do scooter za pomocą 4 śrub ⑨.
2. Należy przełożyć wentyl powietrze przez otwór w obręczy.
3. Włóż koło ①, ②, ③, ④ oraz flansze ⑤ a następnie przykręć do scooter za pomocą śruby montowanej na środku ⑦. Należy napompować opony do zalecanego ciśnienia.

Należy sprawdzić z obu stron czy dętka nie jest wciśnięta pomiędzy poręczą a brzegiem opony. Nieznacznie wcisnąć zawór powietrza, następnie ponownie wyciągnąć by upewnić się, że opona jest właściwie usytuowana w miejscu zaworu powietrza.

Aby właściwie napompować koło, należy najpierw wpuścić niewielką ilość powietrza i sprawdzić, czy oponę można bez problemu ścisnąć palcami. Jeśli linie kontrolne są jednakowo odległe od krawędzi poręczy po obu stronach opony wówczas jest ona usytuowana właściwie. Jeśli nie – należy wypuścić powietrze i usytuować oponę jeszcze raz. Teraz można całkowicie napompować oponę do momentu osiągnięcia maksymalnego ciśnienia roboczego (należy sprawdzić maksymalne ciśnienie) i założyć nasadkę na wentyl.

Jedynie ekspert może zagwarantować właściwy montaż. Wykonywanie tej czynności przez inną osobę niż wyspecjalizowanego sprzedawcę unieważnia gwarancję.

Podczas pompowania opon należy zawsze sprawdzać, czy ciśnienie jest prawidłowe. Właściwe ciśnienie jest podane na ściankach opony.

Należy stosować wyłącznie te urządzenia do pompowania, które są zgodne z przepisami i pokazują ciśnienie w barach. Firma nie ponosi odpowiedzialności za uszkodzenia wynikające z zastosowania urządzeń do pompowania opon, które nie zostały dostarczone przez producenta.

3.8 Bezpieczniki termiczne

Aby chronić silnik przed przeciążeniem, skuter został wyposażony w mechanizm zabezpieczający przed przegrzaniem, który automatycznie wyłączy silnik, aby zapobiec jego przegrzaniu, a co za tym idzie szybkiemu zużyciu się lub uszkodzeniu. Do urządzenia zabezpieczającego przed przegrzaniem można uzyskać dostęp przez szczelinę z tyłu pokrywy z tworzywa sztucznego. W przypadku modeli nie wyposażonych w pokrywę z tworzywa sztucznego mechanizm zabezpieczający przed przegrzaniem znajduje się w obudowach akumulatorów.

Urządzenie zabezpieczające przed przegrzaniem może się poluzować w przypadku przekroczenia maksymalnego dopuszczalnego nachylenia podłoża podczas jazdy po powierzchniach pochyłych. Przekroczenie maksymalnych dopuszczalnych obciążeń również może spowodować odpadnięcie mechanizmu. Tak samo jazda z włączonym hamulcem silnika może spowodować przeciążenie. Maksymalne dopuszczalne wartości podano w rozdziale „Parametry techniczne” niniejszej instrukcji.

Aby móc ponownie korzystać ze skutera, należy zniwelować przyczynę przeciążenia i poczekać, aż silnik ostygnie. Następnie należy delikatnie docisnąć mechanizm zabezpieczający przed przegrzaniem. Skuter jest ponownie gotowy do użycia.

3.9 Podpórki zapobiegające przewróceniu

Podpórki zapobiegające przewróceniu zamocowane do ramy jest częścią standardowego wyposażenia. Nie można jej wymontować. Służy ona bezpieczeństwu. Zapobiega przewróceniu się skutera do tyłu podczas pokonywania niewielkich przeszkód, które NIE przekraczają podanej maksymalnej wysokości.

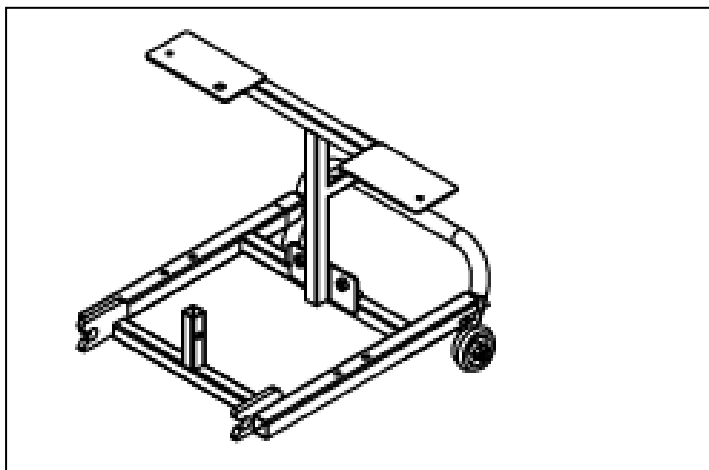

3.10 Wymiana akumulatorów

⚠ PRZESTROGA: Ryzyko poparzenia - należy unikać kontaktu z kwasem znajdującym się w akumulatorach. Należy zapewnić dobrą wentylację gniazda akumulatorowego.

Akumulatory mogą być wymieniane wyłącznie przez wykwalifikowany personel.

4 Konserwacja

Instrukcje dotyczące konserwacji skuterów znajdziesz na stronie internetowej firmy Vermeiren: www.vermeiren.pl.



5 Deklaracja zgodności

Producent lub jego upoważniony przedstawiciel:

N.V. VERMEIREN N.V

Adres:

Vermeirenplein 1/15
2920 Kalmthout
Belgia

deklaruje na własną odpowiedzialność, że wyroby medyczne ze znakiem CE:

Produktu: Skutery
Produktu (GMDN): Skutery (GMDN 40855)
FAGG numer rejestracyjny: BE/CA01/1/1/2-02965-22-CLI
Marka: Vermeiren
Typ: Ceres 3 (WTM3B), Ceres 3 Deluxe, Jupiter 3 (778S),
Jupiter 4 Fast (889SLBL), Mercurius 3 (778 VRM Champagne 15K / 778XLS), Mercurius 4 (889 VRM Champagne 15K / 889XLS), Oberon (889 DXD), Saturnus 3 (778 VRM BL 8K / 778NR), Saturnus 4-8K (889 VRM BL 8K / 889 NR),
Saturnus 4-12K (889 VRM BL 12K / 889 NR BF),
Uranus (TE 777 / 777NA)

Są sklasyfikowane jako klasa I, zgodnie z MDD 93/42/EEC załączniku IX, zasady 12

i wykonane są w pełnej zgodności z następującymi dyrektywami europejskimi:

Dyrektywa o wyrobach medycznych MDD 93/42/EEC

w tym najnowsze zmiany oraz z prawem krajowym, który organizuje te wytyczne.

oraz spełnia wymagania zasadnicze określone w:

Ustawie o wyrobach medycznych z dnia 20 maja 2010

Oraz zgodne są z odpowiednimi zharmonizowanymi normami europejskimi:

EN 12182: 2012, EN 12184: 1999 (Klauzula 9.8)

Producent lub jego upoważniony przedstawiciel:

N.V. VERMEIREN N.V

Adres:

Vermeirenplein 1/15
2920 Kalmthout
Belgia

deklaruje na własną odpowiedzialność, że wyroby medyczne ze znakiem CE:

Produktu: Skutery
Produktu (GMDN): Skutery (GMDN 40855)
FAGG numer rejestracyjny: BE/CA01/1/1/2-02965-22-CLI
Marka: Vermeiren
Typ: Carpo 2, Carpo 2 Eco, Carpo 2 Sport, Carpo 2 XD,
Ceres 4 (WTM4B), Ceres 4 Deluxe

Są sklasyfikowane jako klasa I, zgodnie z MDD 93/42/EEC załączniku IX, zasady 12

i wykonane są w pełnej zgodności z następującymi dyrektywami europejskimi:

Dyrektywa o wyrobach medycznych MDD 93/42/EEC

w tym najnowsze zmiany oraz z prawem krajowym, który organizuje te wytyczne.

oraz spełnia wymagania zasadnicze określone w:

Ustawie o wyrobach medycznych z dnia 20 maja 2010

Oraz zgodne są z odpowiednimi zharmonizowanymi normami europejskimi:

EN 12182: 2012, EN 12184: 2009

ITALIANO

GARANZIA CONTRATTUALE

La carrozzine manuali sono garantite 5 anni, la carrozzine ultra leggera 4 anni. Le carrozzine elettroniche, tricicli, letti e altri prodotti: 2 anno contro tutti i difetti di costruzione o di materiale (batterie 6 mesi). Multiposizioni 3 anni. Questa garanzia e' limitata alle sostituzione di parti riconosciute difettose.

CONDIZIONI

Per far valere la garanzia, e' necessario indirizzarla al vostro distributore di fiducia che presentera' al produttore il tagliando.

RISERVE

Questa garanzia non potra' essere applicata nei seguenti casi:

- danno dovuto al cattivo ed improprio utilizzo della carrozzina,
- danno subito durante il trasporto,
- incidente o caduta,
- smontaggio, modifica, o riparazione effettuate in proprio, usura abituale della carrozzina,
- invio del tagliando di garanzia con la data di acquisto.



VERMEIREN



**GARANTÍA
GARANTIE
WARRANTY
GARANTIE
GARANZIA**

N.V. VERMEIREN N.V. Tel.: 00 32 (0)3 620 20 20
VERMEIRENPLEIN 1-15 Fax: 00 32 (0)3 666 48 94
B-2920 Kalmthout www.vermeiren.com

B

Naam/Nom/Name
Name/Nome

Adres/ Adresse/Address
Adresse/Indirizzo

Woonplaats/Domicile/Home
Wohnort/Citta

E-mail

Artikel/Article/Article
Artikel/Articolo

Reeks nr./N° de série/Serie nr.
Serien-Nr./No. di serie

Aankoopdatum/Date d'achat/Date of purchase
Kaufdatum/Data di acquisto

Stempel verkoper/Timbre du vendeur
Dealer stamp/Händlerstempel
Timbro del rivenditore

A

Nombre/Nom/Name
Name/Nome

Dirección/Adresse/Address
Adresse/Indirizzo

Ciudad/Domicile/Home
Wohnort/Citta

E-mail

Artículo/Article/Article
Artikel/Articolo

Núm. de serie/N° de série/Serie nr.
Serien-Nr./No. di serie

Fecha de adquisición/Date d'achat/Date of purchase
Kaufdatum/Data di acquisto

Sello del distribuidor /Timbre du vendeur
Dealer stamp/Händlerstempel
Timbro del rivenditore

ESPAÑOL

CONTRATO DE GARANTÍA

Garantía de 5 años para sillas de ruedas estándar. Garantía de 4 años para las sillas de ruedas ligeras. Garantía de 2 años para las sillas de ruedas eléctricas, triciclos, camisas y otros productos. (las baterías tienen una garantía de 6 meses). Garantía de 3 años para las sillas de ruedas multi-posición. Esta garantía se limita a la sustitución de las piezas defectuosas o recambios.

CONDICIONES DE APLICACIÓN

Para reclamar esta garantía, debe de entregar a su distribuidor oficial de Vermeiren el apartado "B" de esta tarjeta. La garantía sólo es válida cuando las piezas son sustituidas por Vermeiren Bélgica.

EXCEPCIONES

Esta garantía no es válida en caso de:

- Daños debidos a un uso incorrecto de la silla de ruedas.
- Daños durante el transporte.
- Involucración en un accidente.
- Desmontaje, modificación o reparación que no haya sido realizada por nuestra compañía y / o distribuidor oficial de Vermeiren.
- Desgaste normal de la silla de ruedas.
- Que no se entregue la tarjeta de garantía

FRANCAIS

GARANTIE CONTRACTUELLE

Les fauteuils manuels standard sont garantis 5 ans, les fauteuils ultra légers 4 ans. Les fauteuils électroniques, tricycloès, lits et d autres produits: 2 ans contre tous vices de construction ou de matériaux (batteries 6 mois).

Cette garantie est expressément limitée au remplacement des éléments ou pièces détachées reconnues défectueuses.

CONDITIONS D'APPLICATION

Pour prétendre à cette garantie, il faut présenter le certificat de garantie que vous avez conservé à votre distributeur Vermeiren. La garantie est uniquement valable au siège de la société.

RESERVES

Cette garantie ne pourra être appliquée en cas de:

- dommage dû à la mauvaise utilisation du fauteuil,
- endommagement pendant le transport,
- accident ou chute,
- démontage, modification ou réparation fait en dehors de notre société,
- usure normale du fauteuil,
- non retour du coupon de garantie.

ENGLISH

CONTRACTUAL WARRANTY

We offer 5 years of warranty on standard wheelchairs, lightweight wheelchairs 4 years. Electronic wheelchairs, tricycles and other products: 2 years (batteries 6 months) and multipoosition wheelchairs 3 years. This warranty is limited to the replacement of defective or spare parts.

APPLICATION CONDITIONS

In order to claim its warranty, part "B" of this card has to be given to your official Vermeiren dealer. The warranty is only valid when parts are replaced by Vermeiren in Belgium.

EXCEPTIONS

This warranty is not valid in case of:

- damage due to incorrect usage of the wheelchair,
- damage during transport,
- involvement in an accident,
- a dismount, modification or repair carried outside of our company and/or official Vermeiren dealership,
- normal wear of the wheelchair,
- non-return of the warranty card

DEUTSCH

GARANTIEERKLÄRUNG

Wir garantieren, dass für unsere Rollstühle hochwertige Produkte verwendet werden, die in sorgfältiger Verarbeitung nach dem neuesten Stand der Technik montiert werden. Bevor Ihr Rollstuhl unser Werk verlassen hat, wurde er einer eingehenden Endkontrolle unterzogen, um auch letzte, eventuell vorhandene Mängel aufzuspüren.

Auf Standardrollstühle gewähren wir eine Garantie von 5 Jahren, auf Leichtgewichtrollstühle 4 Jahre, auf elektronische Rollstühle, Dreiräder, Betten und andere Produkte: 2 Jahre (Batterien 6 Monate), auf Multifunktionsrollstühle 3 Jahre.

In dieser Garantie eingeschlossen sind alle Mängel, die auf einen Produkt- oder Verarbeitungsfehler zurückzuführen sind. Dieser Garantie unterliegen keine Schäden aus unsachgemäßer Benutzung. Ebenfalls sind Verschleißteile von der Garantie ausgenommen.

Sollte einmal der Fall eingetreten sein, dass Sie aus berechtigtem Grunde mit Ihrem Rollstuhl unzufrieden sind, so wenden Sie sich bitte unverzüglich an Ihren Fachhändler. Er wird sich in enger Zusammenarbeit mit uns darum bemühen, eine für Sie zufriedenstellende Lösung zu finden.

A

- Por favor entéguelo en el plazo de 8 días a partir de la fecha de compra o registre su producto en nuestra página web, <http://www.vermeiren.be/registration>
- à renvoyer dans les 8 jours après achat ou régistrez votre produit sur notre site, <http://www.vermeiren.be/registration>
- please return within 8 days of date of purchase or register your product at our website, <http://www.vermeiren.be/registration>
- zurückschicken innerhalb von 8 Tagen nach kauf oder registrieren Sie Ihr Produkt auf unserer website, <http://www.vermeiren.be/registration>
- da restituire entro 8 giorni dalla data di acquisto o registri il vostro prodotto al nostro web site, <http://www.vermeiren.be/registration>

B

- en caso de reparación, por favor, añada el apartado "B".
- en cas de réparation, veuillez ajouter la carte "B".
- in case of repair, please add part "B".
- im Falle einer Reparatur, Karte "B" beifügen
- in case di riparazione, rispediteci la carta "B".

N.V. VERMEIREN N.V.
Vermeirenplein 1/15
B-2920 Kalmarhout
BELGIUM





SERVICE

The scooter was serviced:
Le scooter a été contrôlé:
De Scooter is gecontroleerd:

Dealer's stamp • Cachet du revendeur • Stempel van de handelaar
Händlerstempel • Timbro del rivenditore • Sello del distribuidor •
Dealerzy pieczęć:

Date • Datum • Data • Fecha:

Das Scooter wurde überprüft:
Il scooter è stat ispezionata:
La scooter ha sido revisada por:
Z skuter był serwisowany:

Dealer's stamp • Cachet du revendeur • Stempel van de handelaar
Händlerstempel • Timbro del rivenditore • Sello del distribuidor •
Dealerzy pieczęć:

Date • Datum • Data • Fecha:

Dealer's stamp • Cachet du revendeur • Stempel van de handelaar
Händlerstempel • Timbro del rivenditore • Sello del distribuidor •
Dealerzy pieczęć:

Date • Datum • Data • Fecha:

Dealer's stamp • Cachet du revendeur • Stempel van de handelaar
Händlerstempel • Timbro del rivenditore • Sello del distribuidor •
Dealerzy pieczęć:

Date • Datum • Data • Fecha:

Dealer's stamp • Cachet du revendeur • Stempel van de handelaar
Händlerstempel • Timbro del rivenditore • Sello del distribuidor •
Dealerzy pieczęć:

Date • Datum • Data • Fecha:

Dealer's stamp • Cachet du revendeur • Stempel van de handelaar
Händlerstempel • Timbro del rivenditore • Sello del distribuidor •
Dealerzy pieczęć:

Date • Datum • Data • Fecha:

Dealer's stamp • Cachet du revendeur • Stempel van de handelaar
Händlerstempel • Timbro del rivenditore • Sello del distribuidor •
Dealerzy pieczęć:

Date • Datum • Data • Fecha:

Dealer's stamp • Cachet du revendeur • Stempel van de handelaar
Händlerstempel • Timbro del rivenditore • Sello del distribuidor •
Dealerzy pieczęć:

Date • Datum • Data • Fecha:

Dealer's stamp • Cachet du revendeur • Stempel van de handelaar
Händlerstempel • Timbro del rivenditore • Sello del distribuidor •
Dealerzy pieczęć:

Date • Datum • Data • Fecha:

Dealer's stamp • Cachet du revendeur • Stempel van de handelaar
Händlerstempel • Timbro del rivenditore • Sello del distribuidor •
Dealerzy pieczęć:

Date • Datum • Data • Fecha:

- For service checklists an additional technical information, please see our specialist dealers nearest to you. More information on our website at: www.vermeiren.com.
- Les listes des contrôles à effectuer lors des entretiens de même que toute autre information technique sont disponibles auprès de nos filiales. Pour de plus amples informations, consultez le site: www.vermeiren.fr.
- Servicelijsten en andere technische informatie kunt u aanvragen bij onze vestigingen. Meer informatie vindt u ook op: www.vermeiren.be.
- Servicechecklisten und weitere technische Informationen erhalten Sie über unsere Niederlassungen. Informationen unter: www.vermeiren.de, www.vermeiren.at, www.vermeiren.ch.
- Gli elenchi di controllo di manutenzione e ulteriori informazioni tecniche sono disponibili presso le nostre filiali. Per informazioni consultate il sito: www.vermeiren.com.
- Para un servicio de revisión o información técnica adicional, por favor, consulte a nuestros distribuidores especialistas más cercanos. Más información en nuestra página web: www.vermeiren.com.
- Po dodatkowe informacje techniczne oraz listę części zamiennych proszę się kontaktować z naszym wyspecjalizowanymi dystrybutorami w pobliżu miejsca zamieszkania. Więcej informacji na naszej stronie www.vermeiren.pl.



Notes

A series of horizontal dotted lines for writing notes.

Belgium

N.V. Vermeiren N.V.

Vermeirenplein 1 / 15
B-2920 Kalmthout
Tel: +32(0)3 620 20 20
Fax: +32(0)3 666 48 94
website: www.vermeiren.be
e-mail: info@vermeiren.be

France

Vermeiren France S.A.

Z. I., 5, Rue d'Ennevelin
F-59710 Avelin
Tel: +33(0)3 28 55 07 98
Fax: +33(0)3 20 90 28 89
website: www.vermeiren.fr
e-mail: info@vermeiren.fr

Italy

Vermeiren Italia

Viale delle Industrie 5
I-20020 Arese MI
Tel: +39 02 99 77 07
Fax: +39 02 93 58 56 17
website: www.reatime.it
e-mail: info@reatime.it

Poland

Vermeiren Polska Sp. z o.o

ul. Łączna 1
PL-55-100 Trzebnica
Tel: +48(0)71 387 42 00
Fax: +48(0)71 387 05 74
website: www.vermeiren.pl
e-mail: info@vermeiren.pl

Czech Republic

Vermeiren ČR S.R.O.

Nadrazni 132
702 00 Ostrava 1
Tel: +420 596 133 923
Fax: +420 596 133 277
website: www.vermeiren.cz
e-mail: info@vermeiren.cz

Germany

Vermeiren Deutschland GmbH

Wahlerstraße 12 a
D-40472 Düsseldorf
Tel: +49(0)211 94 27 90
Fax: +49(0)211 65 36 00
website: www.vermeiren.de
e-mail: info@vermeiren.de

Austria

Vermeiren Austria GmbH

Schärdinger Strasse 4
A-4061 Pasching
Tel: +43(0)732 37 13 66
Fax: +43(0)732 37 13 69
website: www.vermeiren.at
e-mail: info@vermeiren.at

Switzerland

Vermeiren Suisse S.A.

Hühnerhubelstraße 59
CH-3123 Belp
Tel: +41(0)31 818 40 95
Fax: +41(0)31 818 40 98
website: www.vermeiren.ch
e-mail: info@vermeiren.ch

Spain / Portugal

Vermeiren Iberica, S.L.

Carratera de Cartellà, Km 0,5
Sant Gregori Parc Industrial Edifici A
17150 Sant Gregori (Girona)
Tel: +34 972 42 84 33
Fax: +34 972 40 50 54
website: www.vermeiren.es
e-mail: info@vermeiren.es